

ISSN 1694-7452

КЫРГЫЗ РЕСПУБЛИКАСЫНЫН БИЛИМ БЕРҮҮ ЖАНА
ИЛИМ МИНИСТРЛИГИ

ОШ МАМЛЕКЕТТИК УНИВЕРСИТЕТИНИН

ЖАРЧЫСЫ

Илимий журнал

№2, 2022



ВЕСТНИК

ОШСКОГО ГОСУДАРСТВЕННОГО УНИВЕРСИТЕТА

Научный журнал

Министерство Юстиции Кыргызской Республики
Свидетельство о регистрации: серия ГР № 003782
регистрационный номер 84 от 25 августа 2014 г.

BULLETTEN

Osh State University

Ош мамлекеттик университетинин «Жарчысы»

РЕДАКЦИЯЛЫК КОЛЛЕГИЯ

Башкы редактор: ф.-м.и.д., профессор Кожобеков Кудайберди Гапаралиевич
Башкы редактордун орун бассары: ф.-м.и.к., доцент Арапбаев Руслан Нурмаматович

Редакциялык коллегиянын мүчөлөрү:

Педагогика, филология илимдери:

- 1.Алимбеков Акматали – п.и.д., профессор,
- 2.Момуналиев Саткынбай Момуналиевич – п.и.д., проф. smomunaliiev@oshsu.kg
- 3.Үкүева Бүшарипа Кожояровна – п. и. д., проф. Ukueva@oshsu.kg
- 4.Зулпукаров Капар Зулпукарович – ф.и. д., проф. zulpukarov48@mail.ru
- 5.Мадмарова Гулипа Араповна – ф.и.д., проф. gulipa.madmarova@mail.ru
- 6.Сабирова Венера Кубатовна – ф.и.д., проф. sabirova_venera@yandex.ru
- 7.Калыгулова Сабыркуль Шамситдиновна – ф.и.к., доцент, skalygulova@gmail.com
- 8.Караева Зина Караевна – ф.и.д., проф, zina.karaeva@yahoo.com
- 9.Бекбалаев Амангелди А. – ф.и.д., проф,
- 10.Жамгырчиева Гулина Толонбайевна – ф.и.д., проф.м.а. gulina65@inbox.ru
- 11.Элчиев Жаанбай Элчиевич – ф.и.д., проф.,

Физика-математика, техника, экономика илимдери:

- 1.Арапов Байыш Арапович – д-р физ.-мат. наук, проф.;
- 2.Сопуев Адахимжан Сопуевич – ф.-м.и.д., проф. asopuev@oshsu.kg, sopuev@mail.ru;
- 3.Ташполотов Ысламидин Ташполотович – ф.-м.и.д., проф. itashpolotov@mail.ru;
- 4.Алыбаев Курманбек Сарманович – ф.-м.и.д., проф. alybaevkurmanbek@rambler.ru;
- 5.Матиева Гулбадан Матиевна – ф.-м.и.д., проф. gulbadan_57@mail.ru;
- 6.Асанов Авыт Асанович – ф.-м.и.д., проф. avyt.asanov@manas.edu.kg;
- 7.Турсунов Дилмурат Абдиллажанович – ф.-м.и.д., проф. dtursunov@oshsu.kg;
- 8.Кенжаев Идирибек Гуламович – т.и.д., проф. kenjaevig@rambler.ru;
- 9.Обозов Алайбек Джумабекович – т.и.д., проф. obozov-a@mail.ru;
- 10.Кылычев Шавкат Исакович – т.и.д., проф. klichevsh@list.ru;
- 11.Маткаримов Таалайбек Ысманалиевич – т.и.д., проф.
- 12.Эргашев Сыражидин – т.и.д., проф. (Республика Узбекистан, Фергана);
- 13.Маткаримов Таалайбек Ысманалиевич – т.и.д., проф.
- 14.Эргешбаев Уран Жумабекович – э.и.д., проф
15. Убайдуллаев Мирлан Байдусенович – э.и.д., проф
16. Низамов Самаридин Фахриевич – э.и.д., проф (Тажикстан);
- 17.Тулакходжаева Миновар – э.и.д., доцент (Узбекстан);
- 18.Попкова Елена Геннадьевна – э.и.д., проф (Москва, Волгоград, Россия).

Тарых, юридика, философия илимдери:

- 1.Асанканов Аблабек – т.и.д., проф, abylabek.asankanov@mail.ru
- 2.Смадияров Сыдык Акунович – т.и.к., доцент ssmadiyarov@mail.ru
- 3.Арстанов Сабыркул Абдиманатович – т.и.к., доцент sabyrku@mail.ru
- 4.Чыныкеева Гульназ Эргешалиевна – т.и.к., доцент gulnaz.chynykeeva@mail.ru
- 5.Кулдышева Гулсара Кенжеевна – ю.и.д., проф, kuldysheva@mail.ru
- 6.Дүйсенов Эркин Эрманович – ю.и.д., проф, duysenov.e@mail.ru
- 7.Джоробекова Арзыгул Мамаюнусовна – ю.и.д.,
- 8.Рахимбаев Эркинбек Нурудинович – ю.и.д., проф, 23ren09@mail.ru
- 9.Мукасов Ысманалы Мукасович – филос.и.д., проф, mykasov1@mail.ru

10. Омукеева Жумакан Алинуровна – политология илимдеринин доктору, профессор, Исаков 11. Кубанычбек Абдыкадырович – филос. и. д., и. о. проф. isakov-oshgui@mail.ru
12. Шарипова Эркайым Козуевна – филос. и. д., проф. e.sharipova_kg@mail.ru
13. Нурдинова Канышай Хамитовна – филос. и. к., проф. nurdinova49@mail.ru
14. Арипов Ниязали Турдалиевич – филос. док. (PhD), доцент niyazali.aripov@gmail.com
15. Юсуф Гөкалп – филос. доктор, PhD доцент

Медицина

1. Мамасаидов Абдумиталип Ташалиевич – д. м. н., проф.
2. Белов Георгий Васильевич – д. м. н., проф, georgybelov54@gmail.com
3. Сулайманов Шайирбек Алибаевич – д. м. н., проф;
4. Узатов Орозалы Жаанбаевич – д. м. н., проф,
5. Шатманов Суйуналы Токтоназарович – д. м. н., проф, sshatmanov@oshsu.kg
6. Муратов Абдиджалил Абдразакович – д. м. н., проф,
7. Тайчиев Имамназар Тайчиевич – д. м. н., проф,
8. Мамаев Туголбай Мамаевич – д. м. н., проф,
9. Ешиев Абдрахман Молдалиевич – д. м. н., проф.
10. Жолдошев Сапарбай Тезекбаевич – д. м. н., проф
11. Райымбеков Оторбай Райымбекович – д. м. н., проф,
12. Муратов Жаныбек Кудайбакович – д. м. н., проф. kudaibakov66@gmail.com;
13. Калматов Роман Калматович – д. м. н., проф, rkalmatov@oshsu.kg;
14. Юрченко Владимир Владимирович – д. м. н., проф
15. Салахиддинов Камолитдин Зухриддинович – д. м. н., проф

Биология, химия, география, айыл чарба илимдери:

1. Низамиев Абдирашит Гумарович – г. и. д., проф. nizamiev@oshsu.kg
2. Матикеев Курманали – г. и. д., проф. kmatikeev@oshsu.kg
3. Алтыбаева Дильбара Тойчиевна – х. и. д., проф. daltybaeva@oshsu.kg
4. Абдуллаева Майрам Дукуевна – т. и. д., проф. mabdullaeva@oshsu.kg
5. Жумабаева Тасилкан Токтомаматовна – б. и. д., проф. zhumol@oshsu.kg
6. Тажибаев Акынбек – б. и. д., проф. atajibaev@oshsu.kg
7. Абдурасулов Абдугани Халмурзаевич – а-ч. и. д., проф. aabdurasulov@oshsu.kg
8. Юлдашбаев Юсупжан Артыкович – профессор, академик РАН zoo@rgau-msha.ru
9. Столповский Юрий Анатольевич – б. и. д., проф. stolpovsky@mail.ru
10. Савинков Алексей Владимирович – вет. и. д., доцент, avsav@mail.ru
11. Колесников Владимир Иванович – вет. и. д., проф. kvi1149@mail.ru

*Илимий журнал Кыргыз мамлекеттик китеп палатасынан
2000-жылдын 28-декабрынан каттоодон өткөн.*

Жарыяланган макалалар тууралуу маалымат №564-10/2016 келишими боюнча *Россиялык илимий цитата берүү индекси менен индекстелет (РИНЦ) жана DOI №DOI-1243/2021 келишим түзүлгөн*

Жыйнактын электрондук версиясын www.oshsu.kg, elibrary.ru сайттары аркылуу эркин кирип көрүүгө болот.

СОДЕРЖАНИЕ

Информатика		
1	<i>Абдималик к Ж., Абдималик к Н. MS VISIO графикалык редакторунун мүмкүнчүлүгүн пайдаланып архитектуралык-курулуш документтерин иштеп чыгуу</i>	6
2	<i>Исламидинова Г. Ж., Кедейбаева Д. А. Сызыктуу теңдемелер системасын чыгарууда Microsoft Excel программасын колдонуу</i>	13
Химия		
3	<i>Бечелова А. Т., Дженбаев Б. М. Анализ химического состава наземных вод орехоплодовых лесов Кара-Алма (Кыргызстан)</i>	21
4	<i>Буянова И. В., Куулар Ч. Г. Пищевые волокна в составе сыра–быштак</i>	27
5	<i>Буянова И. В., Гутов Н. Ю. Исследование химического состава белков в молочно-белковых концентратах</i>	34
Медицина		
6	<i>Ешиев А. М. Результаты и основные направления совершенствования деятельности отделения челюстно-лицевой хирургии ОМОКБ</i>	41
7	<i>Ешиев А. М., Ивон Ф., Ешиева А. А. Внедрение гигиенической программы профилактики стоматологических заболеваний в городе Ош</i>	48
8	<i>Кутуев Ж. А. Хирургическое лечение повреждений кровеносных сосудов конечностей</i>	53
9	<i>Кутуев Ж. А. Догоспитальная помощь при повреждениях кровеносных сосудов</i>	61
10	<i>Тажибоева Ф. Р., Ахматахунова Н. А., Кулмаматова У. Т., Калышева А. А., Нурбек к. А. Динамические нарушения со стороны позвоночника вследствие гиподинамии у студентов 3-курса медицинского факультета</i>	70
11	<i>Шатманов С. Т., Нурбек к А. Влияние продуктов сгорания табака на процесс трансформации клеток</i>	77
12	<i>Субанова Н.А. Современные методы диагностики пролапса гениталий</i>	87
История		
13	<i>Подкорытова С. В. Исторический опыт социализации рабочей молодежи ударных комсомольских строек в 1950-1960 гг.</i>	94
14	<i>Осмонова С. К., Бурканбек к С. Тектеш Түрк жана башка элдердин курамындагы кыргыз этнокомпоненттери</i>	103
Политология		
15	<i>Акматалиев А. Т., Камбаров Н. Н., Карабаева С. Т. Социалдык кризис - жаңы элементтердин калыптанышынын зарыл шарты</i>	108
16	<i>Esenaliev A. D., Tashybaeva A. K. Roles and functions of political parties: main theoretical approaches</i>	119
17	<i>Козукулов Т.А., Жумабай у И. Кыргызстанда мамлекеттин динге болгон мамилеси жана тенденциялары</i>	125

Юриспруденция

18	<i>Ташыбаева А. К., Марзабаева Б. Т., Даниярова Г. М. Коомдук-саясий системалардын теориялык концепцияларына кыскача баяндама</i>	133
----	---	-----

Экономика

19	<i>Убайдуллаев М. Б., Кенжеева М. А., Асанов Б. М., Абдрасулова Ж. Ж. Агропромышленный комплекс Кыргызстана – проблемы и современные реалии</i>	140
20	<i>Убайдуллаев М. Б., Асанов Б. М., Матикеева Н. К., Пайысбекова К. Т. Некоторые аспекты решения проблем реализации продукции АПК через кооперацию</i>	148

Педагогика

21	<i>Ажибаева Ф. А. Семья как условие духовного развития и нравственного воспитания детей</i>	157
22	<i>Дуванаева К. Т., Кудайбердиева А. Б. Онлайн билим берүүдө жаңы технологияларды колдонуудагы артыкчылыктар жана кемчиликтер</i>	165
23	<i>Жарматова Э. К. Вопросы мотивации студентов к учебной деятельности в высшей школе</i>	171
24	<i>Рузметова М. Ш. Третий ренессанс Узбекистана – повышение качества обучения иностранным языкам в системе образования</i>	178

Филология

25	<i>Калдыбаева Ж. А. О взаимоотношениях интонации и пунктуации (на материале конструкций с однородными и неоднородными определениями)</i>	186
26	<i>Муратова Э. К. Слово «вовсе» в современном русском языке</i>	193
27	<i>Сейитбекова С. С., Мирзакматова О. Тил, маданият жана коммуникация</i>	200

Искусство

28	<i>Ысмайылов М. З., Мамазаиров М. Л., Мамарайимов К. Ж. Ош облусундагы көркөм сүрөт өнөрүнүн өнүгүү тарыхы</i>	207
----	--	-----

География

29	<i>Даовлатова Ф. М., Ергешова Г. А., Ибрагимова Р. С., Козубекова А. Т., Низамиева З. А. Профессор А.Г.Низамиев: многовекторность научно-педагогической деятельности</i>	214
----	--	-----

Информатика

УДК 721

DOI: 10.52754/16947452_2022_2_6

**MS VISIO ГРАФИКАЛЫК РЕДАКТОРУНУН МҮНКҮНЧҮЛҮГҮН
ПАЙДАЛАНЫП АРХИТЕКТУРАЛЫК-КУРУЛУШ
ДОКУМЕНТТЕРИН ИШТЕП ЧЫГУУ**

Абдималик кызы Жаркынай, преподаватель,

jarkynai_abdimalikova@mail.ru

Абдималик кызы Нуржан, магистр,

nurzhang_93@mail.ru

Ош мамлекеттик университети

Ош, Кыргызстан

***Аннотация:** Макалада MS Visio графикалык редакторунун мүнкүнчүлүгүн пайдаланып архитектуралык-курулуш документтерин иштеп чыгуу боюнча жана аларды практика жүзүндө колдонуу маселелери каралат. Учурда архитектуралык-курулуш компаниялардын көбөйүшү, жаңы типтеги курулуштардын көп экендиги баарбызга белгилүү, ошол себептүү бул макала актуалдуу деп эсептейбиз. Өзгөчө шаарыбыздын көркүн ачкан көп кабаттуу үйлөрдү куруучу курулуш компанияларда архитектуралык-курулуш документтерин, компьютердик моделин чагылдырган бир канча программалар менен иштей алган кадрлардын зарылдыгы жаралгандыгын өз практибиздан байкадык. Бул программаны өздөштүрүү учурунда программанын ичиндеги даяр шаблондорду колдоно билүү, максатка ылайык иштөө процессинин эффективдүүлүгүн жогорулатат. Анткени программадагы мүнкүнчүлүктөр, өзүбүз каалагандай типтеги архитектуралык-курулуш турак жайынын макетин, моделин түзүүгө бир канча ыңгайлуу. Ошондуктан архитектуралык-курулуш документтерин иштеп чыгуучу программалардын бири болгон MS Visio графикалык редакторунун мүнкүнчүлүгүн жана аtryкчылыгын карайбыз.*

***Ачкыч сөздөр:** графикалык редактор, архитектуралык-курулуш, курулуш компания, модел, макет.*

**РАЗРАБОТКА АРХИТЕКТУРНЫХ И СТРОИТЕЛЬНЫХ
ДОКУМЕНТОВ С ИСПОЛЬЗОВАНИЕМ ВОЗМОЖНОСТЕЙ
ГРАФИЧЕСКОГО РЕДАКТОРА MS VISIO**

Абдималик кызы Жаркынай, преподаватель,

jarkynai_abdimalikova@mail.ru

Абдималик кызы Нуржан, магистр,

nurzhang_93@mail.ru

Ошский государственный университет

Ош, Кыргызстан

***Аннотация:** В статье рассматривается разработка архитектурно-строительной документации с использованием возможностей графического редактора MS Visio и их практическое применение. Все мы знаем, что сегодня наблюдается рост*

количества архитектурных и строительных компаний, большое количество новых видов строительства, поэтому считаем эту статью актуальной. На своей практике мы убедились, что строительным компаниям, особенно при возведении многоэтажных домов, которые являются украшением нашего города, нужны сотрудники, умеющие работать с рядом программ, отражающих архитектурную и строительную документацию, компьютерные модели. Возможность использования готовых шаблонов в программе при разработке данной программы повысит эффективность процесса работы в соответствии с поставленной целью. Потому что возможности программы несколько удобны для создания макетов архитектурно-строительного жилья любого типа. Поэтому мы рассмотрим возможности и преимущества графического редактора MS Visio, который является одной из программ для разработки архитектурно-строительной документации.

Ключевые слова: графический редактор, архитектурно-строительная компания, строительная компания, макет, макет.

DEVELOPMENT OF ARCHITECTURAL AND CONSTRUCTION DOCUMENTS USING THE POSSIBILITY OF GRAPHIC EDITOR MS VISIO

Abdimalik kyzy Jarkynai, teacher,
jarkynai_abdimalikova@mail.ru

Abdimalik kyzy Nurzhan, master
nurzhangk_93@mail.ru

Osh State University
Osh, Kyrgyzstan

Abstract: The article discusses the development of architectural and construction documentation using the capabilities of the MS Visio graphical editor and their practical application. We all know that today there is an increase in the number of architectural and construction companies, a large number of new types of construction, so we consider this article relevant. In our practice, we have made sure that construction companies, especially in the construction of multi-storey buildings that are the decoration of our city, need employees who can work with a number of programs that reflect architectural and construction documentation, computer models. The ability to use ready-made templates in the program when developing this program will increase the efficiency of the work process in accordance with the set goal. Because the capabilities of the program are somewhat convenient for creating layouts of architectural and construction housing of any type. Therefore, we will consider the capabilities and advantages of the MS Visio graphical editor, which is one of the programs for the development of architectural and construction documentation.

Key words: graphic editor, architectural and construction company, Construction Company, layout, layout.

Киришүү

Баарыбызга белгилүү болгондой адамзаттын жашоосунун баардык тармактарында компьютердик технологиялардын орду чоң экени талашсыз. Илим изилдөөдө, физикалык кубулуштарды изилдөөдө, билим берүү

тармагында, курулуш архитектурасында жана башка бардык өндүрүштүк ишканаларда информациялык технологиялар колдонулууда.

Microsoft Office Visio графикалык редактору - бул чиймелерди, диаграммаларды, схемаларды жана макеттерди түзүүчү программа. Ошондой эле документтерди түрдүү формада сактоого болот. Түрдүү макет, моделдерди сүрөт түрүндө форматтоо менен басып чыгаруу мүмкүнчүлүгү бар. MS Visio графикалык редакторунун жардамында архитектуралык-курулуш документтерин иштеп чыгуу мүмкүнчүлүгү бар [1]. Учурда архитектуралык-курулуш компаниялардын көбөйүшү, жаңы типтеги курулуштардын көп экендиги баарбызга белгилүү, ошол себептүү бул макала актуалдуу деп эсептейбиз. Өзгөчө шаарыбыздын көркүн ачкан көп кабаттуу үйлөрдү куруучу курулуш компанияларда архитектуралык-курулуш документтерин, компьютердик моделин чагылдырган бир канча программалар менен иштей алган кадрлардын зарылдыгы жаралгандыгын өз практикабыздан байкадык. Бул программаны өздөштүрүү учурунда программанын ичиндеги даяр шаблондорду колдоно билүү, максатка ылайык иштөө процессинин эффективдүүлүгүн жогорулатат. Анткени программадагы мүмкүнчүлүктөр, өзүбүз каалагандай типтеги архитектуралык-курулуш турак жайынын макетин, моделин түзүүгө ыңгайлуу.

Материалдар жана изилдөө методдору

Илимий техникалык прогресстин өсүп өнүккөн учурунда атандаштыкка туруктуулукту камсыз кылуу учурдун талабы болууда. Алардын катарында архитектуралык курулуш тармагы дагы өсүп өнүгүүдө, ошондуктан, конкуренттүүлүккө жөндөмдүү кадрларды даярдоо үчүн студенттерге замандын талабына ылайытуу жаңы программаларды өздөштүрө билүүсү абзел.

Архитектуралык-курулуштардын моделин тургузуу үчүн бир канча программалар бар аларды түрдүү максатта колдонууга болот. Негизги структуралык түзүлүшүн MS Visio графикалык редакторунда түзүү ыңгайлуу. Курулуштун дизайн, көрүнүшүн ArchiCAD программасында ал эми 3D Max программасынын жардамында объекттин үч өлчөмдүү моделин чагылдырып берүүгө болот. Буга чейин AutoCAD программасын пайдаланса, азыркы учурда көпчүлүк архитекторлор MS Visio графикалык редакторун пайдаланышат. Анткени программада ар бир объекттин даяр шаблондору жайгашкан. Жогоруда аталган бир канча программалардын ичинен Microsoft Office Visio графикалык редакторунун мүмкүнчүлүктөрүн жана иштөө принциптерин карайбыз [2].

Талкуу жана жыйынтыктар

Microsoft Office Visio графикалык редакторунда архитектуралык курулуш документтерин түзүүдө “Карты и планы этажей” шаблон категориясындагы “План этажа” шаблону пландарды, архитектуралык-курулуш документтерин жана структуралык диаграммаларды иштеп чыгуу үчүн колдонулат [3].

Карты и планы этажей шаблон категориясынан План рабочих мест шаблонунун негизинде документ түзүп, Конструктор өтмөгүндөгү “Параметры страницы” баскычын басып Параметры страницы терезесинде, Масштаб документа өтмөгүнө өтүп, “Применить” баскычын басып, андан кийин ОК. Стена фигураларын колдонуп, Стены, двери и окна элементтер топтому дубалдарды тартышат.

1-Сүрөт. Жумуш ордунун планы (1-этап)

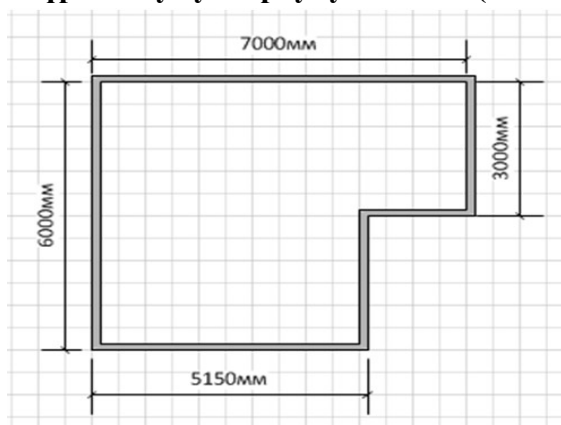

Бөлмөнүн ичине Стена фигураларын колдонуп Стены, двери и окна элементтер топтомун орнотобуз.

2-сүрөт. Жумуш ордунун планы (2-этап)

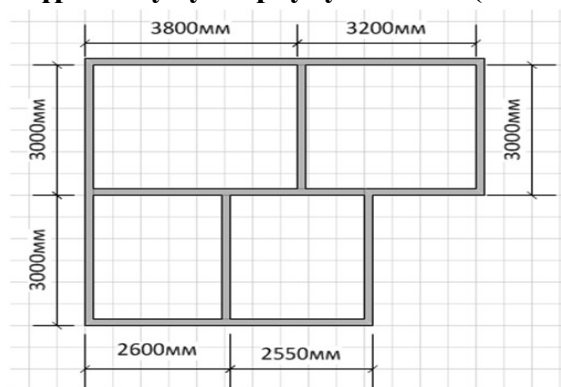

Стены, двери и окна элементтер топтомунан тиешелүү фигураларды колдонуп эшиктерди жана терезелерди кыстарыңыз.

3-сүрөт. Жумуш ордунун планы (3-этап)

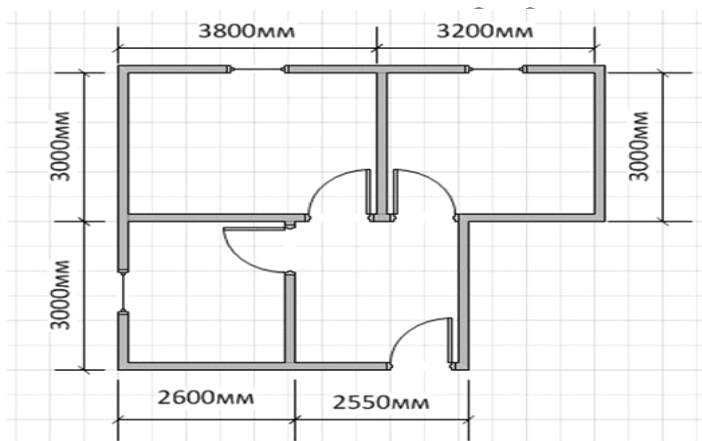

Стены, двери и окна элементтер топтомунан Управляющий размер фигурасын колдонуп, план боюнча өлчөм сызыктарын тартыңыз (3-сүрөттү караңыз).

План боюнча кеңселердин аймактарын көрсөтүңүз.

4-сүрөт. Жумуш ордунун планы (4-этап)

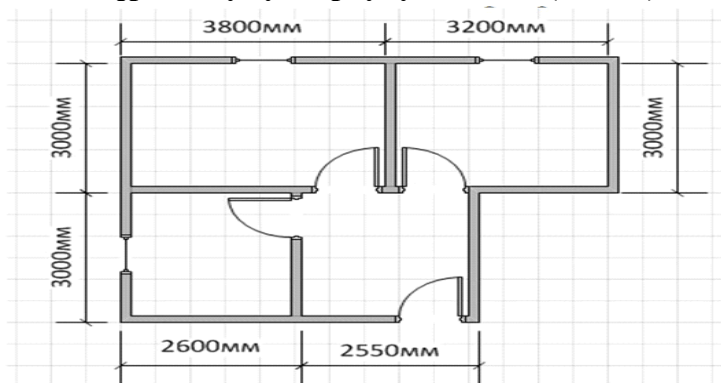

Бул үчүн:

Место фигурасын дубалдардан Стены, двери и окна элементтер топтомунан жылдырып, форманы белгилүү бир кеңсенин дубалдарына жайгаштырып, өлчөмдүн туткаларын колдонуп, анын өлчөмүн өзгөртүүгө болот. Таблицанын атын "План помещения" деп өзгөртүп, документте Вставить страницу баскычын басып, жаңы баракча түзүүгө болот (5-сүрөттү караңыз). Баракча өтмөгүнүн атын өзгөртүү План рабочих мест

5-сүрөт. Барак басычын кыстартуу



План помещения баракчасынан План рабочих мест барагына көчүрүп, План рабочих мест барагынан Место жана өлчөм сызыктарын алып салууга болот. Андан кийин Офисная мебель, Офисное оборудование, Офисные аксессуары элементтер топтомунун формаларын

колдонуп, кеңседеги эмеректерди, компьютерлерди жана аксессуарларды жайгаштырууга болот.

6-сүрөт. Жумуш ордунун планы (5-этап)

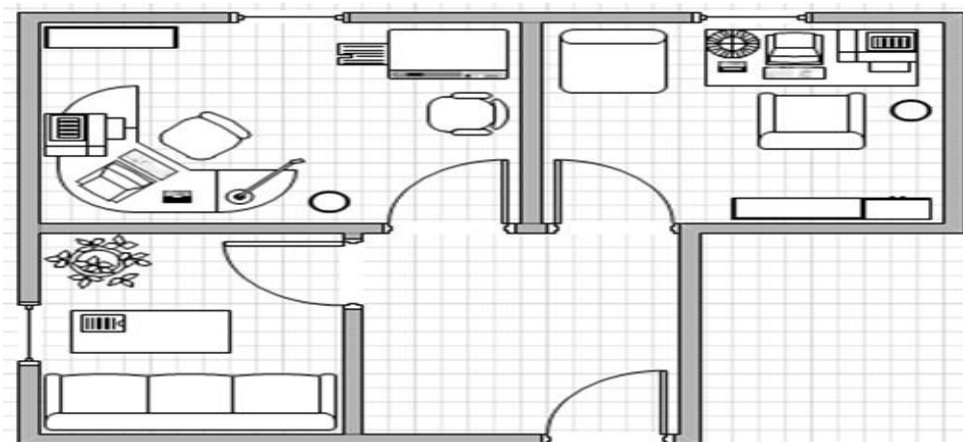

MS Visio до түзүлгөн документтин VSD форматында сактагандан сырткары бир канча кеңейтилиште сактоо мүмкүнчүлүктөрү бар. Ушул популярдуу форматтар гана бир эле учурда эки максатка жетүүгө мүмкүнчүлүк берет: көп сандаган колдонуучулар үчүн жеткиликтүүлүк жана шилтеме интерактивдүүлүгүн сактоого болот. Ал үчүн Сохранить как Файл менюсунан өтүп, Веб-баракчаны же PDF форматында сактоо форматы тандоого болот, интерактивдүү диаграммаларды көрүү үчүн 3D форматта көрүү мүмкүнчүлүгүнө ээ [4].

Корутунду

MS Visio графикалык редакторунун мүмкүнчүлүгүн пайдаланып жогорудагы архитектуралык-курулуш жумуш ордун пландаштыруу маселелери каралды. Учурда архитектуралык-курулуш компаниялардын көбөйүшү, жаңы типтеги курулуштардын көп экендиги баарбызга белгилүү, ошол себептүү бул программаны өздөштүрүп билүү керек. Өзгөчө шаарыбыздын көркүн ачкан көп кабаттуу үйлөрдү куруучу курулуш компанияларда архитектуралык-курулуш документтерин, компьютердик моделин чагылдырган бир канча программалар менен иштей алган кадрлардын зарылдыгы жаралгандыгын өз практикабыздан байкадык. Бул программаны өздөштүрүү учурунда программанын ичиндеги даяр шаблондорду жогорудагыдай этап менен колдонуп, максатка ылайык иштөө процессинин эффективдүүлүгүн жогорулатат [5]. Анткени программадагы мүмкүнчүлүктөр, өзүбүз каалагандай типтеги архитектуралык-курулуш турак жайынын макетин, моделин түзүүгө бир канча ыңгайлуу. Ошондуктан бул статияда архитектуралык-курулуш документтерин иштеп чыгуучу программалардын бири болгон MS Visio графикалык редакторунун мүмкүнчүлүгү жана аTRYKчылыгы каралды.

Адабияттар:

1. Ершова Е.С., Епифанов М.Е. Графический конструктор структур объектов как интерфейс инструментальной объектной среды [Текст] / Е.С. Ершова, М.Е. Епифанов М. // Девятая национальная конференция по искусственному интеллекту с международным участием КИИ 2004: Труды конференции. Т.2. - М.: Физматлит, 2004, с.498_507.
2. Бонни Бьяфоре, Microsoft Visio 2007. Библия пользователя Visio 2007, [Текст] / Бонни Бьяфоре // Учеб. пособие, 2009
3. Джон Пол Мюллер, Дебби Валковски, Microsoft Office Visio 2007 для "чайников", [Текст] / Джон Пол Мюллер, Дебби Валковски // Учеб. пособие, 2008
4. Гагарина Л.Г., Компьютерный практикум для менеджеров: информационные технологии и системы, [Текст] / Л.Г. Гагарина // Учеб. пособие, ФиС, 2006
5. Пятибратов Александр Петрович и др. Вычислительные системы, сети и телекоммуникации: [Текст] / А.П. Пятибратов // Учеб. для вузов по спец. "Прикл. информатика в экономике" / А.П. Пятибратов, Л.П. Гудыно, А.А. Кириченко; Под ред. А.П. Пятибратова. - М.: Финансы и статистика, 2002.

Информатика

УДК: 517.935.2

DOI: 10.52754/16947452_2022_2_13

СЫЗЫКТУУ ТЕҢДЕМЕЛЕР СИСТЕМАСЫН ЧЫГАРУУДА MICROSOFT EXCEL ПРОГРАММАСЫН КОЛДОНУУ

Исламидинова Гулиайыр Жамалидиновна, магистр,
shaiyrka09@gmail.com

Кедейбаева Дильбара Арстаналиевна, п.и.к., доцент,
dilbarkedebaeva@gmail.com

Ош мамлекеттик университети,
Ош, Кыргызстан

Аннотация: Макалада Microsoft Excel программасынын жардамы менен сызыктуу теңдемелер системасын чыгаруу каралган. Үч белгисиздүү сызыктуу алгебралык теңдемелер системасын Крамердин формуласы менен жана үч белгисиздүү сызыктуу теңдемелер системасын матрицалык жол менен Microsoft Excel программасында чыгарылыштары берилген. Азыркы технологиянын өнүккөн мезгилинде, сызыктуу теңдемелер системасын гана эмес, каалаган математикалык эсептерди компьютердин жардамында чыгаруу кеңири өнүгүп келе жатат. Ошонун катарында сызыктуу теңдемелер системасын дагы Microsoft Excel программасынын жардамында чыгаруу эң натыйжалуу болот. Макалада берилген маалыматтар жана материалдар окуучуларга, студенттерге, мектеп мугалимдерине жана ЖОЖдордун мугалимдерине пайдасын тийгизет.

Ачык сөздөр: Microsoft Excel ,сызыктуу теңдемелер системасы, матрица, диапазон, ячейка.

ПРИМЕНЕНИЕ MICROSOFT EXCEL ПРИ РЕШЕНИИ СИСТЕМ ЛИНЕЙНЫХ УРАВНЕНИЙ

Исламидинова Гулиайыр Жамалидиновна, магистр,
shaiyrka09@gmail.com

Кедейбаева Дильбара Арстаналиевна, к. п. н., доцент
dilbarkedebaeva@gmail.com

Ошский государственный университет,
Ош, Кыргызстан

Аннотация: В статье рассмотрены решения систем линейных уравнений с помощью программы Microsoft Excel. На программе Microsoft Excel даны решения систем линейных уравнений с тремя неизвестными с помощью формулы Крамера и системы линейных уравнений с тремя неизвестными матричным методом. В современном мире технологий возможно не только решение системы линейных уравнений, но и автоматизированное решение любой математической задачи. Система линейных уравнений также наиболее эффективна при использовании программы Microsoft Excel. Материалы и информации статьи могут оказать определенную помощь

ученикам, студентам, учителям школы и преподавателям вуза по вопросам решения систем линейных уравнений.

Ключевые слова: Microsoft Excel, системы линейных уравнений, матрица, диапазон, ячейка.

THE USE OF MICROSOFT EXCEL IN SOLVING SYSTEMS OF LINEAR EQUATIONS

Islamidinova Gulshaiyr Jamalidinovna, master,
shaiyrka09@gmail.com,

Kedeibaeva Dilbara Arstanalievna,
Candidate of Pedagogical Sciences, assistant professor
dilbarkedebaeva@gmail.com

Osh State University,
Osh, Kyrgyzstan

Abstract: The article considers the solution systems of linear equations using Microsoft Excel. In Microsoft Excel the solution systems of linear equations with three unknowns using the formula Cramer's rule and systems of linear equations with three unknowns by matrix method. In the modern world of technology, it is possible not only to solve a system of linear equations, but also an automated solution to any mathematical problem. The system of linear equations is also the most efficient to use using the program Microsoft Excel. The materials and informations of the article can offer certain help to the pupils, students, school teachers and to the teachers of the universities on the questions of solving systems of linear equations.

Key words: Microsoft Excel, system of linear equations, the matrix, the range, the cell.

Киришүү

XXI кылым – технологиянын заманы. Адамзаттын акылы толуп, көп нерсени билген сайын, коомдун мүмкүнчүлүгү артып, жашоо жеңилдеп баратат. Ошонун катарында математика илиминин да мүмкүнчүлүктөрү артты десем жаңылышпаймын. Мисалы, математиканын сызыктуу алгебра бөлүмүн карайлы. Сызыктуу алгебра – алгебранын вектордук (сызыктуу) мейкиндиктерди жана алардын ички мейкиндиктерин, вектордук мейкиндиктердеги сызыктуу жана квадраттык функцияларды изилдөөчү бөлүгү. Сызыктуу теңдемелер системасы – бул жөнөкөй тил менен айтканда, эки же андан көп сызыктуу теңдемелердин чыгарылыштары бир болгон топтому.

Сызыктуу теңдемелер системасын (СТС) чыгаруу – сызыктуу эсептөө математикасынын эң негизги маселелеринин бири. Ошону менен катар СТСти чыгаруу көптөгөн адистиктерге зарыл. Анткени техникадагы, өндүрүштө экономикадагы жана башка областтардагы көптөгөн колдонмо маселелерди чыгаруу сызыктуу теңдемелер системасын чыгарууга алып келет. [1]

Баарыбызга белгилүү болгондой, сызыктуу теңдемелер системасын чыгаруу бир кыйла татаал, башкача айтканда, көбүрөөк убакытты талап кылат. Эгерде төмөнкү тартиптеги теңдемелер системасы болсо, аны колдо эсептөөдө эч кандай кыйынчылык жаратбайт. А бирок жогорку тартиптеги көп өзгөрмөлүү теңдемелер системасы болсо, анда компьютердин жардамына муктаждык жаралат. Компьютердин жардамында сызыктуу теңдемелер системасын чыгаруунун бир канча жолдору бар жана алардын ар биринин өзүнүн өзгөчөлүктөрү бар. Алардын арасынан Microsoft Excel программасынын жардамында сызыктуу теңдемелер системасын бир нече методдор менен чыгарууну карайлы. [2]

Изилдөөнүн материалы жана методдору

Үч же андан көп сызыктуу теңдемелер системасын чыгарууда Крамердин эрежеси (аныктагычтар методу), тескери матрица методу (матрицалык метод), Гаусс методдору колдонулат.

Сызыктуу теңдемелер системасын Крамердин формуласы менен Microsoft Excel де чыгарууну карайлы.

1-мисал

$$\begin{cases} 3x_1 + 4x_2 + 2x_3 = 8 \\ 2x_1 - 4x_2 - 3x_3 = -1 \\ x_1 + 5x_2 + x_3 = 0 \end{cases}$$

Теңдемелер системасын Microsoft Excel программасында чыгаруу үчүн төмөндөгү функцияларды колдонобуз:

- МОПРЕД(матрица) – матрицанын аныктагычын эсептейт,
- МОБР(матрица) – тескери матрицаны эсептейт,
- МУМНОЖ(1-матрица; 2-матрица) – матрицаларды көбөйтөт

Чыгаруу:

1-кадам. Microsoft Excel программасында белгилүү бир диапазонго төмөндөгү берилгендерди кийиребиз.

$$A = \begin{pmatrix} 3 & 4 & 2 \\ 2 & -4 & -3 \\ 1 & 5 & 1 \end{pmatrix} \text{ матрицасын } B2:D4 \text{ диапазонунa, ал эми } B = \begin{pmatrix} 8 \\ -1 \\ 0 \end{pmatrix} \text{ бош}$$

мүчөсүн G2:G4 диапазонунa кийирип алабыз.

1-сүрөт

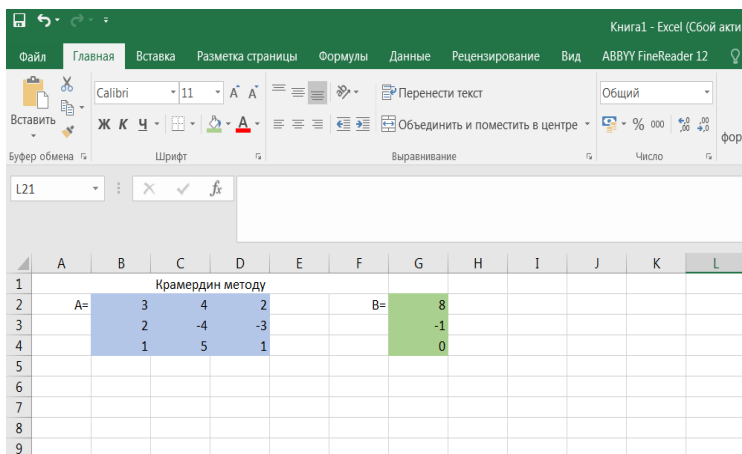

2-кадам

$$\Delta = \begin{vmatrix} 3 & 4 & 2 \\ 2 & -4 & -3 \\ 1 & 5 & 1 \end{vmatrix} \Delta_1 = \begin{vmatrix} 8 & 4 & 2 \\ -1 & -4 & -3 \\ 0 & 5 & 1 \end{vmatrix} \Delta_2 = \begin{vmatrix} 3 & 8 & 2 \\ 2 & -1 & -3 \\ 1 & 0 & 1 \end{vmatrix} \Delta_3 = \begin{vmatrix} 3 & 4 & 8 \\ 2 & -4 & -1 \\ 1 & 5 & 0 \end{vmatrix}$$

Ар бир аныктагычты Excelге кийирип алайлы. Δ аныктагычын B7:D9 диапазонуна, Δ_1 аныктагычын B12:D14 диапазонуна, Δ_2 аныктагычын B16:D18 диапазонуна, Δ_3 аныктагычын B20:D22 диапазонуна киргизели.

2-сүрөт

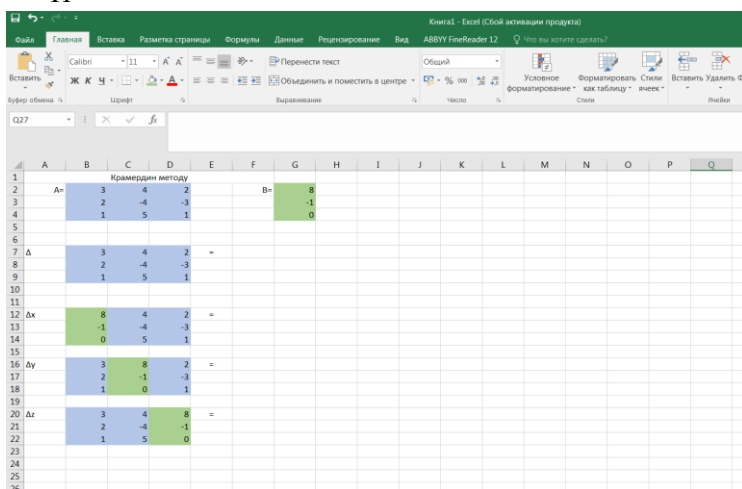

3-кадам

1. “Формулы”, “Вставить функцию” , “Категория” бөлүмүнөн “Математические”, “Выберите функцию” талаасынан “МОПРЕД” функциясын тандап алабыз.

3-сүрөт

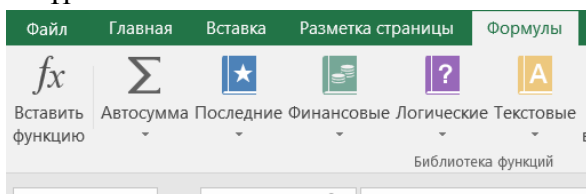

2. Бош ячейкага = МОПРЕД (B7:D9) сыяктуу ар бир аныктагычтын тиешелүү диапазонун тандап, аныктагычтын маанисин табабыз. МОПРЕД функциясы аныктагычтын маанисин эсептеп берет.

4-сүрөт

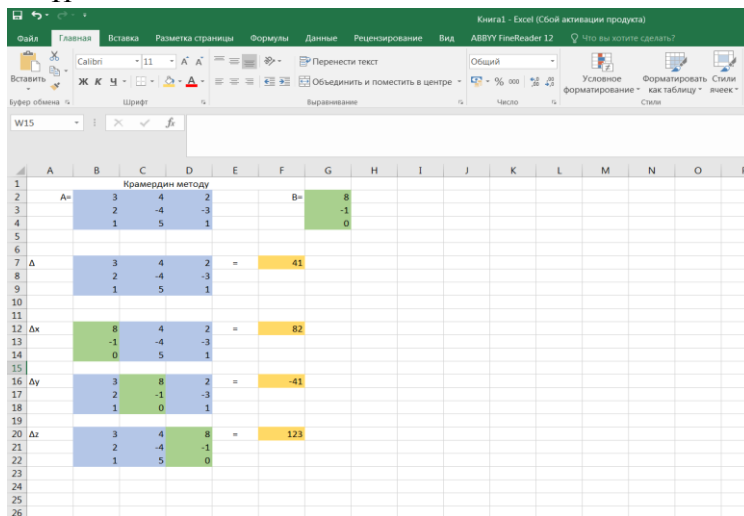

4-кадам

1. x, y, z белгисиздерин табабыз. Ал үчүн төмөндөгү формулаларды колдонобуз:

$$x = \frac{\Delta_x}{\Delta}, y = \frac{\Delta_y}{\Delta}, z = \frac{\Delta_z}{\Delta}$$

Бош ячейкага ушул формулаларды кийиребиз. Мисалы,

F12 ячейкасына x тин маанисин табабыз. $\frac{\Delta_x}{\Delta}$ формуласын кийиребиз. Ушул сыяктуу у жана z белгисиздерин табабыз.

5-сүрөт

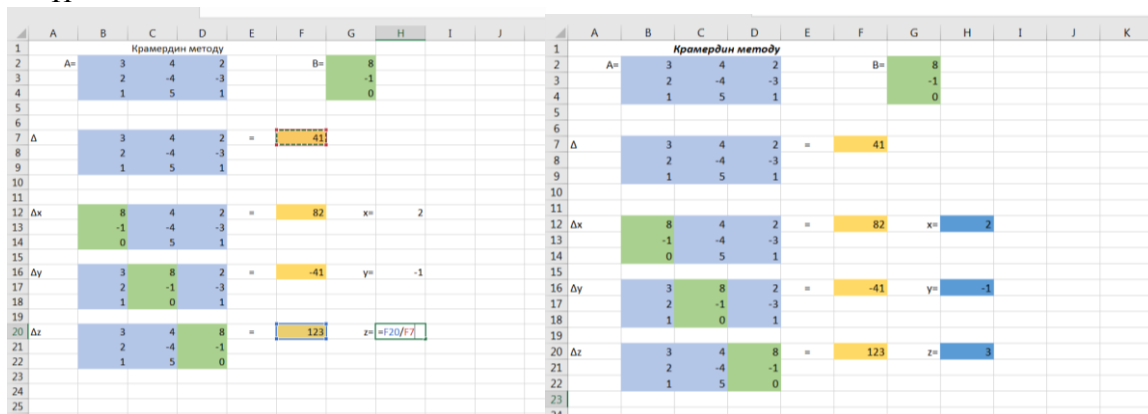

Жыйынтыгында:

$$x = 2, y = -1, z = 3 \quad \text{маанилерине} \quad \text{э} \quad \text{болдук.}$$

Системанын тууралыгын текшерип көрөлү. МУМНОЖ функциясынын жардамында A матрицасын X белгисиздерине көбөйтөбүз. B бош мүчөсү келип чыкса, X белгисиздери туура табылган болот.

6-сүрөт

A	B	C	D	E	F	G	H	I	J	K
Кратердин методу										
A=	3	4	2		V=	8	X=	2		Текшерүү
	2	-4	-3			-1		-1		8
	1	5	1			0		3		-1
										0
Δ	3	4	2	=	41					
	2	-4	-3							
	1	5	1							
Δx	8	4	2	=	82		x=	2		
	-1	-4	-3							
	0	5	1							

Демек, туура.

Эгерде сызыктуу теңдемелер системасы жок дегенде бир чечимге ээ болсо, анда биргелешкен система деп атайбыз. Эгерде чечимге ээ болбосо, анда аны биргелешпеген система деп атайбыз. [3]

Сызыктуу теңдемелер системасын матрицалык жол менен чыгарууну карайлы.

Ушул эле жогорудагы 3 – өзгөрмөлүү сызыктуу теңдемелер системасын тескери матрицанын жардамында чыгаралы. [4]

2-мисал.

$$\begin{cases} 3x_1 + 4x_2 + 2x_3 = 8 \\ 2x_1 - 4x_2 - 3x_3 = -1 \\ x_1 + 5x_2 + x_3 = 0 \end{cases}$$

1-кадам

$$A = \begin{pmatrix} 3 & 4 & 2 \\ 2 & -4 & -3 \\ 1 & 5 & 1 \end{pmatrix} \text{ матрицасын кийирип алабыз.}$$

Матрицанын аныктагычы жогоруда $\Delta = 41 \neq 0$, демек, тескери матрица жашайт.

2-кадам

1. A^{-1} тескери матрицасын табалы.

“Формулы”, “Вставить функцию”, “Категория” бөлүмүнөн “Математические”, “Выберите функцию” талаасынан “МОБР” функциясын тандап алабыз. Бош ячейкага =МОБР (B26:D28) диапазонун тандап, CTRL+SHIFT+ENTER клавишаларынын комбинациясын басабыз.

2. A^{-1} тескери матрицасы келип чыкты.

$A \cdot A^{-1} = E$ (бирдик матрица) эсепке алып, текшерип көрөлү. Ал үчүн:

МУМНОЖ функциясын колдонуп, A матрицасын A^{-1} тескери матрицасына көбөйтөлү. Жыйынтыгында бирдик матрица келип чыкса, тескери матрица туура табылган болот.

7-сүрөт

Матрицалык метод				A * X = B			X = Атескери * B			Атескери * A = E		
A=	3	4	2	Атескери	0,26829	0,14634	-0,09756	E=	1	0	0	
	2	-4	-3		-0,12195	0,02439	0,31707		0	1	0	
	1	5	1		0,34146	-0,26829	-0,4878		0	0	1	

3-кадам

1. $A \cdot X = B$ формуласынан X белгисизин табабыз:

$$X = A^{-1} \cdot B$$

2. $B = \begin{pmatrix} 8 \\ -1 \\ 0 \end{pmatrix}$ бош мүчөсүн кийребиз жана МУМНОЖ функциясынын

жардамында $X = A^{-1} \cdot B$ табабыз. =МУМНОЖ(G26:I28;B30:B32) формуласын кийребиз.

8-сүрөт

Матрицалык метод				A * X = B			X = Атескери * B			Атескери * A = E		
A=	3	4	2	Атескери	0,26829	0,14634	-0,09756	E=	1	0	0	
	2	-4	-3		-0,12195	0,02439	0,31707		0	1	0	
	1	5	1		0,34146	-0,26829	-0,4878		0	0	1	
B=	8			X=	2							
	-1											
	0											

Жыйынтыгында, кайрадан эле $x = 2, y = -1, z = 3$ маанилери келип чыкты.

Корутунду

Жогоруда көрсөткөн жолдор менен көп өзгөрмөлүү сызыктуу алгебралык теңдемелер системасын эффективдүү жана натыйжалуу чыгарууга болот. Математикалык маселелерди компьютердин жардамы менен чыгарууда убакыт үнөмдөлөт, табылган чыгарылыштар так жана туура болот. Предметтер арасындагы байланыш бекемделет. Жогорку окуу жайларда Microsoft Excel электрондук таблицасын жогорку деңгээлде өздөштүрүүгө мүмкүнчүлүктөр бар.

Көп сандаган математикалык маселелерди анын жардамы менен чыгарууга болот. Замандын өнүгүшүнө жараша, технологиялар менен иштөөгө зор мүмкүнчүлүктөр бар.

Адабияттар:

1. Пимонов А.Г.,Лазеева М.П. «Решение систем линейных алгебраических уравнений средствами MS Excel», - Кемерово , -2006.
2. Гельман В.Я. Решение математических задач средствами Excel: Практикум.- Питер, 2003.
3. Кедейбаева Д.А.,Кедейбаева М.А. «Математика». - Ош,-2013.3-Глава.34-42-бб.
4. Сопуев У. А. «Жогорку математика». – Ош: “Кагаз Ресурстары”, 2014. 170 б.
5. Мамаюсупов М. Ш. «Жогорку математика боюнча окума» (I – бөлүк). – Ош, 2011. 286 б.
6. Е.М. Михлин Эффективный самоучитель работы на ПК. Москва – Санкт-Петербург – Киев 2003.

Химия

УДК: 54. 52-36

DOI: 10.52754/16947452_2022_2_21

АНАЛИЗ ХИМИЧЕСКОГО СОСТАВА НАЗЕМНЫХ ВОД ОРЕХОПЛОДОВЫХ ЛЕСОВ КАРА-АЛМА (КЫРГЫЗСТАН)

*Бечелова Айгул Тыныбековна, старший преподаватель
Жалал-Абадский государственный
университет имени Б.Осмонова
Жалал-Абад, Кыргызстан
bechelova1977@mail.ru*

*Дженбаев Бекмамат Мурзакматович, д.б.н., профессор
Институт Биологии Национальная академия наук Кыргызская Республика
Бишкек, Кыргызстан
kg.bek.bm@bk.ru*

Аннотация. В статье приведены результаты анализов содержания химических элементов в природных наземных водах орехоплодовых лесов по различным участкам. Исследовано содержание макро- и микроэлементов в наземной воде из трех зон орехоплодовых лесов Кара-Алма. Макроэлементы в верхнем слое почвенного покрова во всех трех зонах соответствуют санитарно-гигиенических норм. Результаты микроэлементного анализа родниковых вод показывают, что количества изучаемых элементов ниже ПДК. Однако следует проводить периодически мониторинг наземных вод в данном орехоплодовом лесном хозяйстве, так как на отдельных участках получены повышенные значения по некоторым химическим элементам.

Ключевые слова: орехоплодовые леса, анализ, масс-спектрометрия, вода, макро- и микроэлементы, уровень загрязнения.

КАРА-АЛМА ЖАҢГАК-МӨМӨ ТОКОЙЛОРУНУН СУУЛАРЫНЫН ХИМИЯЛЫК КУРАМЫН АНАЛИЗДӨӨ (КЫРГЫЗСТАН)

*Бечелова Айгул Тыныбековна, улук окутуучу
Б.Осмонов атындагы Жалал-Абад
мамлекеттик университети
Жалал-Абад, Кыргызстан
bechelova1977@mail.ru*

*Дженбаев Бекмамат Мурзакматович, б.и.д., профессор
Кыргыз Республикасынын Улуттук илимдер академиясынын биология институту
Бишкек, Кыргызстан
kg.bk.bm@bk.ru*

Аннотация. Макалада жаңгак-мөмө токойлорунун ар түрдүү бөлүктөрүндөгү жер үстүндөгү жаратылыш сууларынын химиялык элементтердин кармалышынын анализинин жыйынтыгы келтирилди. Кара-Алма жаңгак-мөмө токойлорунун үч зонасынын жер үстүндөгү жаратылыш сууларында макро жана микроэлементтеринин кармалышы изилденди. Макроэлементтер бардык үч зонада санитардык-гигиеналык талаптарга жооп берет. Булактардагы микроэлементтердин анализинин жыйынтыгы

изилденген элементтердин саны ПДКдан төмөн экендигин көрсөттү. Бирок, бул жаңгак-мөмө токойлорунун жер үстүндөгү сууларга мезгил-мезгили менен мониторинг жүргүзүү зарыл, анткени кээ бир аймактарда кээ бир химиялык элементтер үчүн жогорулатылган маанилер алынган.

Ачык сөздөр. Жаңгак-мөмө токойлору, анализ, масс-спектрометрия, суу, макро- жана микроэлементтер, булгануу деңгээли.

ANALYSIS OF THE CHEMICAL COMPOSITION OF WATER IN THE WALNUT-FRUIT FORESTS OF KARA-ALMA (KYRGYZSTAN)

*Bechelova Aigul Tynybekovna, senior lecturer
Jalal-Abad State University named after B. Osmonov
Jalal-Abad, Kyrgyzstan
bechelova1977@mail.ru*

*Dzhenbaev Bekmamat Murzakmatovich, d.b.s., professor
Biological Institute of the NAS KR
Bishkek, Kyrgyzstan
kg.bk.bm@bk.ru*

Abstract. *The article presents the results of the analysis of the content of chemical elements in natural surface waters of walnut-fruit forests in various areas. The content of macro and microelements in surface water from three zones of Kara-Alma walnut forests was studied. Macroelements in the upper layer of the soil cover in all three zones correspond to sanitary and hygienic standards. The results of microelement analysis of spring waters show that the amounts of the studied elements are below the MPC. However, in this walnut forestry it is necessary to carry out periodic monitoring of surface waters, since in some areas elevated values of some chemical elements were obtained.*

Key words. *Walnut-fruit forests, analysis; mass spectrometry; water; macro- and microelements, pollution level.*

Введение

Актуальность. Вода занимает особое место среди природных богатств Земли, и она незаменима, является одним из наиболее распространенных и важнейших веществ на Земле. В природных условиях вода не встречается в химически чистом состоянии. В результате постоянного соприкосновения с различными веществами она представляет собою раствор весьма сложного состава, который зависит от химических и физико-химических процессов - растворения твердых веществ водой, выделения из раствора осадков, поглощения газов, обмена ионами между твердым веществом и раствором, процессов гидролиза, комплексообразования, окислительно-восстановительных процессов. Для формирования состава природных вод имеют большое значение биогеохимические процессы в природе, а также биохимические [4, 5].

На элементный состав воды оказывает влияние ряд различных факторов, среди них - уровень локального и регионального естественного геохимического фона, а также техногенные и антропогенные факторы. Водные источники загрязняются токсичными химическими элементами, содержащимися в производственных выбросах, а также используемыми в сельском хозяйстве минеральными удобрениями и пестицидами. Кроме того, существенные коррективы в минеральный состав питьевой воды вносит состояние водопроводных сетей [3, 5].

Все перечисленные факторы негативно влияют на качество питьевой воды, что может оказывать отрицательное воздействие на окружающую среду и организм человека, вызывать различные патологические состояния. Известно, что роль воды в обеспечении организма человека микроэлементами может быть значительной, несмотря на то, что она не является для него основным источником. В связи с этим обстоятельством изучение содержания микроэлементов в воде и влияния их на здоровье человека является актуальным. Учитывая важность и роль орехоплодовых лесов в республике, нами была поставлена цель – изучить эколого-биогеохимические особенности основных объектов биосферы орехоплодовых лесов Кыргызстана.

Материалы и методы исследования

Отбор проб надземных вод орехоплодового леса Кара-Алма (лесные хозяйства) проводился общеизвестными методами в экологии и биологии [1].

Существующие аналитические методы определения содержания металлов в составе воды можно разделить на три основные группы: химические, электрохимические и спектрометрические. По оценкам разных ученых аналитиков среди спектрометрических методов первое место занимает атомно-абсорбционная спектрометрия с разной атомизацией образцов - атомно-абсорбционная спектрометрия с пламенной атомизацией (FAAS) и атомно-абсорбционная спектрометрия с электротермической атомизацией в графитовой кювете (GF AAS) [1].

Наши исследования проводились по методу ICP-MS, где комбинируется использование индуктивно связанной плазмы в качестве источника ионов с квадрупольным масс-спектрометром, выступающим в роли масс-анализатора (фильтра), и дискретно-диодным детектором, который используется для регистрации отдельных ионов и их потоков [1].

Результаты исследований

Нами предварительно проводилось визуальное обследование орехоплодовых лесов и по результатам их делили на зоны в зависимости от

места расположения и высоты над ур.м. В целом, принято проводить научные исследования по трем зонам (верхняя, средняя и нижняя).

1. Верхняя зона на высоте 1650-1800 м более чистая, естественная зона, поэтому является у нас условно контрольной зоной. Она практически не используется для сельскохозяйственных нужд, как пастбища для скота и находится в отдельных ущельях малого водного родника. Здесь имеется родник под названием Беш-Бочка, пробы для анализа воды брали отсюда. Родник чистый, по оценкам лесников ее можно использовать как для питья, так и для сельскохозяйственных. Результаты анализов по химическим элементам – макро- и микроэлементам, показывают, что это чистая природная вода (Табл. 1).

2. Средняя зона на высоте 1550-1600 м орехоплодового леса Кара-Алма, по сравнению с верхней зоной менее чистая со слабым растительным покровом, где местные жители заготавливают зимний корм для скота. Но массово эта зона не используется и охраняется местными жителями. После распада СССР основные плодородные участки орехового леса были распределены между местными жителями Айыл өкмөтү. Данная зона также слабо используется для сельскохозяйственных нужд в весенний и осенний периоды, здесь имеется небольшой родник под названием «Көчкү булак», в котором взяты пробы воды.

3. Нижняя зона на высоте 1350-1500 м орехоплодового леса - более разрушена, на нижних участках данной зоны проживают люди. Земля используется под пастбища для скота в весенний и осенний периоды, также проводится заготовка дров. Таким образом, эта зона более напряженная и здесь более разрушены естественные леса.

Таблица 1. Результаты химического анализа надземной воды орехоплодового леса Кара-Алма по зонам

Показатель	Содержание, мг/л и мкг/л			ПДК [1] мг/л
	Верхняя зона	Средняя зона	Нижняя зона	
Макроэлементы - мг/л				
Na	7,1	26,8	3,3	200
K	0,98	1,05	0,65	20
Ca	55,77	101	43,62	130
Mg	13,42	48,45	6,7	50
Микроэлементы - мкг/л				
Al	25	10	16	500
Ba	75	62	105	100
Fe	45	48	50	300
Be	0,09	0,07	0,1	0,2

V	0,9	2	1	100
Cd	0,1	0,1	0,1	1
Co	1	1	0,9	100
Mn	0,09	26,8	1	100
Cu	0,9	0,9	1	100
Mo	0,8	0,9	1	250
As	6	4,5	5	50
Ni	0,9	0,8	1	100
Sn	4	4,5	4,5	
Pb	2	3	3	30
Se	4	4	4,5	10
Ag	4	4,5	5	50
Sb	3	3	5	-
Cr	0,9	1	1	50
Zn	4	4,6	5	500

Из таблицы 1 видно, что в целом, содержание макроэлементов в верхнем слое почвенного покрова во всех трех зонах ниже установленных санитарно-гигиенических норм. Если сравнить средние концентрации изученных макроэлементов по зонам, то в средней зоне значения повышены – Na от 3 до 8 раз, Ca до 2 раз и Mg от 3 до 8 раз. Данные по K в верхней и средней зоне на одном уровне, в нижней зоне меньше.

Результаты микроэлементного анализа родниковых вод орехоплодового леса Кара-Алма показывают, что количества изучаемых элементов ниже ПДК и не вызывают опасения для окружающей среды и человека. По трем зонам концентрации их тоже особо не отличаются, кроме Al, Ba и Mn. Al и Ba в средней зоне меньше, по сравнению с верхней и нижней зонами до 2 раз. А содержание марганца в средней зоне достаточно высоко, по сравнению с другими зонами до 26 раз, но ниже установленных норм в республике и ВОЗ.

Выводы

Таким образом, наземные воды орехоплодового леса Кара-Алма соответствуют эколого-гигиеническим требованиям нормативных документов к качеству воды, регламентирующим предельно допустимые концентрации Кыргызстана и ВОЗ. Однако необходимо проводить периодически мониторинг надземных вод в данном орехоплодовом лесном

хозяйстве, поскольку на отдельных участках получены повышенные значения по **Na, Ca, Mg, Al, Ba и Mn**.

Литература:

1. Гост 31870-2012. Межгосударственный стандарт вода питьевая (Определение содержания элементов методами атомной спектроскопии).
2. Дженбаев Б.М., Калдыбаев Б.К. Методические указания (отбор проб и пробоподготовка для определения тяжелых металлов в объектах окружающей среды). Бишкек: Илим, 2014. 35 с.
3. Дженбаев Б.М., Мурсалиев А.М. Биогеохимия природных и техногенных экосистем Кыргызстана. Бишкек: Илим, 2012.
4. Иванов А.В. Минеральный состав питьевой воды и содержание макро- и микроэлементов в слюне детей /А.В. Иванов, В.П. Булатов, Н.В. Рылова // Казан. мед. журн. - 2003. - Т. 84, № 6. С. 457-458.
5. Ключников Д.А. Эколого-гигиеническая оценка воды из скважин и колодцев общего пользования /Д.А. Ключников, Л.Т. Ковековдова // Вода: химия и экология. - 2012. -№ 11. - С. 22-26.
6. Определение элементов вин методом спектроскопии с индуктивно связанной плазмой / В.М. Жиров [и др.] // Виноделие и виноградарство. 2012. № 6. С. 27-29.
7. Санитарно-эпидемиологические правила и нормативы СанПиН 2.1.4.002-03 (утверждены постановлением Правительства КР от 20 февраля 2004 года №9) "Питьевая вода. Гигиенические требования к качеству воды централизованных систем питьевого водоснабжения. Контроль качества". Бишкек, 2004.

УДК 637.33

DOI: 10.52754/16947452_2022_2_27

ПИЩЕВЫЕ ВОЛОКНА В СОСТАВЕ СЫРА–БЫШТАК

Буянова Ирина Владимировна,
доктор технических наук, профессор,
Куулар Чайрана Геннадьевна, аспирант
chayr.kuular@yandex.ru

Кемеровский государственный университет,
Кемерово, Россия

Аннотация: Многие штаммы микроорганизмов, используемые в производстве молочных продуктов, являются антагонистическими по отношению к вредоносной микрофлоре. Комбинация нескольких культур способна усилить бактерицидное действие. Стимулирующий эффект на рост микрофлоры оказывают пребиотики, стимулирующее действие на рост стартовой микрофлоры. На кафедре «Технология производства и переработки сельскохозяйственной продукции» ТувГУ проводилась научно-исследовательская работа по выработке национального сыра–Быштак с использованием пищевых волокон «Evolution Food». Контролем служил образец сыра без пищевых волокон. В первую очередь эксперимент был направлен на использование возможностей пищевых волокон: увеличение влагоудерживающей способности сыра, снижение расходов сырья на производство, улучшение качества продукта. Результатом было получение продукта, полезного для здоровья человека.

Ключевые слова: пребиотики, бифидогенный фактор, микрофлора, микробиота, функциональные продукты, сыр–Быштак.

DIETARY FIBER AS PREBIOTICS

Buyanova Irina Vladimirovna, doctor of technical sciences, professor
Kuular Chayrana Gennadiyevna, postgraduate
chayr.kuular@yandex.ru
Kemerovo State University,
Kemerovo, Russia

Abstract: Many strains of microorganisms used in the production of dairy products are antagonistic to harmful microflora. The combination of several cultures can enhance the bactericidal effect. Prebiotics have a stimulating effect on the growth of microflora, stimulating the growth of the starting microflora. At the Department of "Technology of production and processing of agricultural products" of TuvSU, a research work was carried out on the development of a national cheese-Byshtak using dietary fiber "Evolution Food". The control was a sample of cheese without dietary fiber. First, the experiment was aimed at using the possibilities of dietary fibers: increasing the moisture-retaining ability of cheese, reducing the cost of raw materials for production, improving the quality of the product. The result was the production of a product that is useful for human health.

Keywords: *prebiotics, bifidogenic factor, microflora, microbiota, functional products, Byshatak cheese.*

БЫШТАК – СЫРЫНЫН КУРАМЫНДАГЫ ДИЕТАЛЫК БУЛА

*Буянова Ирина Владимировна, т.и.д., профессор
Куулар Чайрана Геннадьевна, аспирант
chayr.kuular@yandex.ru
Кемерово мамлекеттик университети
Кемерово, Россия*

Аннотация: *Сүт азыктарын өндүрүүдө колдонулган микроорганизмдердин көптөгөн штамдары зыяндуу микрофлорага антагонист болуп саналат. Бир нече культуралардын айкалышы бактерициддик таасирин күчөтөт. Пребиотиктер микрофлоранын өсүшүнө стимулдаштыруучу таасирин тийгизет, бул баыттыкты микрофлоранын өсүшүн стимулдайт. ТувМУнун «Айыл чарба продукциясын өндүрүү жана кайра иштетүү технологиясы» кафедрасында «Evolution Food» диеталык буласын колдонуу менен улуттук сыр – быштакты иштеп чыгуу боюнча илимий-изилдөө иштери жүргүзүлдү. Диеталык буласы жок сырдын үлгүсү контрол катары кызмат кылган. Баарынан мурда, эксперимент диеталык буланын мүмкүнчүлүктөрүн пайдаланууга: сырдын суу кармагычын жогорулатууга, өндүрүү үчүн сырьёнун өзүнө турган наркын төмөндөтүүгө, продукциянын сапатын жакшыртууга багытталган. Натыйжада адамдын ден соолугуна пайдалуу продукт болду.*

Ачык сөздөр: *пребиотиктер, бифидогендик фактор, микрофлора, микробиота, функционалдык азыктар, Быштак сыры.*

Введение

Изучение влияния продуктов, содержащих пребиотики, на здоровье человека, в частности на кишечную микробиоту, является предметом научного интереса в течение нескольких десятилетий.

Кишечная микрофлора в настоящее время рассматривается как важнейший фактор здоровья человека. В последние годы появились новые данные о связи кишечного биоценоза не только с состоянием желудочно-кишечного тракта, но и с аллергическими и аутоиммунными болезнями, а также с заболеваниями сердечнососудистой системы, ожирением, сахарным диабетом, злокачественными новообразованиями [1].

Пребиотики – вещества или диетические добавки, в большинстве своем не абсорбируемые в кишечнике человека, но благотворно влияющие на организм хозяина путем селективной стимуляции роста и (или) активизации метаболизма полезных представителей его кишечной микрофлоры. Концепция пребиотиков основана на представлении о том, что кишечная микрофлора нуждается в постоянном обеспечении нутриентами и факторами роста, которые в случае вскармливания младенцев материнским молоком обозначаются термином «бифидогенный фактор» [7].

На основе анализа состава, оценки функций микрофлоры кишечника и механизмов ее реализации показана взаимосвязь «микрофлора - макроорганизм», а также причины, приводящие к микрoэкологическим нарушениям кишечника, необходимость и возможность их своевременной коррекции [3].

Человеческий организм обильно заселен микроорганизмами, количество которых составляет 10^{13-15} . Количество видов бактерий колеблется от 2,5 до 10 тысяч, штаммов - до 70 тысяч. Доминирующие виды (160–300) различаются частотой обнаружения, а видовой состав относительно стабилен в определенных человек. Общее количество бактерий (КОЕ / г) и количество видов у отдельных особей может варьироваться 12-2200 раз [9].

Способность микроорганизмов к колонизации во многом определяется процессом адгезии к эпителиальным клеткам кишечника. Адгезия помогает микроорганизмам иммобилизоваться на слизистых оболочках и не вымываться в нижний отдел кишечника, что позволяет им проявлять свои функциональные свойства [5-6].

Сегодня концепция активного участия микрофлоры человека, который поддерживает свое здоровье и предотвращает возникновение многих болезней, приобретает все большая популярность. Микрoэкологические аспекты в основе этиопатогенеза современных заболеваний к осознанию того, что симбиотическая микрофлора является неотъемлемой частью тела, ее особенностью экстракорпоральный орган, содержащий миллиарды микроорганизмов (в основном анаэробные) выполняют и регулирующую функцию [4].

В связи с широким использованием пребиотиков следует учитывать, что они также могут быть факторами нарушения фармакокинетики препаратов, который может приводят к его множественному и, в большинстве случаев, нежелательному кровотоку в печеночно-кишечной системе [6].

Поэтому это так важно при разработке новых видов продуктов, в частности лечебных или профилактических направлении и функционального питания учитывают их взаимодействие с лекарствами, добиваясь их комплексного положительного влияния на организм человека. Для этого микроорганизмы намерены выделить микрофлору животных и людей, для которых они преднамеренные и имеют положительный эффект в организме хозяина, подтверждено лабораторией исследования и клинические наблюдения.

Функциональные молочные продукты - основа здорового питания современного человека [5-6].

В соответствии с ГОСТ Р 52349-2005 «Продукты пищевые. Функциональные продукты. Термины и определения "функциональный" Пища - это пища, предназначенная для систематического употребления. в рационе всех возрастов группы здорового населения, снижающие риск развитие болезней, связанных с диетой, сохранение и улучшение здоровья с помощью наличия в его составе физиологически функциональных пищевых ингредиентов [3].

Потребительские функциональные свойства продуктов оказывают благоприятное регулирующее воздействие на организм человека в целом или на его отдельные органы и содержит три компонента: пищевая ценность, вкус, физиологическое воздействие [4-5].

Яблочная клетчатка-продукт переработки яблочной кожуры и жмыха по специальной технологии.

Содержит около 15% растворимых пищевых волокон, в основном, пектина.

Биологические свойства волокон:

- Балластные вещества яблочных волокон замедляют доступ пищеварительных ферментов к углеводам. Снижается скорость всасывания в кишечнике моно- и дисахаридов, и это предохраняет организм от резкого повышения содержания глюкозы в крови и усиленного синтеза инсулина, стимулирующего образование жиров. Данное биологическое свойство используется в программах питания по снижению веса.

- Пищевые волокна оказывают нормализующее влияние на моторную функцию желчевыводящих путей, стимулируя процессы выведения желчи и препятствуя развитию застойных явлений [7].

- Растительные волокна способствуют ускоренному выведению из организма различных чужеродных веществ, содержащихся в пищевых продуктах, включая канцерогены.

- Пищевые волокна (пребиотик) - используются полезными бактериями кишечника для своей жизнедеятельности; в результате этого увеличивается количество необходимых организму бактерий. При этом полезными бактериями образуются необходимые для организма человека вещества (витамины, аминокислоты, особые жирные кислоты, которые используются клетками кишечника) [4-7].

Целью данной работы является использование возможностей пищевых волокон в технологии национального сыра–Быштак.

Объекты исследования

В качестве объектов исследования применялись: три образца национального сыра–Быштак с концентрациями волокон: 1; 3; 5 %. Все исследуемые показатели сравнивались с контрольным образцом.

Показатели качества сыра–Быштак контролировали в свежеприготовленном продукте и в процессе его 7-суточного хранения.

Результаты и их обсуждения

Было проведено сравнение органолептических показателей сыра–Быштак, обогащенного разным количеством волокон, с контрольным образцом. Обогащенный разным количеством указанных волокон, оценивался дегустационной комиссией по 10-бальной шкале. Результаты оценки представлены в таблице 1.

Таблица 1.– Результаты органолептической оценки сыров

Образцы	Консистенция	Цвет	Вкус и запах	Внешний вид
Контрольный	8	10	10	9
1% волокон	8	9	9	6
3% волокон	8	9	9	6
5% волокон	8	7	4	4

Данные органолептического анализа показали, что при добавлении волокон в количестве 1 и 3 %, сыры не уступают ни по одному из органолептических показателей контрольному образцу и относятся к высшему сорту. Вкусовые качества менее выражены и не так контрастны, и, что более важно, выход готового продукта в данном случае в 1,5 раза меньше, чем в предыдущем. В третьем образце с добавлением волокон в количестве 5 % сыр приобретает наиболее ярко выраженный вкус самих пищевых волокон и имеет незначительные изменения в цвете. Поэтому этот образец был оценен как наиболее худший результат исследования, хотя выход продукта в этом варианте наибольший.

Зависимость титруемой кислотности от продолжительности хранения обогащенного сыра–Быштак данными пищевыми волокнами и контрольного образца представлена в таблице 2.

Таблица 2.– Зависимость титруемой кислотности сыра–Быштак от продолжительности его хранения

Образцы	Свежеприготовленный	3 сутки	7 суток
Контрольный	52	52	51
1% волокон	48	50	51
3% волокон	49	49	51

5% волокон	43	45	46
------------	----	----	----

На основании проведенных исследований можно сделать вывод о том, что выработанный сыр–Быштак, обогащенный пищевыми волокнами, и контрольный образец изменяют свою титруемую кислотность незначительно и на 7-е сутки достигают кислотности, характерной для данного сыра, за исключением образца, обогащенного пищевыми волокнами в количестве 5 %, у которого кислотность была ниже обычной.

Таблица 3.–Зависимость массовой доли влаги в сыре от продолжительности хранения.

Образцы	Свежеприготовленный	3 сутки	7 суток
Контрольный	54	52	51
1% волокон	55	53	51
3% волокон	57	55	54
5% волокон	59	57	55

В ходе проведения эксперимента было выявлено, что способность сыра–Быштак, обогащенного пищевыми волокнами, удерживать влагу возрастает с увеличением количества добавляемых пищевых волокон. Можно предположить, что пищевые волокна выступают в роли стабилизатора.

Выводы

В ходе проведенных исследований была установлена перспективность использования клетчатки «Evolution Food» в технологии национального сыра–Быштак. Целесообразно и перспективно вырабатывать сыр–Быштак с применением пищевых волокон. Это увеличивает ассортимент мягких сыров для здорового питания, а также позволяет решить проблемы, связанные с отделением сыворотки в процессе хранения сыра, способствуя увеличению выхода готового продукта.

Литература:

1. Бисенгалиев Р. М., Садыков Р. С., Акбатырова Э. Т. Пробиотики и пребиотики как основа функционального питания // Молодой ученый. — 2016. — №8. — С. 185-188.
2. Гетманец, В. Н. Производство сыров из козьего молока в условиях фермы «Матвеевых» / В. Н. Гетманец, В. М. Нахапетян // Вестник Алтайского государственного аграрного университета. – 2017. – № 10 (156). – С.174–178.
3. Гост Р 52349-2005 Продукты пищевые. Продукты пищевые функциональные. Термины и определения. –М.: Стандартинформ, 2005.– 8с.
4. Конакова, А. Э. Анализ отечественного рынка и новые разработки мягких сыров с растительными компонентами / А. Э. Конакова, А. Р. Замалева, Н. И. Никифорова //

Актуальные вопросы совершенствования технологии производства и переработки продукции сельского хозяйства. – 2018. – № 20. – С. 282-286.

5. Конь И. Я., Куркова В. И., Абрамова Т. В. Результаты мультицентрового исследования клинической эффективности сухой адаптированной молочной смеси с пищевыми волокнами в питании детей первого года жизни. *Вопр. практ. педиатрии*. 2010; 5 (2): 29–37.

6. Надирова, С. А. Использование растительных добавок для получения молочных продуктов / С. А. Надирова, А. М. Мамунова // *Вестник Алматинского технологического университета*. – 2018. – № 2 (119). – С. 54–58.

7. Разработка технологии производства мягкого сыра из козьего молока с пребиотиками / Н. В. Алексеева, Б. С. Нурходжаева, А. К. Джанмулдаева, Л. А. Мамаева // *Международный журнал прикладных и фундаментальных исследований*. – 2017. – № 2. – С. 155-159.

8. Vyhmeister, S. Influence of using different proportions of cow and goat milk on the chemical, textural and sensory properties of Chanco-style cheese with equal composition / S. Vyhmeister, C. Geldsetzer - Mendoza, M. Medel - Marabolí, A. Fellenberg, E. Vargas – Bello - Pérez, R. A. Ibáñez /. – 2019. – № 112. – P. 108226

Химия

УДК 54.637.1

DOI: 10.52754/16947452_2022_2_34

ИССЛЕДОВАНИЕ ХИМИЧЕСКОГО СОСТАВА БЕЛКОВ В МОЛОЧНО-БЕЛКОВЫХ КОНЦЕНТРАТАХ

Буянова Ирина Владимировна, профессор, д.т.н.,
ibuyanova@mail.ru

Гутов Николай Юрьевич, соискатель
Кемеровский государственный университет
Кемерово, Россия

Аннотация: В статье рассмотрены результаты исследования химического состава молочных-белковых концентратов (МБК) марки Promilk 802 FB и Ingredia Prodiat S25. Их химический состав будет определять многие технологические свойства новых продуктов. Процесс фракционирования белков был проведен с применением ячейки для электрофореза MINI-PROTEAN с получением электрофореграмм для определением количества компонентов молочного белка на базе величины молекулярного веса. Установили, что сывороточные белки являются главной группой в составе МБК марки Promilk 802 FB (77 % от общего количества белка). Фракционный состав распределился в следующей последовательности (в порядке убывания массы): иммуноглобулин М, альбумин сыворотки крови, лактоферрин, иммуноглобулин D. Основным компонентом казеина в составе МБК марки Ingredia Prodiat S25 является α_2 -казеин, на долю которого приходится 66,34 % от общего количества белка. Химический состав МБК марки Ingredia Prodiat S25 и Promilk 802 FB представлен полноценными фракциями молочного белка, выполняющие важные функции в организме человека. Рекомендовано использовать как обогащающие компоненты в составе пищевых продуктов специализированного назначения.

Ключевые слова: казеин, молочный белок, фракция, молочно-белковый концентрат, сывороточные белки.

СҮТ – БАЙЛЫК КОНЦЕНТРАТТАРЫНДАГЫ ПРОТЕИНДЕРДИН ХИМИЯЛЫК КУРАМЫН ИЗИЛДӨӨ

Буянова Ирина Владимировна, т.и.д., профессор,
ibuyanova@mail.ru

Гутов Николай Юрьевич, изилденүүчү
Кемерово мамлекеттик университети
Кемерово, Россия

Аннотация: Макалада Promilk 802 FB жана Ingredia Prodiat S25 маркасындагы сүт-протеин концентраттарынын (МВС) химиялык курамын изилдөөнүн жыйынтыктары талкууланат. Алардын химиялык курамы жаңы продукциянын көптөгөн технологиялык касиеттерин аныктайт. Протеиндерди фракциялоо MINI-PROTEAN электрофорез клеткасынын жардамы менен жүргүзүлүп, молекулярдык

салмагына жараша сүт протеининин компоненттеринин санын аныктоо үчүн электрофоретогаммаларды алуу үчүн жүргүзүлгөн. Белгилүү болгондой, сарысуу белоктору MBK Promilk 802 FB брендинин курамындагы негизги топ (белоктун жалпы санынын 77%). Бөлчөк курамы төмөнкүдөй ырааттуулукта бөлүштүрүлгөн (салмактын азайышы боюнча): белоктун жалпы суммасынан иммуноглобулин М, кан сывороткасы альбумин, лактоферрин, иммуноглобулин D. MBK бренддеринин химиялык курамы Ingedia Prodiyet S25 жана Promilk 802 FB адам денесинде маанилүү функцияларды аткарган сүт протеининин толук фракциялары менен көрсөтүлгөн. Адистештирилген максаттар үчүн тамак -аш азыктарынын курамында байытуучу компоненттерди колдонуу сунушталат.

Ачык сөздөр: казеин, сүт протеини, фракция, сүт-протеин концентраты, сарысуу белоктору

RESEARCH OF CHEMICAL COMPOSITION OF PROTEINS IN MILK - PROTEIN CONCENTRATE S

Buyanova Irina Vladimirovna professor, doctor of technical sciences

ibuyanova@mail.ru

Gutov Nikolay Yurievich, applicant

Kemerovo State University

Kemerovo, Russia

Abstract: *The article discusses the results of the study of the chemical composition of milk-protein concentrates (MBC) brand Promilk 802 FB and Ingedia Prodiyet S25. Their chemical composition will determine many of the technological properties of new products. Protein fractionation was carried out using a MINI-PROTEAN electrophoresis cell to obtain electrophoretograms to determine the amount of milk protein components based on molecular weight. It was found that whey proteins are the main group in the composition of MBK brand Promilk 802 FB (77% of the total amount of protein). The fractional composition was distributed in the following sequence (in decreasing order of weight): immunoglobulin M, blood serum albumin, lactoferrin, immunoglobulin D. from the total amount of protein. The chemical composition of MBK brands Ingedia Prodiyet S25 and Promilk 802 FB is represented by complete fractions of milk protein that perform important functions in the human body. It is recommended to use as enriching components in the composition of food products for specialized purposes.*

Key words: *casein, milk protein, fraction, milk-protein concentrate, whey proteins*

Введение

В соответствии с Государственной программой здорового питания следует уделять все большее внимание обогащенным продуктам питания, в частности молочным. Особая роль отводится дефицитным по пищевому статусу компонентам пищи. Молочные белки относятся к полноценным составным частям продуктов питания, содержание которых следует увеличивать различными способами (1, 2, 3). Они не способны накапливаться в организме человека, не синтезируются из других пищевых веществ, вследствие чего, должны поступать в организм человека только с пищей.

Актуальным является разработка технологии молочных продуктов с высоким содержанием полноценного белка. В этом случае следует говорить о дефиците в рационах питания населения страны РФ белков животного происхождения (4, 5, 6, 7, 8).

Белки не являются источником энергии, как жиры и углеводы, а определяют биологическую ценность продукта, в силу содержания незаменимых аминокислот. Аминокислоты, как основная структурная цепь белков являются главной составляющей строения и химического состава белков молока.

Источником полноценного белка выступают многие пищевые продукты, в том числе молоко и молочные продукты, мясо и мясные продукты, рыба, птица, яйца. Многие ученые считают растительную пищу источником неполноценных белков, поскольку высокую всасываемость аминокислот в желудочно-кишечном тракте человека имеют белки животного происхождения (более 90 %), а растительные белки – значительно ниже (60-80 %). С точки зрения усвояемости продуктов, наиболее быстрому перевариванию подвергаются белки молочных продуктов, а затем рыбы, мяса (говядина, свинина, баранина), хлеба и круп (9).

По своему строению белки делятся на простые и сложные, и их химический состав отличается друг от друга. Простые белки (глобулины, альбумины) состоят только из аминокислот, а сложные белки содержат кроме белковой части еще соединения небелковой природы (9). На основе молочных белков создаются продукты повышенной биологической ценности и высокой степенью усвояемости. Определенные виды молочно-белковых концентратов используются в составе молочных продуктов, как обогащающие компоненты. Их химический состав будет определять многие технологические свойства новых продуктов. В связи с этим, целью работы явилось исследование химического состава белков молочно-белковых концентратов марки Promilk 802 FB и Ingredia Prodiet S25.

Материалы и методы исследований.

Объектами исследований на разных этапах работы являлись молочно-белковых концентраты, которые исследовались в научно-образовательном центре Кемеровского государственного университета. Процесс фракционирования белков был проведен с применением ячейки для электрофореза MINI-PROTEAN. Метод электрофоретического разделения использует величины молекулярного веса. Рассчитаны абсолютные значения белков в образцах молочно-белковых концентратов [9,10].

Результаты и их обсуждение

В результате исследования получены электрофореграммы для проведения определения гетерогенности в составе молочных белков на базе величины молекулярного веса компонентов.

После обработки полученной электрофореграммы определяли молекулярный вес каждой фракции молочного белка в образцах молочно-белковых концентратов (МБК) (10).

Результаты проведённых исследований показали, что МБК марки Promilk 802 FB содержал в своем составе четыре фракции сывороточных белков: иммуноглобулин М, иммуноглобулин D, лактоферрин и альбумин сыворотки крови, а также две фракции казеина, к которым относятся α_{s2} -казеин и α_{s1} -казеин) (табл. 1, 2).

Таблица 1- Содержание фракций казеина в МБК марки Promilk 802 FB

Наименование фракций казеина	Содержание фракций казеина в абсолютном выражении, г/100г	Содержание фракций от общего количества казеина, %	Содержание фракции от общего количества белка, %
α_{s2} -казеин	12,56	61,03	15,07
α_{s1} -казеин	8,02	38,97	9,62

Проведенный анализ результатов показал преимущество фракции α_{s2} -казеина (61,03 %) в составе казеина и в составе молочного белка (15,07 %). Данная фракция является главным компонентом в составе молочно-белковых концентратов марки Promilk 802 FB.

Таблица 2 – Содержание фракций сывороточных белков в МБК Promilk 802 FB

Наименование фракций сывороточных белков	Содержание фракции в абсолютном выражении, г/100г	Содержание фракций от общего количества сывороточных белков, %	Содержание фракции от общего количества белка, %
Имуноглобулин М	37,59	59,89	45,10
Имуноглобулин D	1,94	3,09	2,33
Лактоферрин	5,69	9,05	6,83
Альбумин сыворотки крови	17,55	27,96	21,06

Результаты электрофореграмм позволяют констатировать тот факт, что сывороточные белки являются главной группой в составе молочно-

белковых концентратов марки Promilk 802 FB (77 % от общего количества молочного белка) (табл. 2). Фракционный состав по содержанию распределился в следующей последовательности (в порядке убывания): иммуноглобулин М, альбумин сыворотки крови, лактоферрин, иммуноглобулин D. Из них на долю иммуноглобулина М приходится 37,59 г/100г белка, на долю альбумина сыворотки крови - 17,55 г/100г белка, на долю лактоферрина - 5,69 г/100 г белка и на иммуноглобулин D - 1,94 г/100 г белка.

Обнаруженные фракции сывороточных белков обладают биологическими функциями для организма человека. Так, иммуноглобулины выполняют защитную функцию, являясь носителем пассивного иммунитета, лактоферрин – обладает антибактериальными свойствами и выполняет транспортную роль в обменных процессах витаминов и железа. Следовательно, молочно-белковый концентрат марки Promilk 802 FB можно отнести к разряду функциональных пищевых добавок при создании продуктов с заданными свойствами и профилактической направленности.

Исследования образцов молочно-белковых концентратов марки Ingredia Prodiet S25 показал, что в их состав входят две фракции казеина (α_{s2} -казеин, α_{s1} -казеин). В тоже время, содержание фракций сывороточных белков в данном образце не обнаружено.

Численные значения содержания фракций белков молочно-белкового концентрата Ingredia Prodiet S25 представлены в таблице 3.

Таблица 3- Содержание фракций казеина в МБК марки Ingredia Prodiet S25

Наименование фракции казеина	Содержание фракций казеина в абсолютном выражении, г/100г	Содержание фракций от общего количества казеина, %	Содержание фракции от общего количества белка, %
α_{s2} -казеин	53,43	66,34	66,34
α_{s1} -казеин	27,11	33,66	33,66

Анализ результатов (табл. 3) показал, что основным компонентом казеина в составе молочно-белковых концентратов марки Ingredia Prodiet S25 является α_{s2} -казеин, на долю которого приходится 66,34 % от общего количества белка. Содержание этой фракции в абсолютном выражении составляет 53,43 г/100г белка. Фракция α_{s1} -казеин в составе казеина присутствует в количестве 27,11 г/100г в абсолютном выражении, что практически в 2 раза меньше предыдущей фракции. Она представлена по содержанию 33,66 % от общего количества белка.

В данном случае, наличие фракций α_{s2} -казеин, α_{s1} -казеин обуславливает повышенное содержание незаменимых аминокислот, жизненно важных: лизина, аспарагиновой кислоты, тирозина при отсутствии цистеина. Полипептидная цепь содержит 199 аминокислотных остатков [9]. Высокое содержание незаменимых аминокислот обуславливает биологическую полноценность белков молочно-белковых концентратов марки Ingredia Prodiet S25. Изучаемые объекты МБК являются по химическому составу полноценными белковыми ингредиентами и целесообразно их рекомендовать в составе пищевых продуктов, в частности молочных, как обогащающие компоненты.

Выводы

Таким образом, химический состав молочно-белковых концентратов марки Ingredia Prodiet S25 и Promilk 802 FB представлен полноценными фракциями молочного белка, выполняющие важную функциональную направленность в организме человека. В связи с этим, целесообразно их рекомендовать в составе пищевых продуктов, в частности молочных, как обогащающие компоненты в производстве продуктов специализированного питания. Разработка технологии новых продуктов с использованием МБК будет являться следующей стадией наших исследований.

Литература

1. Буянова И.В. Особенности нетрадиционных способов получения функциональных молочных концентратов / И.В. Буянова, Н.А. Плохих / Научные и практические аспекты применения лекарственных растений в производстве пищевых продуктов: Сборник материалов международного научно-практического семинара / Казахский гуманитарно-юридический инновационный университет. 2013. – С. 49-53.
2. Творогова А.А., Казакова Н.В. Применение технологически функциональных белков «Procream 151С» / Молочная промышленность. 2014. № 74.
3. Кафиятуллова А.А. Молочно-белковые концентраты // Наука в современных условиях: от идеи до внедрения. 2014. №1
4. Буянова И.В. Новые технологии производства сывороточных концентратов /И.В.Буянова, А.Ю.Иванова, М.В. Курносова / Актуальные проблемы техники и технологии переработки молока: сборник научных трудов с международным участием. - Вып. 9. – Барнаул, 2012. – С.47-52
5. Зобкова З.С. Выбор белковых ингредиентов, обогащающих и модифицирующих структуру кисломолочных напитков / З.С. Зобкова, Т.П. Фурсова, Д.В. Зенина/ Актуальные вопросы индустрии напитков. 2018. №2. С. 64-69.
6. Дымар О.В. Технологические аспекты использования микропартикулятов сывороточных белков при производстве молочных продуктов [Текст] / О.В. Дымар / Молочная промышленность. №6. 2014. С. 19-21
7. Сомов В.С. Функциональные ингредиенты на основе молочной сыворотки в производстве маргинальных молочных продуктов. / В.С. Сомов, М.Н. Омаров, М.С. Золоторёва, И.А. Евдокимова / Молочная промышленность. 2014. №8. С. 45-55

8. Буянова И.В. Научное обоснование режимов концентрирования молочного сырья / И.В. Буянова, М.В. Курносова, Н.В. Бардокина / Научно - технический журнал «Молочная промышленность». 2015. - № 12. С. 48-50.

9. Горбатова К.К., Гунькова П.И. Химия и физика молока. Спб.: Гиорд, 2012. – 336 с.

10. Тихомирова Н.А. Определение размера коллоидных белков молока методом динамического рассеяния света / Н.А. Тихомирова [и др.] / Молочная промышленность. 2017. №10. С. 54-55.

11. J.C. Banach, S. Clark, B.P Lamsal. Particle Size of Milk Protein Concentrate Powder Affects the Texture of High-Protein Nutrition Bars During Storage / J.C. Banach, S. Clark / Food Science. – 2017. Vol. 82, Issue 4.P. 913-921.

Медицина

УДК 616.314-089

DOI: 10.52754/16947452_2022_2_41

РЕЗУЛЬТАТЫ И ОСНОВНЫЕ НАПРАВЛЕНИЯ СОВЕРШЕНСТВОВАНИЯ ДЕЯТЕЛЬНОСТИ ОТДЕЛЕНИЯ ЧЕЛЮСТНО-ЛИЦЕВОЙ ХИРУРГИИ ОМОКБ

*Ешиев Абдыракман Молдалиевич,
член корреспондент Национальной академии наук Кыргызская Республика,
д.м.н., профессор*

*Ошская межобластная клиническая больница
eshiev-abdyrakhman@rambler.ru*

*Мырзашева Назгул Мамасадыковна к.м.н.
Ошский государственный университет
Ош, Кыргызстан*

Аннотация: В данной статье изучаются основные показатели стоматологической службы челюстно - лицевой хирургии и обозначены основные направления ее реформирования, для улучшения качества оказываемой медицинской помощи больным челюстно - лицевой патологии. Основными видами патологии, наиболее часто госпитализируемые в отделение челюстно - лицевой хирургии, являются воспалительные процессы. После воспалительных процессов, по частоте встречаемости идут врожденные и приобретенные патологии челюстно - лицевой области, далее травмы челюстно - лицевой области. На основании анализа отчетных данных установлено, что большинство больных, поступившие в экстренном порядке в связи с чем необходимо организовать ургентную челюстно - лицевую хирургическую службу в приемное отделение ОМОКБ.

Ключевые слова: Челюстно - лицевая хирургия, заболевание ЧЛО, реформирование.

ОШ ОБЛАСТАР АРАЛЫК БИРИККЕН КЛИНИКАЛЫК ООРУКАНАНЫН БЕТ-ЖААК ХИРУРИЯСЫНЫН БӨЛҮМҮНҮН ИШИН ЖАКШЫРТУУНУН ЖЫЙЫНТЫКТАРЫ ЖАНА НЕГИЗГИ БАГЫТТАРЫ

*Ешиев Абдыракман Молдалиевич
Кыргызский Республика улуттук илимий академиясынын мүчө корреспонденти,
медицина илимдеринин доктору, профессор*

*Ош облустар аралык клиникалык ооруканасы
eshiev-abdyrakhman@rambler.ru*

*Мырзашева Назгул Мамасадыковна м.и.к.
Ош мамлекеттик университети
Ош, Кыргызстан*

Аннотация: Бул макала бет - жаак хирургиясынын стоматологиялык кызматынын негизги көрсөткүчтөрүн изилдөө жана аны реформалоонун негизги багыттарын аныктоо, бет - жаак бөлүгүндөгү ооруларды, бейтаптарга көрсөтүлүүчү медициналык жардамдын сапатын жогорулатуу болуп саналат. Изилдөөнүн жыйынтыгы, керебет фондунун көрсөткүчтөрү, отчеттук мезгилинде бөлүмдүн ишинин сапаттык көрсөткүчтөрү туруктуу бойдон калган. Негизги бет - жаак ооруларынын көбчүлүгү бет - жаак бөлүктөгү сезгенүү процесстери менен жаткырылган. Андан кийинки жыштыгына жараша жаак - бет аймагынын тубаса жырык мене төрөлгөндөр, үчүнчү оорунда бет - жаак аймагынын жаракат алгандар жана жаак сыныктары. Отчёттук маалыматтардын талдоосунун негизинде, тез жардам боюнча түшкөн бейтаптардын басымдуу бөлүгү, жумуштан кийинки мезгилде кайырылышкандыгына байланыштуу кабыл алуу бөлүмүндө тез арада бет - жаак хирургиялык кызматын уюштуруу зарыл экендиги аныкталган.

Ачкыч сөздөр: Бет - жаак хирургиясы, бет - жаак оорулары, реформация.

THE RESULTS AND MAIN DIRECTIONS OF IMPROVING THE ACTIVITY OF THE MAXILLOFACIAL SURGERY DEPARTMENT AT OIUCH

Eshiev Abdyrakman Moldalievich
Head of the Maxillofacial Surgery Department,
Corresponding Member of the National Academy
of Sciences of the Kyrgyz Republic,
Doctor of Medical Sciences, Professor
Osh Interregional Clinical Hospital
eshiev-abdyrakhman@rambler.ru

Mirzasheva Nazgul Mamasadikovna candidate of medical sciences
Ozh State University
Osh, Kyrgyzstan.

Abstract: This article is a study of the main indicators of the dental service of maxillofacial surgery and identification of the main directions of its reform to improve the quality of medical care provided to patients with maxillofacial pathology. The results of the study the indexes of the bed fund, qualitative indexes of the department work remained stable in the period under study. The main types of pathology most often hospitalized in the maxillofacial surgery department are inflammatory processes. After inflammatory processes, congenital and acquired maxillofacial pathologies follow in terms of frequency, followed by traumas of the maxillofacial region. On the basis of the report data analysis it has been established that the majority of patients are admitted in urgent cases; in this connection it is necessary to organize urgent maxillofacial surgical service at the reception department of OIUCH.

Key words: maxillofacial surgery, maxillofacial disease, reforms

Введение

Изучение вопросов качественного представления медицинский помощи стоматологических больных, особенно в стационарах, является одним из наиболее актуальных в настоящее время. Следует также отметить, что в

последнее время не отмечается снижения уровня челюстно-лицевой патологии, это связано с большой распространённостью стоматологических заболеваний, низким уровнем санитарной культуры населения, высоким уровнем бытового травматизма, увеличением транспортного средства [1,2].

Повышение уровня качества челюстно-лицевой хирургической помощи невозможно без изучения параметров службы, количественных и качественных показателей, организационной структуры, кадрового потенциала, материально-техническое обеспечения [3,4,5].

Цель исследования является изучение основных показателей стоматологической службы челюстно-лицевой хирургии и обозначение основных направлений ее реформирования, для улучшения качества оказываемой медицинский помощи больным челюстно-лицевой патологии.

Материалы и методы исследования

Изучению подвергнуты официальные отчетные данные по стационару челюстно-лицевой хирургии за трёхлетний период 2019-2021гг. Проведено сравнение основных показателей отделения, штатный структуры, категорийности медицинского персонала, состав стационарных больных.

Результаты исследования и их обсуждения

Отделение челюстно - лицевой хирургии ОМОКБ представляет собой отделение хирургического профиля, по оказания узкоспециализированной помощи пациентом с патологией органов в области головы и шеи у взрослых и детей. Отделение работает в тесной связи со стоматологическими поликлиниками города, областными стоматологическими поликлиниками, центрами семейной медицины, группами семейных врачей, а также частыми стоматологическими клиниками. В структуре ОМОКБ находится в тесной взаимосвязи со всеми отделениями и службами последнего.

В таблице 1. представлены данные по штатам отделения челюстно-лицевой хирургии ОМОКБ за период 2019-2021 годы. Структура категорийности медицинского персонала представлена в таблице2.

Таблица1. Сведения по штатам отделения челюстно-лицевой хирургии ОМОКБ за 2019-2021годы

п/п	Врачи	2019 год	2020 год	2021 год
	Зав.отд., челюстно-лицевой хирург	0,5	0,5	0,5
	Челюстно-лицевые хирурги	3,0	3,0	3,0
	Стоматолог- ортодонт	1,25	1,25	1,25
				5

	итого	4,75	4,75	4,75
	Средний мед. персонал	9,5	9,5	9,5
	итого	9,5	9,5	9,5
	Младший мед. персонал	8,75	8,75	8,75
	итого	8,75	8,75	8,75

Как видно из данных таблица 1 количество штатных единиц медицинского и воспитательного персонала по отделению челюстно-лицевой хирургии за исследуемый период, сохранилось, в основном, на прежнем уровне.

Таблица 2. Структура категорийности медицинского персонала (абс. и %)

Мед. персонал	Всего физических лиц	Высшая категория	Первая категория	Вторая категория	Без категория
Врачи	6	3	-	1	2
Средний мед. персонал	8	4	2	-	2
Всего	14	7	2	1	4

По данным анализа отмечается средний уровень категорийности в отделении у врачей составило 66,6 %, из них высшую 50% первую- 0%, вторую-16,6 %, без категория-33,3%. Средний медицинский персонал всего категорированные составило -75%. Из них высшую -50% первую-25%, вторую-0%, без категория-25%. Руководство отделения обеспечивает своевременное прохождение усовершенствования врачами и средним медицинским персоналом отделения.

В таблице 3 отражены показатели коечного фонда и его использование за истекший период. За истекший период не менялись показатели коечного фонда (кроме 2020года из-за Ковид-19) в 2019-2021 годах отделение было развернуто на 35 коек.

Таблица 3. Качественные показатели отделения

	2019	2020	2021
Развернуто коек	35	35	35

Поступило больных всего	1093	879	1157
Плановые	472	338	610
Экстренные	621	541	547
По напр (ЦСМ, ГСВ, КДО)	472	282	530
Проведено койко-дней	11369	8759	12233
Использование коечного фонда	351	250,2	349,5
Средняя длительность пребывания	10,2	9,9	10,5
Оборот коек в году	32,0	25,0	33,0
Удельный вес сельских жителей	925	748	982
Жителей города	166	128	175
Выписано	1091	876	1157
Число проведенных операций	1040	835	1087
Хирургическая активность	93,3	95,3	94,3
Количество послеоперационных осложнений	2	1	1
Умерло	2	1	2
Количество пролеченного случая	1093(10 1,2%)	879(8 1,3%)	1157(102,5)

Как видно из таблицы 3, что за 2020 год наблюдалось снижение количество больных из-за Covid-19 план выполнилось на 81,3%, в этом году основном, поступающих в отделение на стационарное лечение были больные с экстренном показанием. Из контингента поступающих на стационарное лечение больных составляют-84,9% сельские жители. Городские жители составили- 15,1%. В среднем за год в отделение поступает и выписывается больше тысяч пациентов. Среднее пребывание, работа койки за последнее время были примерно на одном уровне. Отмечается увеличение числа операций во время пандемии в основном госпитализировано экстренно больные, нуждающиеся в оперативном лечении, которая хирургическая активность составляет 95,3%, хирургическая активность 2019-93,3% 2021-93,3% таким образом хирургическая активность в отделении высокая.

В таблице 4 представлены данные по структуре патологии по отделению челюстно-лицевой хирургии за период 2019- 2021 годов, по наиболее частоте встречающимся нозологическим формам.

Таблица 4. Состав стационарных больных челюстно-лицевой хирургии за 2019- 2021 год.

Нозологическая форма	2019 год		2020 год		2021 год	
	Абсол.	%	Абсол.	%	Абсол.	%
Воспалительные заболевания ЧЛО	408	37,6	358	41,1	402	34,8
Одонтогенный гайморит и кисты	75	6,8	43	4,9	76	6,6
Доброкачественная опухоль ЧЛО	61	5,6	54	6,1	82	7,0
Врожденный и приобретенный дефект ЧЛО	243	22,2	194	19,9	265	22,9
Болезни нервной системы ЧЛО	74	6,7	53	6,0	72	6,2
Травма ЧЛО	231	21,1	174	20,0	258	22,3

Из данных таблицы следует, что в структуре госпитализированных больных среди всех нозологических форм преобладали воспалительные процессы- 37,8%, В 2021 году отмечается тенденция снижения частоты воспалительных процессов на 34,8%, на втором месте является врожденный и приобретенный патология челюстно-лицевой области- 22,3%, на третьем травма челюстно-лицевой области-21,1%, в отношении частоты травм челюстно-лицевой области можно констатировать стабильные показатели. Болезни нервной системы ЧЛО 6,3%. доброкачественной опухоли челюстно-лицевой области -6,2%, одонтогенные гаймориты- 5,7%,

Выводы

Таким образом, можно констатировать, что заболеваемость и госпитализация пациентов по челюстно-лицевой патологии осталась на примерно одинаковом уровне. Укомплектованность штата отделения челюстно-лицевой хирургии в отчетной период была полной. Показатели коечного фонда, качественные показатели работы отделения в изучаемый период оставались стабильными. Основными видами патологии, наиболее часто госпитализируемым в отделение челюстно-лицевой хирургии является воспалительные процессы. После воспалительных процессов, по частоте встречаемости идут врожденной и приобретенной патологии челюстно-

лицевой области, далее травмы челюстно-лицевой области. На основании анализа отчетных данных установлено, что большинство больных, поступившие в экстренном порядке в связи с чем необходимо организовать ургентную челюстно-лицевую хирургическую службу в приемное отделение ОМОКБ.

Литература:

1. Ешиев А.М. Статистика воспалительных заболеваний челюстно-лицевой области в Ошской межобластной объединённой клинической больнице города Ош/ А.М Ешиев А.А Ешиева, Г.В Белов // Журнал Наука, Образования и культура №10(34), 2018.С.51-54.
2. Ешиев А.А. Причинно-следственные связи в единой системе медицинской реабилитации больных с травмами челюстно-лицевой области/ А.М Ешиев, А.А Ешиева // Вестник Кыргызский государственный медицинской академии им. И.К Ахунбаева. Бишкек,2019. №3.С.36-41.
3. Каратаев М.М. Распределение финансовых средств на одного жителя /М.М Каратаев //Экономика здравоохранения. 2011. №2. С15-165.
4. Мамытов М.М. Современное состояния и основные направления развития системы здравоохранения Кыргызстана /М.М. Мамытов, М.М Каратаев //Экономика здравоохранения. 2014. №2. С5-15.
5. Мамытов М.М., Яковлев Е.П., Токтоматов Н.П., Каратаев М.М. Разработка системы мониторинга, оценка и анализа результатов реформирования стационарной медицинской помощи. Методические рекомендации. -Бишкек, 2003. -.485-497.

Медицина

УДК 613

DOI: 10.52754/16947452_2022_2_48

**ВНЕДРЕНИЕ ГИГИЕНИЧЕСКОЙ ПРОГРАММЫ ПРОФИЛАКТИКИ
СТОМАТОЛОГИЧЕСКИХ ЗАБОЛЕВАНИЙ В ГОРОДЕ ОШ***Ешиев Абдырахман Молдалиевич,**Ешиева Асель Абдыракмановна,**Ошский государственный университет**Ош, Кыргызстан**Ивон Фрай**Менеджер благотворительного фонда «Помощи детям»**Швейцария*

Аннотация: В данной статье рассмотрены история внедрения плановой стоматологической санации в дошкольных и школьных учреждениях, рабочих промышленных предприятий и других организованных коллективов в период постсоветского становления здравоохранения Кыргызской республики, а также приведены конкретные предложения для развития осведомленности населения по поводу гигиены полости рта. Необходимо внедрение школьной образовательной гигиенической программы профилактики стоматологических заболеваний, через средства массовой информации (телевидения, радио, журнал, газет) пропагандирование повышения уровня стоматологической образованности населения, увеличение роли профилактики в стоматологии, а также роль правильного питания и роль гигиены полости рта.

Ключевые слова: здравоохранение, гигиена полости рта, профилактика.

**ОШ ШААРЫНДА СТОМАТОЛОГИЯЛЫК ООРУЛАРДЫН
АЛДЫН АЛУУ БОЮНЧА ГИГИЕНАЛЫК ПРОГРАММАНЫ
КИРГИЗҮҮ***Ешиев Абдырахман Молдалиевич,**Ешиева Асель Абдыракмановна,**Ош мамлекеттик университети**Ош, Кыргызстан**Ивон Фрай**Менеджер благотворительного фонда «Помощи детям»**Швейцария*

Аннотация: Берилген макалада мектеп жана мектепке чейинки балдар мекемелеринде, өнөр жай ишканаларынын жумушчулары жана башка уюшкан топтордо Кыргыз Республикасынын саламаттыкты сактоосунун союз тарагандан кийинки мезгилдеги ооз көңдөйдү тазалоо боюнча пландарды киргизүү тарыхы каралган, ошондой эле ооз көңдөйдүн гигиенасы боюнча коомдук маалымдуулуктун өсүшү үчүн конкреттүү сунуштар берилген. Калктын стоматологиялык билим деңгээлин жогорулатууга, алдын алуу ролун жогорулатууга көмөктөшүү үчүн жалпыга маалымдоо каражаттары (телевизор, радио, журнал, гезиттер) аркылуу тиш ооруларынын алдын алуу боюнча

мектептик билим берүү гигиеналык программасын киргизүү зарыл, ошондой эле туура тамактануунун жана ооздун гигиенасын үйрөнүүнүн ролу жогору.

Ачык сөздөр: Саламаттыкты сактоо, ооз көңгөйдүн гигиенасы, алдын алуу.

IMPLEMENTATION OF A HYGIENIC PROGRAM FOR THE PREVENTION OF DENTAL DISEASES IN OSH CITY

Eshiev Ablakman Moldalievich,

Eshieva Asel Abdrakmanovna,

Osh State University

Osh, Kyrgyzstan

Yvonne Frei

Manager of the charity foundation "Help for Children",

Switzerland

***Abstract:** This article reviews the history of the introduction of routine dental hygiene in pre-school and school institutions, industrial workers and other organized teams during the post-Soviet formation of healthcare in the Kyrgyz Republic, and provides specific suggestions for the development of public awareness about oral hygiene. It is necessary to introduce a school educational hygiene program for the prevention of dental diseases, through the media (television, radio, magazine, newspapers) to promote an increase in the level of dental education of the population, an increase in the role of prevention in dentistry, as well as the role of proper nutrition and the role of oral hygiene.*

***Key words:** public health, oral hygiene, prevention.*

Введение

На данный момент в мировой литературе собраны обширные данные по вопросам этиологии и патогенеза заболеваний зубов и пародонта, что содействовало созданию эффективных методов их профилактики. В связи с этим объективно отмечает в одном из сообщений эксперты подразделения стоматологии ВОЗ: «Если бы каждый из нас сполна использовал уже известные эффективные средства, через одно-два поколения кариес был бы ликвидирован как главная причина гибели зубов». Сегодня очень трудно выступать с конкретными предложениями, так как не определены стратегические интересы отечественного здравоохранения Кыргызстана. Захватившие в водоворот событий рыночные отношения не лучшим образом отражаются на развитии и существовании кыргызской стоматологии. В настоящее время многие люди заинтересованы в развитии услуг здравоохранения и у них имеются разные приоритеты. Многие государственной стоматологические поликлиники перешли на хозрасчёты они заинтересованы в развитии услуг и продвижении своих интересов.

Мы были свидетелями того, как в 80-90-е годы активно обсуждались и интенсивно внедрялись идеи создания системы комплексной профилактики

стоматологических заболеваний, тогда внедрялась плановая стоматологическая санация в дошкольных и школьных учреждений, рабочих промышленных предприятий и других организованных коллективов. Этого требовал изданный специальный приказ МЗ СССР, регламентирующий широкое внедрение плановой санации. Благодаря внедрению профилактики в некоторых регионах Кыргызстана, таких как Бишкек, Ош, Джалал-Абад, Токмак, Каракол и др., были достигнуты значительные успехи в оздоровлении населения республики.

Существовали детские стоматологические поликлиники, профилактические отделения. К сожалению, в последнее время после развала СССР с образованием суверенного государства Кыргызской Республики приходится констатировать, что профилактика стоматологических заболеваний не стала приоритетным направлением и не стали существовать детские стоматологические поликлиники, ликвидировались профилактические отделения в связи с тем, профилактика стоматологических заболеваний приходит в упадок.

Она не предусмотрена последними регламентирующими документами. Так, в положении о деятельности медицинской организации, работающие в условиях обязательного медицинского страхования, записано, что целью ОМС является повышение качества оказания медицинской помощи и социальной защиты населения путем регионального распределения и эффективного использования ресурсов здравоохранения. На основе экономической заинтересованности медицинских работников в конечном результате деятельности состоянии здоровья населения. Далее следует, что медицинская организация оказывает помощь, предусмотренную базовой программой ОМС, медицинскую помощь по жизненным показаниям.

Таким образом, профилактике практически не уделено внимания в документах по ОМС, через которое в основном идет финансирование стоматологических услуг.

Стоматология является одной из разделов науки, внедряются различные инновационные методы. Необходимо проводить комплекс предлагаемых мероприятий в профилактике стоматологических заболеваний в двух направлениях: основная - это соблюдение рационального режима в целом, сбалансированное питание, рациональную гигиену полости рта, активную санитарно-просветительную работу методом медико-педагогического убеждения в вышеуказанных учреждениях. К вспомогательным или дополнительным, методам профилактики стоматологических заболеваний следует отнести обработку зубов минерализующими средствами, назначение лечебных зубных паст,

устранение первичной и вторичной травматической окклюзии, корригирующую гимнастику и др.[1, 2, 3, 4, 5, 6].

Материалы и методы исследования

Первоначально, необходимо активно пропагандировать и внедрять культ здоровья. Во-вторых, правильное питание, роль сахара в развитии кариеса общеизвестна и на сегодняшний день является абсолютно доказанной. В-третьих, образовательные программы для детей. Кстати, мы имеем небольшой опыт работы в городе Ош. В течение трёх лет совместно с благотворительным фондом выпустили брошюры с фотографиями, которая наглядно показывает в последовательности как проводится чистка зубов, зубной щеткой. А также проводятся занятия ученикам 1-2 классов по гигиене полости рта, методы чистки зубов и применение фторсодержащих паст.

Результаты и обсуждение

Основной целью этой школьной образовательной программы профилактики стоматологических заболеваний является помощь детям в приобретении правильных навыков по уходу за полостью рта в раннем возрасте с тем, чтобы они остались с ними на всю жизнь и помогли сохранить здоровые зубы. Материалы школьной образовательной программы подготовлены так, чтобы помочь детям понять следующее: - важные факты, о зубах и их здоровий; - как ухаживать за зубами; - роль правильного питания в предотвращении кариеса; - как образуются кариозные полости и как можно предотвратить развитие кариеса; важность фторида; - важность регулярных проверок зубов у стоматолога.

Для закрепления уроков предлагаются модели здорового зуба и модель, демонстрирующая развитие кариеса. Сегодня уже около тысяча учеников первого и второго классов охвачены в городе Ош. Но знание и использование гигиенических средств, не всегда говорит о качестве гигиены полости рта. Следовательно, необходима не только санитарно-просветительская работа, но и индивидуальное обучение гигиене полости рта особенно детям дошкольного и школьного возраста, а также о важности соблюдения вышеуказанных приоритетных составляющих в сохранении здоровых зубов.

Цель программы: - улучшение стоматологического здоровья населения в соответствии с принципами ВОЗ и Международной федерации стоматологов а также ассоциации стоматологов Кыргызстана, что включает: повышение уровня стоматологической образованности населения; - увеличение роли профилактики в стоматологии; - систематическое использование фторсодержащей зубной пасты в форме, оказывающей эффективное терапевтическое воздействие на зубы;

- роль гигиены полости рта, развитие гигиенических навыков у детей - важный фактор профилактики кариеса в Кыргызстане;
- новые подходы обучения гигиеническим навыкам, и важность их соблюдения.
- санитарное просветительная лекции врачам стоматологам в школу.

Выводы

Таким образом, необходимо внедрение школьной образовательной гигиенической программы профилактики стоматологических заболеваний, через средства массовой информации (телевидения, радио, журнал, газет) пропагандирование повышения уровня стоматологической образованности населения, увеличение роли профилактики в стоматологии, а также роль правильного питания и роль гигиены полости рта.

Литература:

1. Улитовский С.Б. Средство индивидуальной гигиены полости рта.- СПб.: 2002.-324с.
2. Улитовский С.Б. Практическая гигиена полости рта. – СПб.: 2002. – 284с.
3. Курякина Н.В. Терапевтическая стоматология детского возраста . – Нижний Новгород : НГМА, 2001.- 57с.
4. Супиев Т.К., Улитовский С.Б., Мирзабеков О.М., Супиева Э.Т. Профилактика стоматологических заболеваний. – Алматы: 2009.-41 с.
5. Алдашева М.А. Профилактика основных стоматологических заболеваний у детей.- Алматы, 2004.- 143 с
6. Персин Л.С. и др. Стоматология детского возраста. - М.: Медицина, 2008. – 640 с.

Медицина

УДК: 617.58-001: 616.137.8/89-08
DOI: 10.52754/16947452_2022_2_53

ДОГОСПИТАЛЬНАЯ ПОМОЩЬ ПРИ ПОВРЕЖДЕНИЯХ КРОВЕНОСНЫХ СОСУДОВ

Кутуев Жаныбек Акунович, преподаватель
jkutuyev1987@mail.ru
Ошский государственный университет
Ош, Кыргызстан

Аннотация. Актуальность проблемы состоит в том, что одним из главных звеном оказания помощи при сосудистых травмах является догоспитальная помощь. Изучены 165 историй болезни пострадавших с травмой сосудов, оперированных в сосудистом отделении Ошской межобластной объединенной клинической больницы (ОМОКБ) за 2009-2018 гг. Большинство пострадавших – 127 (77%) травму сосудов получили в бытовых условиях. Выяснено, что 96,4% пострадавших до прибытия медицинского работника или их доставки в медицинское учреждение никакой помощи не получали. Из всех пострадавших 162 (98,2%) больным произведены восстановительные операции на магистральных сосудах. Даны предложения организационно-тактического характера по улучшению результатов догоспитальной помощи пострадавшим.

Ключевые слова: Повреждения магистральных сосудов, сочетанные повреждения, политравма, травмоцентры, догоспитальный этап, поэтапное лечение, обучение медперсонала.

КАН-ТАМЫР ЖАРАКАТТАРЫНА ООРУКАНАГА ЧЕЙИНКИ ЖАРДАМ БЕРҮҮ

Кутуев Жаныбек Акунович, окутуучу
jkutuyev1987@mail.ru
Ош мамлекеттик университети
Ош, Кыргызстан

Аннотация. Көйгөйдүн маанилүүлүгү кан-тамыр жаракаттарын дарылоонун негизи болгон жаракат алгандардын ооруканага түшкөнгө чейинки медициналык жардам алганында жатат. 2009-2018-жылдары Ош облустар аралык бириккен клиникалык ооруканасынын (ООАБКО) кан-тамыр хирургия бөлүмүндө ар-түрдүү кан-тамыр жаракаттары менен операция болуп, дарыланып чыккан 165 оорулуунун дартбаяндары талданып каралган. Жаракат алгандардын көпчүлүгү - 127 (77%) үй-тиричилиги учурунда жабыркашкан. Жаракат алгандардын дартбаяндарын талдаганда, алардын 96,4% медициналык кызматкерлер келгиче же ооруканага жеткиргенге чейин эч кандай алгылыктуу жардам алган эместиги белгиленген. Бардык жаракат алгандардын 162 (98,2%)на жараат алган күрөө кан-тамырларына ар-түрдүү хирургиялык операциялар жасалган. Ооруканага чейинки жардам берүү боюнча уюштуруу-тактикалык багыттагы бир-катар сунуштар берилген.

Негизги сөздөр: Күрөө кан-тамырлардын жаракаты, кошмо жаракаттар, политравма, травмоборборлор, ооруканага чейинки баскыч, көп баскычтуу дарылоо, медициналык кызматкрлерди окутуу.

ORGANIZATIONAL AND TACTICAL DECISIONS AND RESULTS OF SURGICAL TREATMENT OF BLOOD VESSEL INJURIES

Kutuev Zhanybek Akunovich, teather

jkutuyev1987@mail.ru

Osh State University

Osh, Kyrgyzstan

Abstract: *The urgency of the problem lies in the fact that one of the main links in the provision of care for vascular injuries is prehospital care. 165 case histories of victims with vascular trauma operated in the vascular department of the Osh Interregional United Clinical Hospital (OIRUCH) for 2009-2018 were studied. Most of the victims - 127 (77%) received vascular injury in domestic conditions. It was found out that 96.4% of the victims did not receive any assistance before the arrival of a medical worker or their delivery to a medical institution. Of all the victims, 162 (98.2%) patients underwent reconstructive operations on the main vessels. Organizational and tactical proposals are given to improve the results of pre-hospital care for victims.*

Keywords: *Injuries of the main vessels, combined injuries, polytrauma, trauma centers, pre-hospital stage, step-by-step treatment, training of medical staff.*

Введение

Большое значение в эффективности лечения травматических повреждений сосудов имеет догоспитальный этап оказания помощи пострадавшим. Догоспитальный этап - этап первой медицинской помощи, в первую очередь, временной остановки кровотечения, проведения противошоковых мероприятий. Дальнейшая основная задача этого этапа – госпитализация больного в многопрофильную клинику, где имеется отделение экстренной ангиохирургии [1-6, 9-12].

Догоспитальный этап оказания помощи является значительным резервом улучшения результатов лечения. При этом главное внимание обращается на основные мероприятия, проводимые на догоспитальном этапе: диагностика, остановка кровотечения, устранение острых нарушений дыхания и кровообращения, борьба с шоком и в т. ч. обезболивание, транспортная иммобилизация, инфузионная терапия [2-6, 9, 11].

Количество вводимых растворов при инфузионной терапии существенно не изменилось, однако достоверно и весьма значительно сократилось использование только коллоидных растворов [6].

В то же время считается, что стремление повысить уровень артериального давления до цифр близких к норме и чрезмерные действия,

направленные к окончательной остановке кровотечения на догоспитальном этапе только ухудшают показатели летальности [6].

В связи с первостепенной важностью догоспитального этапа оказания помощи при травмах, например, в Российской Федерации были разработаны и внедрены в практику «Протокол оказания скорой медицинской помощи пострадавшим с травматическим шоком на догоспитальном этапе» и «Протокол действий по оказанию медицинской помощи пострадавшим с травматическим шоком на догоспитальном этапе» [6].

Актуальность проблемы обусловлена еще и тем, что своевременное оказание первой помощи пострадавшим предупреждает ухудшение состояния организма в дальнейших этапах, что в значительной степени влияет на снижение летальности, инвалидности и сроков временной утраты трудоспособности пострадавших, существенно снижает расходы на их лечение и реабилитацию [2, 7, 10-12].

По данным НИИ скорой помощи им. Н.В. Склифосовского, смертность от тяжелых повреждений распределяется следующим образом: 50% погибает в течение первых секунд и минут на месте происшествия, еще 30% - в первые два часа после травмы и 20% - в течение 5 суток после травмы [2-4, 10]. Из этого видно, что большинство пострадавших погибает на догоспитальном этапе оказания помощи. Половина пострадавших погибает, не дождавшись прибытия медработника, что обуславливает высокую значимость оказания первой помощи в первые минуты после травмы. В спасении их могут участвовать только люди, оказавшиеся на месте происшествия, которые, в основном, не имеют медицинского образования [5].

Многие авторы указывают на необходимости обучения населения в целом и медперсонала в частности актуальным проблемам политравм и материально-техническом оснащении травмосистем 2-3-го уровня, а также максимального приближения специализированной помощи пациентам и максимального сокращения этапов и сроков оказания всех видов хирургической помощи [1, 3-11].

В Российской Федерации упоминания о первой помощи есть во многих нормативных документах, как федеральных, так и региональных, как общих, так и ведомственных. Для обучения населения созданы различные учебные центры, разработаны и утверждены обучающие программы для лиц, не имеющих медицинского образования правилам оказания первой помощи. Существует много материалов в электронном виде, распространяемых посредством CD или через Интернет. Вопросы первой помощи периодически освещаются через средства массовой информации (периодическая печать, телевидение, радио). Правила оказания первой помощи включены в

программы обучения водителей, сотрудников УВД, работников топливно-энергетического комплекса, специалистов по охране труда, военнослужащих и др. [5, 10]. Однако данные статистики показывают, что оказание первой помощи на месте происшествия до прибытия медработника встречается значительно реже, чем можно было бы ожидать. Например, при ДТП сотрудниками автоинспекции первая помощь оказывается только лишь в 0,2 - 0,7% случаев, само- и взаимопомощь водителями автотранспорта в 7 – 8% случаев, в то же время как неотложная помощь требовалась не менее чем у 65% пострадавших [5].

В таком же состоянии находится оказание первой медицинской помощи в Кыргызской Республике.

Среди методов временной остановки кровотечения на догоспитальном этапе, наиболее безопасным является наложение давящей повязки или временное шунтирование, а среди методов защиты конечности при наложенном жгуте, наиболее надежна гипотермия [5, 13].

Некоторые авторы говорят, что на доспециализированном этапе оказания помощи, пострадавшим с повреждениями магистральных сосудов необходимы отказ от использования жгута и более ранняя первичная хирургическая обработка ран, не дожидаясь включения в операцию специалиста, а также обязательное применение антикоагулянтов [5, 11, 12].

Таким образом, высокий процент тактико-диагностических ошибок, на догоспитальном этапе (27,8-50,7%), обусловлен отсутствием широкой медицинской грамотности населения в отношении первой медицинской помощи, четкой клинической симптоматики заболевания, плохой осведомлённостью врачей о данной патологии, отсутствием настороженности, недооценкой и неумелой трактовкой симптомов заболевания, что приводит к несвоевременному распознаванию повреждения сосудов [3, 5, 6, 10]. В свою очередь, поздняя госпитализация является основной причиной неблагоприятных исходов хирургического лечения больных с повреждением сосудов. Догоспитальные диагностические и тактические ошибки, являясь основными причинами позднего обращения пострадавших, способствуют увеличению частоты первичной ампутации конечностей [2, 3, 5-7, 14].

Если в России и во многих странах СНГ жгут и давящая повязка остаются основными средствами остановки интенсивного наружного кровотечения при ранениях конечностей (ввиду недостаточной оснащённости более современными препаратами и устройствами), то в западных странах, несмотря на возможность применения большего арсенала средств, их применение тормозит продолжение дискуссии между

гражданскими и военными специалистами об алгоритме оказания догоспитальной помощи при массивном кровотечении из ран конечностей [1, 9]. В Вооруженных силах США особое значение в осуществлении временного гемостаза на поле боя придают турникету как «жизнеспасительному» способу остановки кровотечения [13].

В целом, успехи экстренной сосудистой хирургии во многом зависят от организационных форм обеспечения медицинской помощи пострадавших на всех ее этапах: догоспитальном, неспециализированном и специализированном. На последнем этапе необходимо четкое обеспечение возможности выполнения операции в любое время суток, круглосуточная работа всех клинических и диагностических служб [4-6, 9].

Цель работы. На основании анализа данных 165 больных с повреждениями магистральных сосудов разработать организационно-тактические решения по оптимизации догоспитальной помощи указанной категории пострадавших.

Материалы и методы исследования

Были проанализированы 165 историй болезни пострадавших с различными повреждениями сосудов, госпитализированных в сосудистое отделение Ошской межобластной объединенной клинической больницы (ОМОКБ) за 2009-2018 гг.

До поступления в ОМОКБ абсолютное большинство пострадавших - 159 (96,4%) до прибытия медицинского работника или доставки в медицинское учреждение никакой помощи не получали. Пострадавшим была оказана первая медицинская помощь в виде временной остановки кровотечения, первичной хирургической обработки (ПХО) ран, в редких случаях перевязаны и лигированы поврежденные сосуды, введены обезболивающие средства, после чего их немедленно отправляли в специализированные сосудистые отделения третичного звена здравоохранения.

При выяснении у пострадавших причин повреждений сосудов картина была такова: бытовая травма – у 127 (77%), производственная травма – у 7 (4,2%), уличная травма – у 5 (3,1%), травма, полученная в результате дорожно-транспортных происшествий (ДТП) – у 8 (4,8%) пострадавших.

Из всех пострадавших 35 (21,2%) человек был в состоянии алкогольного опьянения, 6 (3,6%) пострадавших ранили себя с суицидальной целью. Из 18 (10,9%) криминальных ранений 4 (2,4%) были с огнестрельными и 14 (8,5%) ножевыми ранениями.

Большинство пострадавших – 123 человека (74,5%) доставлены в сосудистое отделение ОМОКБ до 6 ч. с момента получения травмы, 21

человек (12,7%) – до 12 ч., 7 пострадавших (4,3%) – до 24 ч., 14 человек (8,5%) – позже 24 ч.

Из всех 165 пострадавших, поступивших в сосудистое отделение ОМОКБ, 162 (98,2%) больных экстренно были оперированы с восстановлением сосудистого русла. Остальным 3 пострадавшим оперативное лечение не проводилось в связи с тем, что им по поводу ранений мелких ветвей сосудов в территориальных стационарах были произведены первичная хирургическая обработка ран и им повторные операции не понадобились.

В дальнейшем все больные были выписаны из стационара в удовлетворительном состоянии.

Результаты и их обсуждения

При разборе догоспитальной помощи пострадавшим выяснилось, что большинство пострадавших – 159 человек (96,4%) на месте происшествия до прибытия медицинского работника или их доставки в медицинские учреждения никакой помощи не получали. Это говорит о неудовлетворительном состоянии готовности граждан и организаций к оказанию первой помощи. Большинство граждан не считает оказание первой помощи своей задачей. Основными причинами, по которым граждане не готовы оказывать первую помощь являются отсутствие знаний и практических навыков по оказанию первой помощи, боязнь навредить пострадавшему при оказании первой помощи, боязнь юридической ответственности, отсутствие средств для оказания первой помощи.

Своевременное оказание первой помощи позволит не допустить развитие опасных и смертельных осложнений и таким образом, снизит летальность, инвалидность, сроки временной утраты трудоспособности и финансовые затраты на лечение и реабилитацию пострадавших. Поэтому необходимо широкое обучение населения навыкам само- и взаимопомощи.

Следует учитывать, что диагностика травм сосудов почти всегда связана с экстренной ситуацией, в силу чего врачам скорой помощи часто не хватает времени для полного обследования больного. Ситуация усугубляется еще и тем, что скорая помощь часто доставляет пострадавших, в том числе и с сосудистой травмой, в ближайший дежурный хирургический или травматологический стационар, где нет специализированного сосудистого отделения. Закономерно, что поздняя диагностика приводила к поздней госпитализации больных.

Как подчеркивает Намазбеков Н.М. и соавт. (2007) при оказании медицинской помощи пострадавшим с травмой магистральных сосудов

большую роль играют: 1) своевременная диагностика повреждений кровеносных сосудов; 2) оказание правильной квалифицированной и специализированной помощи при повреждении сосудов; 3) определение тактики хирургического вмешательства; 4) послеоперационное лечение и профилактика тромбозов сосудов после травмы [8].

Выводы

Таким образом многое зависит от организационно-тактических положений при травме сосудов. Мы считаем, что необходимо организовать в стране широкое обучение населения, особенно милиционеров, водителей, педагогов, учеников, студентов и др., по вопросам само- и взаимопомощи при травматических повреждениях, в т.ч. травме сосудов, а также создать крупные центры политравмы в гг. Бишкек и Ош с оснащением их современным медицинским оборудованием и аппаратурой, высококвалифицированным медицинским персоналом.

Повреждения сосудов нередко встречаются при дорожно-транспортных происшествиях. Поэтому по пути основных автомобильных трасс страны необходимо организовать травматологические пункты с «прикреплением» к ним «узких» специалистов, в том числе ангиохирургов.

Необходимо систематически проводить обучение медперсонала по актуальным проблемам политравм в современных условиях, а также своевременно решить вопрос о материально-техническом обеспечении медицинских учреждений, оказывающих экстренную медицинскую помощь.

Литература:

1. Барташевич Б.И., Карлова И.Б. Кровоостанавливающий жгут - истины, которые не совсем истины (обзор литературы) // Врач скорой помощи. 2010. № 3. С. 62 - 70.
2. Белевитин А.Б. Особенности первой медицинской, доврачебной и первой врачебной помощи при ведении автономных боевых действий в горно-пустынной местности (хирургические аспекты): Автореф. канд. мед. наук. СПб., 1996. - 25 с.
3. Гаджиев Н.А., Косенков А.Н. Организация лечения пострадавших с ранениями магистральных сосудов на этапах эвакуации // Хирургия – 2003. № 6. С. - 22-27.
4. Гончаров А.В., Самохвалов И.М., Суворов В.В., Маркевич В.Ю., Пичугин А.А., Петров А.Н. Проблемы этапного лечения, пострадавших с тяжелыми сочетанными травмами в условиях региональной травмосистемы // Политравма. 2017. № 4. – С. 6-15.
5. Дежурный Л.И., Лысенко К.И., Батулин Д.И. Роль оказания первой помощи пострадавшим в предотвращении преждевременной смертности в России // Социальные аспекты здоровья населения. 2011. Т. 18, № 2. С. 211-218.
6. Жигунов А.К. Хирургическое лечение больных с сочетанными сосудисто-костными повреждениями конечностей. Автореф. дис. докт. мед. наук. Нальчик, 2007. – 26 с.

7. Киселёв В.А., Мохов Е.М., Вардак А.М. Анализ ошибок диагностики и тактики хирургического лечения повреждений магистральных артерий конечностей. // Вестник экспериментальной и клинической хирургии. - 2015. - № 8(4). – С. 325-334.
8. Намазбеков М.Н., Жумашева И.Б. Хирургическая тактика при повреждении магистральных сосудов // Хирургия Кыргызстана. 2007. - № 2. – С. 151-152.
9. Рева В.А. Обоснование системы временной остановки наружного кровотечения при ранениях магистральных сосудов конечностей на догоспитальном этапе. Дисс. ... канд. мед. наук. СПб., 2011. – 191 с.
10. Ревшвили А.Ш., Федоров А.В., Сажин В.П., Оловянный В.Е. Состояние экстренной хирургической помощи в Российской Федерации. // Хирургия. – 2019. № 3. С. 88-97.
11. Feliciano D.V., Moore E.E., West M.A., Moore F.A., Davis J.W., Cocanour C.S. et al. Western Trauma Association critical decisions in trauma: evaluation and management of peripheral vascular injury, part II. // J. Trauma Acute Care Surg. 2013. – Vol. 75(3). - P. 391-397.
12. Harnarayan P., Islam S., Ramsingh C., Naraynsingh V. Pit Bull attack causing limb threatening vascular trauma - A case series. // Int. J. Surg. Case Rep. 2018. – Vol. 42. – P. 133-137.
13. Lakstein D., Blumenfeld A., Sokolov T., et al. Tourniquets for hemorrhage control on the battlefield: a 4-year accumulated experience // J. Trauma. 2003. Vol. 54, suppl. 5. - P. S221 - S225.
14. Palm K., Apodaca A., Spenser D., Costanzo G., Bailey J., Fortuna G., Blackbourne L.H., Spott M.A., Eastridge B.J. Evaluation of military trauma system practices related to complications after injury // J. Trauma. 2012. – Vol. 73(6): (suppl. 5). P. 465-471.

Медицина

УДК 617.58-001: 616.137.8/89-08

DOI: 10.52754/16947452_2022_2_61

ХИРУРГИЧЕСКОЕ ЛЕЧЕНИЕ ПОВРЕЖДЕНИЙ КРОВЕНОСНЫХ СОСУДОВ КОНЕЧНОСТЕЙ*Кутуев Жаныбек Акунович**Ошский государственный университет*jkutuyev1987@mail.ru*Ош, Кыргызстан*

Аннотация. Изучены 140 историй болезни, пострадавших с различными повреждениями сосудов, лечившихся в Ошской межобластной объединенной клинической больнице (ОМОКБ) за 2009-2017 гг. Из них 98,6% пострадавших с повреждениями магистральных сосудов экстренно были оперированы - произведены реваскуляризация артерий и вен, в отдельных случаях – аутовенозное шунтирование сосудов, а также соответственно при повреждениях нервных стволов и сухожилий – нейрорафии и тендорафии. Подчеркнуто о жизненной необходимости широкой подготовки «периферических» общих хирургов по сосудистой хирургии, а также своевременной диагностики и своевременного направления пострадавших с повреждениями магистральных сосудов в специализированные учреждения здравоохранения.

Ключевые слова: Повреждения магистральных сосудов, сочетанные повреждения, реваскуляризация, нейрорафия, тендорафия, подготовка хирургов.

КОЛ-БУТ, КАН-ТАМЫР ЖАРАКАТТАРЫН ХИРУРГИЯЛЫК ДАРЫЛОО*Кутуев Жаныбек Акунович*jkutuyev1987@mail.ru*Ош мамлекеттик университети**Ош, Кыргызстан*

Аннотация. 2009-2017-жылдары Ош облустар аралык бириккен клиникалык ооруканасында (ООАБКО) кан-тамыр жаракаттары менен дарыланган 140 бейтаптын дартбаяндары талданган. Ал бейтаптардын ичинен күрөө кан-тамыр жаракаттары барларынын 98,6%на хирургиялык операция жасалган – артерия жана веналардын реваскуляризациясы, кээ-бир учурларда аутовеноздук туташтыруу, ошондой эле нервдер жана тарамыштар жабыркаса нейрорафия жана тендорафия операциялары жасалган. “Элеттик” жалпы хирургдарды кан-тамыр хирургиясы боюнча кеңири даярдоо, ошондой эле күрөө кан-тамыр жаракаттары бар бейтаптардын өз убагында дартын аныктоо жана аларды саламаттык сактоо тармагынын адистештирилген мекемелерине өз убагында жөнөтүү өмүр зарылчылыгы экендиги баса көрсөтүлгөн.

Ачык сөздөр: Күрөө кан-тамырлардын жаракаты, кошмо жаракаттар, реваскуляризация, нейрорафия, тендорафия, хирургдарды даярдоо.

SURGICAL TREATMENT OF INJURIES OF BLOOD VESSELS OF EXTREMITIES

Kutuev Zhanybek Akunovich

jkutuyev1987@mail.ru

Osh State University

Osh, Kyrgyzstan

Abstract: 140 case histories of patients with various vascular injuries treated at the Osh inter-regional United clinical hospital (OIRUCH) for 2009-2017 were studied. Of these, 98.6% of victims with injuries of major vessel was urgently operated - promoted revascularization of arteries and veins, in some cases, autovenous bypass grafting of blood vessels, and damage of nerves and tendons – narratee and tandaradei. It was emphasized that there is a vital need for extensive training of "peripheral" surgeons in vascular surgery, as well as timely diagnosis and timely referral of victims with major vascular injuries to specialized health care institutions.

Keywords: Damage to the great vessels, associated injuries, revascularization, narrate, tenerife, training of surgeons.

Введение

Диагностика сосудистой травмы и оказание помощи пострадавшему – почти всегда экстренная ситуация, поэтому любая ошибка при данной патологии может стать роковой. Успех лечения зависит от быстроты оказания специализированной хирургической помощи.

Основным принципом медицинской помощи является максимальное приближение специализированной помощи пациентам и максимальное сокращение этапов и сроков оказания всех видов хирургической помощи [3; 8; 9].

Пострадавшие своевременную полноценную квалифицированную медицинскую помощь должны получать на всех этапах лечения: догоспитальном, неспециализированном и специализированном. Своевременно начатая борьба с шоком и кровопотерей, сокращение срока до начала оказания специализированной помощи, за счет правильной эвакуации пострадавшего, имеет огромное значение при оказании помощи.

Повреждение сосудов в мирное время составляет от 0,2 до 1,3 % среди всех механических травм. В последние годы отмечается увеличение их частоты, а в локальных конфликтах последних десятилетий возросли до 3-5% от общего числа ранений [1; 3; 4; 6-9].

Особенно этот вопрос остро стоит при сочетанной травме – политравме. Повреждение магистральных сосудов конечностей на фоне тяжелой сочетанной шокогенной травмы является наиболее сложным, когда тактические ошибки допускаются не только врачами общего профиля, но и квалифицированными специалистами [1; 7]. Частота ампутаций конечностей

при травме сосуда составляет 10-12%, а смертность при травме магистральных артерий конечностей от 15,4% до 25,5% [6; 8; 9].

Перед бригадой хирурга, реаниматолога, травматолога, сосудистого хирурга ставится задача совместной выработки правильного тактического варианта ведения пострадавшего, направленного в первую очередь, на обеспечение важнейших жизненных функций. Примененное к современным условиям старое хирургическое правило перевязки артерии на «безопасном» уровне позволяет дать клиничко-физиологическое обоснование их временной лигатуре. Но травма магистральной артерии конечности в условиях массивной кровопотери, тканевого ацидоза, гиповолемии и извращения физиологических механизмов тромбообразования на фоне шока приводит к быстрой гибели конечности, развитию органной ишемии, тяжелых гемодинамических нарушений, коррекция которых сложна или невозможна [1-4; 6-10].

У пострадавших с повреждением магистральной артерии конечности при наличии шока и продолжающегося кровотечения операция на сосудах является средством противошоковой терапии и должна выполняться вне зависимости от тяжести состояния больных. При этом перевязка магистральной артерии конечности, как метод остановки кровотечения, ведет к прогрессированию ишемии и может закончиться ампутацией. Восстановление кровообращения в конечности через 6-8 часов от травмы на фоне шока и кровопотери представляет большой риск - опасность возникновения «реваскуляризационного синдрома» [4-8].

Повреждения магистральных кровеносных сосудов конечностей относятся к разряду тяжелых и наиболее опасных для жизни ранений, которые часто носят характер сочетанных с одновременным поражением костей, нервов, мышечных массивов и сопровождаются большим объемом кровопотери [1; 3; 8].

Повреждение магистральных сосудов конечностей на фоне тяжелой сочетанной шокогенной травмы является наиболее сложным, когда организационно-тактические ошибки допускаются не только врачами общего профиля, но и квалифицированными специалистами [3; 8].

У пострадавших с повреждением магистральной артерии конечности при наличии шока и продолжающегося кровотечения операция на сосудах является средством противошоковой терапии и должна выполняться вне зависимости от тяжести состояния больных. А перевязка магистральной артерии конечности при этом, как метод остановки кровотечения, ведет к прогрессированию ишемии и может закончиться

ампутацией. Восстановление кровообращения в конечности через 6-8 часов от травмы на фоне шока и большой кровопотери представляет собой большой риск – опасность возникновения на этом фоне «реваскуляризационного синдрома» [8]. Также данные литературы свидетельствуют о том, что операции по восстановлению сосудов, выполненные позже 6 часов после получения травмы, не эффективны, и приводят к ампутациям конечностей [4; 5; 11].

По данным Осипова Б.С. (1995) выполнение восстановительных операций на кровеносных сосудах в условиях шока и кровопотери, осложненных ишемией конечности, отмечается большая опасность развития тяжелых осложнений. Такая опасность тем реальней, чем тяжелее шок. Подчеркивается, что у этих больных реконструктивные операции не должны применяться до полного выведения, пострадавшего из шока. Опасность сберегающих операций обуславливает целесообразность их выполнения в специализированных центрах, располагающих опытом сосудистой хирургии, травматологии, с хорошо поставленным анестезиологическим и реаниматологическим обеспечением [3; 8].

Частота ампутаций конечностей при травме сосудов составляет от 5,3% до 12%, при развитии гангрены и разможнения мягких тканей - от 13 до 20%, а смертность при травме магистральных артерий конечностей от 3,7% до 25,5% [3; 5; 8].

Среди разнообразных вариантов сочетанных повреждений сосудисто-костные занимают значительное место и сопровождаются высокой частотой послеоперационных осложнений (39-46%), ампутаций (до 25%) и летальностью (12-21%) [3; 5; 8; 11].

Тактика при сочетанной травме сосудов конечностей не может быть стандартной - она в каждом конкретном случае индивидуальна в выборе объема оперативного вмешательства, последовательности выполнения оперативных приемов у каждого больного.

Стремительный рост частоты травм верхних конечностей в последнее десятилетие непосредственно связан с автоматизацией производства, учащением случаев дорожно-транспортных происшествий и происшествий криминального характера. Необходимо отметить, что повреждения сосудов часто сочетаются с травмами других важных анатомических структур, в частности, нервных стволов и мышечно-сухожильных комплексов, из-за чего частично или полностью утрачивается функция пострадавшей конечности, и в некоторых случаях рука становится непригодной для выполнения в повседневной жизни элементарных упражнений и задач. При травмах верхних конечностей в половине случаев повреждаются кровеносные

сосуды, при этом их частота составляет от 30% до 50% среди всех травм периферических кровеносных сосудов [5].

Повреждение сосудов нижних конечностей мирного времени являются частой причиной инвалидности и смертности пострадавших и составляют 45,6%, занимая первое место среди всех ранений сосудов. На долю повреждений бедренных сосудов приходится 26,4%, подвздошно-бедренного сегмента – 4,85% [3; 4].

Ранение сосудов нижних конечностей относится к числу тяжелой травмы вследствие высокой частоты местных и общих осложнений, достигающих по разным источникам до 15,4-48,4% [4; 8]. Наибольшие сложности возникают при лечении пациентов, поступающих в поздние сроки с декомпенсированной ишемией нижних конечностей на фоне тяжелой сочетанной травмы, сопровождающейся большой кровопотерей и сочетанным шоком. Летальность при такой травме достигает 10% [8; 9].

Данные литературы свидетельствуют о том, что операции по восстановлению сосудов, выполненные позже 6 часов после травмы, не эффективны и приводят к ампутациям конечностей [3; 4; 8]. В связи с этим многие авторы предлагают метод применения временного сосудистого шунта с целью предотвращения развития необратимой ишемии конечности и ее последующей ампутации при травме магистральных сосудов конечностей [3; 4; 9]. Разработан временный сосудистый протез из политетрафторэтилена, позволяющий вводить в просвет сосуда лекарственные средства и методика активного медикаментозного воздействия на сосудистый спазм поврежденной магистральной артерии конечности.

Все вышеизложенное указывает на то, что своевременное восстановление кровообращения при повреждении магистральных сосудов имеет важнейшее значение и указывает на необходимость развития системы полноценной помощи на начальных этапах здравоохранения.

Целью работы заключается в разработке технико-тактических рекомендаций раннего восстановления кровообращения при повреждении магистральных сосудов на начальном этапе оказания медицинской помощи.

Материалы и методы исследования

Нами были проанализированы 140 историй болезни пострадавших с различными повреждениями сосудов, лечившихся в Ошской межобластной объединенной клинической больнице (ОМОКБ) за 2009-2017 гг. Из них абсолютное большинство составляли мужчины - 128 (91,4%), женщины – 12 (8,6%). Возрастно-половой состав пострадавших представлен в табл.1. Как видно из таблицы большинство пострадавших представляли люди наиболее трудоспособного возраста от 18 до 50 лет – 114 (81,4%).

Таблица 1

Возрастно-половой состав пострадавших

Половой состав	Абс.	%	Всего
Мужчины	128	91,4	
Женщины	12	8,6	
Возрастной состав	Абс.	%	140 (100%)
5-10 лет	4	2,9	
11-14 лет	2	1,4	
15-18 лет	7	5,0	
19-30 лет	53	37,9	
31-40 лет	40	28,6	
41-50 лет	21	15,0	
51-60 лет	7	5,0	
61-70 лет	3	2,1	
Старше 70 лет	3	2,1	

По времени поступления в стационар пострадавшие распределены следующим образом: до 6 ч.- 104 (74,3%); до 12 ч.- 16 (11,4%); до 24 ч. – 6 (4,3%); позже 24 ч.- 13 (9,3%).

По локализациям ранений, в основном, повреждения были конечностей – у 132 человека (94,3%). Из них верхних конечностей – у 116 (82,8%), нижних конечностей – у 16 (11,4%) пострадавших. Остальные: травма шеи с повреждением яремной вены и сосудов щитовидной железы – у 5 (3,6%) и травма грудной клетки с повреждением межреберных сосудов – у 3 (2,1%) пострадавших (табл.2).

При травме верхних конечностей повреждения сосудов были справа у 83 (59,3%), слева – у 37 (26,4%) пострадавших, с обеих сторон – у 2 (1,4%) пострадавшего. При этом повреждение плечевой артерии отмечено у 10 (7,1%), локтевой артерии – у 42 (30%), лучевой артерии – у 34 (24,3%), сочетанные повреждения локтевой и лучевой артерий – у 13 (9,3%), артерии и вены – у 8 (5,7%) пострадавших.

При травме нижних конечностей повреждение бедренной артерии отмечено у 3 (2,1%), бедренной вены – у 1 (0,7%), подколенного сосудисто-нервного пучка – у 2 (1,4%) пострадавших. У остальных 10 (7,1%) пострадавших были повреждения ветвей артерий и вен бедра и голени.

Кроме того, при ранении предплечья, которое наблюдалось у 98 (70%) пострадавших, в абсолютном большинстве случаев отмечено сочетанное повреждение локтевого, лучевого и срединного нерва, а также мышц, сухожилий сгибателей и разгибателей кисти.

Таблица 2

Локализация повреждений

Локализация повреждений	Абс.(%)
-------------------------	---------

Повреждения сосудов конечностей: из них - верхних конечностей – - нижних конечностей -	132 (94,3%) 116 (82,8%) 16 (11,4%)
Травма шеи с повреждением яремной вены и сосудов щитовидной железы	5 (3,6%)
Травма грудной клетки с повреждением межреберных сосудов	3 (2,1%)

Результаты и их обсуждения

Из всех 140 пострадавших, поступивших в сосудистое отделение ОМОКБ, 138 (98,6%) больных экстренно были оперированы. Им произведены реваскуляризация артерий и вен, в отдельных случаях – аутовенозное шунтирование сосудов, а также соответственно при повреждениях нервных стволов и сухожилий – нейрорафии и тендорафии.

2 (2,3%) пострадавшим операции не сделаны, т.к. им в районных и городских больницах были произведены ПХО раны и перевязка мелких ветвей магистральных артерий и вен и отправлены в специализированное сосудистое отделение с подозрением на наличие повреждений магистральных сосудов, однако это не подтвердилось и они в дальнейшем были выписаны с улучшением.

Из всех оперированных больных 6 (4,3%) пострадавшим произведены повторные операции по поводу осложнений, 3 из них проведена ампутация конечности, а 1 больному – фасциотомия мышц голени по поводу нагноения раны. Все больные были выписаны с улучшением.

Ниже приводим один клинический случай тактико-технической ошибки при хирургическом лечении ранения плечевой артерии.

Больной М., 10 лет, поступил 16 ч. 20 м. 10.06.2016 г. (через 24 ч. после получения травмы) в ОМОКБ из Джалал-Абадской областной объединенной клинической больницы (ДжООКБ) с ушитой резанной раной внутренней поверхности верхней трети правого плеча в среднетяжелом состоянии.

Из анамнеза: за день до поступления около 16 ч. дня на улице упал с велосипеда и повредил правую руку куском стекла. Сразу же обратились в ДжООКБ, где произведена ПХО раны и был перевязан нервно-сосудистый пучок правого плеча (?) и на следующий день больной направлен в ОМОКБ.

При поступлении состояние ребенка средней тяжести, сознание ясное, жалуется на общую слабость, головокружение, боли и ограничение движения в правой руке.

Объективно: кожа бледная, пульс 104 ударов в 1 минуту, артериальное давление 70/40 мм рт.ст., пульсация на лучевой и локтевой артериях резко ослаблена, правая кисть наощупь теплая.

При ультразвуковом дуплексном сканировании (УДС) сосудов верхней конечности справа ниже трети плечевой артерии определяется коллатеральный кровоток, линейная скорость кровотока снижена.

Больной экстренно был взят на операцию, швы распущены. При ревизии обнаружено, что нервно-сосудистый пучок комплексно перевязан, двуглавая мышца была частично рассечена. Швы были распущены, произведены реваскуляризация плечевой артерии, нейрорафия локтевого и лучевого нервов, ушивание двуглавой мышцы.

При контрольном УДС сосудов правой верхней конечности плечевая, локтевая и лучевая артерии полностью проходимы, просветы их свободны, комплекс интима-медиа не изменен, стенозов нет. На 10-й день больной был выписан домой в удовлетворительном состоянии.

Здесь необходимо отметить, что общий хирург ДжООКБ ошибочно перевязал плечевую артерию, а также больной направлен в специализированное учреждение с запозданием.

Выводы

Таким образом, большинство пострадавших представляли люди наиболее трудоспособного возраста от 18 до 50 лет – 114 (81,4%). По локализациям ранений, в основном, повреждения были конечностей – у 132 человека (94,3%), из них верхних конечностей – у 116 (82,8%), нижних конечностей – у 16 (11,4%) пострадавших. Все больные с ранениями магистральных сосудов экстренно были оперированы с полным восстановлением магистрального кровотока.

Необходимо подчеркнуть, что своевременное восстановление магистрального кровотока (до 6 ч. с момента получения травмы) имеет важное прогностическое значение для больного. Поэтому широкая подготовка «периферических» хирургов по сосудистой хирургии, а также своевременная диагностика и своевременное направление пострадавших с повреждениями магистральных сосудов в специализированные отделения является необходимым требованием жизни.

В последипломное обучение хирургов всех специальностей в обязательном порядке необходимо ввести тематический курс по современным методам остановки кровотечения и временного шунтирования магистральных сосудов.

Приказом МЗ КР по экстренной помощи каждое лечебное учреждение, где имеется хирургическая служба, необходимо обеспечить «мягкими» сосудистыми инструментами для лигирования и перевязки сосудов, а также протезами для временного шунтирования сосудов, закрепить необходимость

профилактики посттравматических тромбоэмболических осложнений путем применения в обязательном порядке антикоагулянтов.

Предусмотреть целесообразность при каждом случае вызова «узкого» специалиста к пострадавшему или эвакуации пострадавшего «на себя» в зависимости от тяжести и транспортабельности пострадавшего с учетом системы «damage control» (контроль повреждений).

Литература:

1. Асамов Р.Э., Хамидов Б.П., Шукуров Б.И., Махмудов Б.Й. Хирургическое лечение сочетанных повреждений сосудов // Вестник экстренной медицины. – 2009. - № 2. – С. 35-37.
2. Болдырев С.Ю., Кибиров Р.И., Данилов В.В., Ниров Р.Д., Порханов В.А. Успешное ушивание колото-резаной раны восходящей аорты // Хирургия. 2017. №2. С. 83-84.
3. Гончаров А.В., Самохвалов И.М., Суворов В.В., Маркевич В.Ю., Пичугин А.А., Петров А.Н. Проблемы этапного лечения пострадавших с тяжелыми сочетанными травмами в условиях региональной травмосистемы // Политравма. – 2017. - № 4. – С. 6-15.
4. Зайниддин Норман угли, Бахриддинов Ф.Ш., Хусанов О.Х. Оптимизация техники операции при коррекции последствий травматических повреждений сосудов. // Ангиология и сосудистая хирургия. - 2018. - Т.24. - №3. С. 122-126.
5. Карим-Заде Г.Д., Маликов М.Х., Неъматзода О., Давлатов А.А., Хайруллои Нарзилло, Махмадкулова Н.А. К вопросам диагностики и лечения повреждений сосудов верхних конечностей. // Вестник Авиценны. – 2019. – Т.21 (2). С. 305-313.
6. Коржук М.С., Козлов К.К., Ткачев А.Г., Вяльцин А.С., Рубаник В.Ю. Усовершенствованный способ выделения сосудов и остановки кровотечения. // Вестник хирургии. 2015. Т. 174. - №6. С. 52-55.
7. Костырной А.В., Потапенков М.А., Аргунова А.Э., Чернобрывый В.И. Выбор тактики хирургического вмешательства при травматическом повреждении сосудов // Вестник науки и образования. 2017. - № 1 (25). С. 95-97.
8. Самохвалов И.М., Петров А.Н., Бадалов В.И., Рева В.А., Семенов Е.А., Петров А.А. Современные проблемы профилактики и лечения венозных тромбоэмболических осложнений при тяжелых ранениях и травмах. / Доклад на 2486-й заседании Хирургического общества Пирогова от 22.02.2017 г. // Вестник хирургии - 2017. - №4. – С. 117-118.
9. Fox, C.J., Patel B., Clouse W.D. Trauma Issue. Update on wartime vascular injury // Perspect. Vase. Surg. Endovasc. Ther. – 2011. Inpress (doi: 10.1177/1531003511400625).
10. Harnarayan P, Islam S, Ramsingh C, Naraynsingh V. Pit Bull attack causing limb threatening vascular trauma - A case series. Int J Surg Case Rep. 2018; 42:133-137.
11. Karita Y, Kimura Y, Sasaki S, Nitobe T, Tsuda E, Ishibashi Y. Axillary artery and brachial plexus injury secondary to proximal humeral fractures: A report of 2 cases. Int.J.Surg.Case.Rep. 2018; 50: 106-110.

Медицина

УДК 616.3

DOI: 10.52754/16947452_2022_2_70

**ДИНАМИЧЕСКИЕ НАРУШЕНИЯ СО СТОРОНЫ ПОЗВОНОЧНИКА
ВСЛЕДСТВИЕ ГИПОДИНАМИИ У СТУДЕНТОВ 3-КУРСА
МЕДИЦИНСКОГО ФАКУЛЬТЕТА**

Тажиббаева Феруза Рафикжановна, к.м.н., доцент
sd6798k@gmail.com

Ахматахунова Насиба Адыловна, преподаватель
Кулмаматова Урумкан Тейшибаевна, преподаватель

Калышева Акылай Абыталиевна, преподаватель
Нурбек кызы Айпери, преподаватель
aiperinurbekova01@gmail.com

Ошский государственный университет
Ош, Кыргызстан

***Аннотация:** Преобладание малоподвижного образа жизни негативно сказывается на общем состоянии здоровья, особенно на состоянии спины. Человек всегда стремился сделать свою жизнь максимально комфортной, что ему и удалось в какой-то степени, но гиподинамия, которая стала благом цивилизации, крайне негативно сказывается на здоровье. Целью данной научной работы явилось исследовать студентов третьего курса медицинского факультета по специальности лечебное дело, из которых 22 являются девушками, а 35 – мужчинами, на наличие проблем со стороны осанки и позвоночника вследствие гиподинамии. В статье рассматривается влияние гиподинамии на жизнедеятельность организма, продолжительного сидячего положения и неправильной осанки на состояние студентов. Даны результаты онлайн тестирования 57 студентов. Представлены рекомендации для предупреждения нежелательных последствий со стороны позвоночника.*

***Ключевые слова:** гиподинамия, физическая активность, осанка, позвоночник, остеопороз, онлайн-тестирование.*

**МЕДИЦИНА ФАКУЛЬТЕТИНИН 3-КУРСУНУН
СТУДЕНТТЕРИНДЕ ФИЗИКАЛЫК КЫЙМЫЛСЫЗДЫКТАН УЛАМ
ОМУРТКАНЫН ДИНАМИКАЛЫК БУЗУЛУШУ**

Тажиббаева Феруза Рафикжановна, м.и.к., доцент
sd6798k@gmail.com

Ахматахунова Насиба Адыловна, окутуучу
Кулмаматова Урумкан Тейшибаевна, окутуучу

Калышева Акылай Абыталиевна, окутуучу
Нурбек кызы Айпери, окутуучу
aiperinurbekova01@gmail.com

Ош мамлекеттик университети,
Ош, Кыргызстан

Аннотация: Көбүнчө физикалык кыймылсыз жашоо образынын таралуусу адамдардын жалпы абалына, ден-соолугуна, өзгөчө арткы сөөктөрдүн абалына терс таасирин тийгизет. Адам ар дайым жашоосун мүмкүн болушунча ыңгайлуу кылууга аракет кылган, ал кандайдыр бир деңгээлде ийгиликке жеткен, бирок цивилизациянын кесепети болуп калган физикалык кыймылсыздык ден соолукка өтө терс таасирин тийгизет. Бул илимий иштин максаты Медицина факультетинин жалпы медицина адистигинин 3-курсунун студенттеринин, алардын 22си кыз, 35и эркектер болгон гиподинамиянын себебинен калыпта жана омурткада көйгөйлөрдү изилдөө. Макалада гиподинамиянын организмдин тиричилик активдүүлүгүнө, узакка созулган отуруу абалына жана окуучулардын абалына туура эмес позага тийгизген таасири каралат. 57 студенттин онлайн тестирлөөнүн жыйынтыгы чыгарылды. Омуртканын керексиз кесепеттерин алдын алуу боюнча сунуштар берилген.

Ачкыч сөздөр: гиподинамия, физикалык активдүүлүк, поза, омуртка, остеопороз, аралыктан сурамжылоо.

DYNAMIC DISORDERS OF THE SPINE DUE TO HYPODYNAMIA OF THE 3-YEAR STUDENTS OF THE FACULTY OF MEDICINE

Tajibaeva Feruza Rafikjanovna,
candidate of medical sciences, associate professor
sd6798k@gmail.com

Akhmatahunova Nasiba Adylovna, teacher
Kulmamatova Urumkan Teishbaevna, teacher
Kalysheva Akylai Abytalievna, teacher

Nurbek kyzy Aiperi, teacher
aiperinurbekova01@gmail.com

Osh State University,
Osh, Kyrgyzstan

Abstract: The prevalence of a sedentary lifestyle negatively affects your overall health, especially back of body. A person has always tried to make his life as comfortable as possible, which he succeeded to some extent, but physical inactivity, which has become a blessing of civilization, has an extremely negative effect on health. The purpose of this scientific work is to investigate third-year students of the Faculty of Medicine in the specialty of general medicine, of whom 22 are girls, and 35 are men, for problems with posture and spine due to hypodynamia. The article discusses the influence of physical inactivity on the vital activity of the body, prolonged sitting position and improper posture on the state of students. The results of online testing of 57 students are given. Recommendations for preventing unwanted consequences from the spine are presented.

Keywords: hypodynamia, physical activity, posture, spine, osteoporosis, online testing.

Введение.

Введение карантина в предыдущем 2020 году вынудило людей находиться в помещениях (домах), что снизило физическую активность и нарушило режим дня всех, независимо от возраста. Постоянное сидячее

положение, присущее для актуальных на данный момент профессий и учащихся играет роль в возникновении и развитии множества расстройств организма, преимущественно в поражении позвоночника.

Гиподинамия — ограничение двигательной активности, обусловленное образом жизни, профессиональной деятельностью, длительным постельным режимом и т.д. Во всём мире 6% смертей наступает из-за малой физической активности, которая занимает 4 место среди причин гибели от неинфекционных заболеваний. По исследованиям, проведенным в Австралии, второй основной причиной рака является именно отсутствие физической активности.

Человек, как и большинство существ на земле, должен двигаться, чтобы жить. Прежде всего, от гиподинамии страдает именно позвоночник. В процессе эволюции позвоночный столб адаптировался под прямохождение, в результате чего появились физиологические изгибы, которые были рассчитаны на постоянную нагрузку, которая в свою очередь обеспечивала формирование мощного мышечного каркаса для позвоночного столба и нормальное функционирование всех структурных элементов позвоночника.

Как говорил итальянский поэт Торквато Тассо: «Движение может по своему действию заменить любое средство, но все лечебные средства мира не могут заменить действие движения». Неравномерное распределение нагрузки приводит к застоям и отложениям солей в одних частях тела, и быстрой изнашиваемости других. Как следствие, можно в кратчайшие сроки обзавестись сколиозом и регулярными болями в позвоночнике. Буквально каждую секунду мышечный корсет человека испытывает силу тяжести, поэтому неправильное положение тела при работе за компьютером приводит к хронической перегрузке одних мышц и ослаблению других. Низкая подвижность нарушает кровообращение не только в голове и шее, что является одной из причин головной боли, но и конечностях и даже внутренних органах.

Цель исследования:

Исследовать студентов третьего курса медицинского факультета по специальности лечебное на наличие проблем со стороны осанки и позвоночника, вследствие гиподинамии.

Задачи исследования:

1. Изучить влияние гиподинамии на жизнедеятельность организма.
2. Сидячее положение конкретно на лекции и ее влияние на состояние студентов.
3. Рекомендации для предотвращения нежелательных последствий.

Материалы и методы исследования.

Наблюдение и анкетирование в онлайн режиме

Были составлены и предложены опросники на наличие проблем со стороны осанки и позвоночника вследствие гиподинамии для студентов 3 курса медицинского факультета ОшГУ по специальности «Лечебное дело». Форма опроса отправлялась в группы, через социальную сеть WhatsApp. Тест состоял из 12 вопросов. После получения результатов, была проведена обработка данных, чтобы выявить наличие жалоб на состояние позвоночника и осанки.

В опросе участвовали 57 человек: из них 22 - мужского пола, что составляет 38,6% от общего числа исследуемых, и 35 – женского, что составляет 61,4%.

В возрасте от 15 до 24 лет: из них в возрасте младше 15-18 лет - 5 человек (8,8%); в возрасте 19-24 лет - 52 человека (91,5%).

Тест на наличие нарушений со стороны позвоночника и осанки в сидячем положении.

Нами был предложен простой тест для студентов 3 курса медицинского факультета, который позволяет предположить наличие динамических нарушений позвоночника и осанки в организме. Для этого мы попросили студентов зафиксировать в виде фотографий позы, как обычно после длительного сидячего положения сидят наши студенты. В тесте участвовали 4 человека (7 %) из 57, 4 – парней в возрасте от 18 до 21 года.

Для выявления понадобится обычный стул. Просим человека сесть в привычном ему положении, при этом просим подложить руки под бедра и ощутить седалищные бугры.

Если человек сидит на седалищных буграх – правильная осанка.

Если нахождение тела за или перед седалищными буграми, то правильное сидячее положение нарушено.

Результаты и обсуждения

Рис.1



Как показано на Рис.1 за сутки всего лишь 1 человек или 1,8% находится в сидячем положении менее 1 часа, 10 человек или 17,5% проводят время сидя 1-4 часа, 30 человек, что составило 52,6% проводят в положении

сидя 5-9 часов, 16 человек или 28,1% в сидячем положении находятся 10 и более часов.

Рис. 2



На рис.2 можем увидеть, что у 24 студента или 42,1% отметили о наличии проблемы с осанкой, что можем наглядно увидеть на Рис.3.

Рис.3

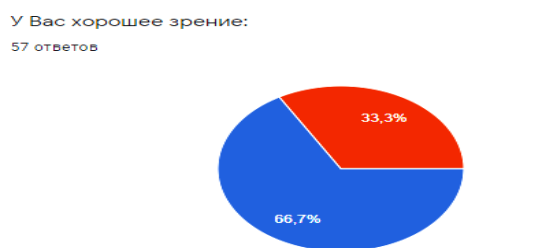

Из данных Рис.3 видим, что у 38 студентов или 66,7% хорошее зрение, а у 19 студентов или 33,3% отвергли вариант хорошее зрение и тем самым возникает вариант о нарушении зрения у этих студентов. Плохое зрение имеет значение для правильного положения позвоночника тем, что когда оно нарушено, человек собирается получше рассмотреть объект и сфокусировать своё зрение и он не замечает как наклоняется и приходит в неправильное положение, что можно заметить на Рис.5.

Рис.4



Как показано на диаграмме Рис.6 на первом месте наблюдаются жалобы у 27 студентов или 47,4% исследуемых со стороны шейного отдела позвоночника, у 26 студентов или 45,6% - в поясничном отделе, который стоит на 2 месте, у 20 студентов или 35,1% исследуемых – в грудном отделе, занимающее 3 место, у 4 студентов или 7% - в крестцовом отделе, которая занимает 4 место в этом ряду, а 5 студентов или 8,8% - не имеют беспокойств.

Рис.5

Наблюдаются ли жалобы (усталость, боли в спине, неудобства) после длительного сидения на лекции?
57 ответов

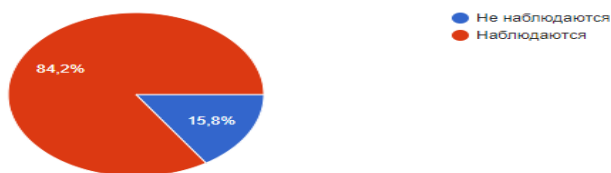

Из данных можно заметить, что после длительного времяпровождения в сидячем положении на лекции у 48 студентов, что составило целых 84,2% наблюдаются неудобства, усталость, боли в спине.

Рис.6

Как вы используете пятиминутную перемену во время лекции:
57 ответов

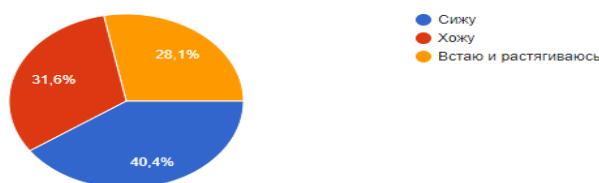

Как видно на Рис.6 во время пятиминутной перемены только 16 студентов или 28,1% встают, растягиваются, 18 студентов или 31,6% прохаживаются в это время, эти 34 студента используют перемену в какой-то степени правильно, а остальные 23 студента или 40,4% на данной пятиминутной перемене продолжают сидеть и используют это время неправильно, усугубляя пагубное влияние сидячего положения на свой организм.

Выводы.

1. Было выяснено, что гиподинамия отрицательно влияет на состояние студентов, продолжительное сидячее положение вместе с тем игнорирование перемен нарушает не только осанку, но и приводит к неравномерному распределению тяжести на отделы позвоночника, что и приводит к напряжению, боли, усталости в спине.

2. В результате исследования было выявлено, что 10 студентов имеют склонность к проблемам со стороны позвоночника, что составляет 17,5% от общего числа опрошенных; 30 студентов склонны к остеопорозу, заболеваниям сердечно-сосудистой системы, гипертонии, диабету, что составляет 52,6% от общего числа опрошенных; 16 студентов находятся на вершине риска, имея на 40% склонность к ближайшей смерти, что составляет 28,1% от общего количества студентов, прошедших опрос.

3. Рекомендации для предупреждения нежелательных последствий и предотвращения гиподинамии:

Для предотвращения серьезных последствий может помочь обычная ходьба. На остановку выходите пораньше, пройдите до нужного места пешком. Иногда и вовсе вместо ожидания и езды на транспорте с пробкой, быстрее можете дойти пешим ходом. В рабочие дни во время перерыва находитесь больше на свежем воздухе, для подъема правильнее использовать лестницу, а не лифт. В помещении можно выполнять упражнения, используя свою массу тела и не обязательно для этого ходить в спортивные залы. Вместо социальных сетей и сообщений, лучше встретиться и поговорить вживую. Разговаривая по телефону ходите по пространству, смотря телевизор или слушая музыку, одновременно можете делать домашние дела: уборку, складывать вещи и др. Танцы – это один из источников активной жизни, танцуя хорошо становится не только нашему телу, но и мозгу, появляются положительные эмоции. Просто нужно включить любимую ритмичную песню и двигаться под нее. Поверьте, организм почувствует полезный эффект.

Литература

1. Рубизова, А. А. Гиподинамия – Болезнь цивилизации [Электронный ресурс] / А. А. Рубизова, Д. Р. Жданова, М. О. Джейранова // Портал медицинской интернет-конференции. Режим доступа: <https://medconfer.com/node/14855>
2. Гиподинамия превращает молодежь в стариков [Электронный ресурс] // Портал «За здоровье.ру». Режим доступа: <https://zazdorovye.ru/gipodinamiya-prevrashhaetmolodezh-v-starikov/>
3. Вайнер, Э.Н. Основы медицинских знаний и здорового образа жизни (для бакалавров) / Э.Н. Вайнер. М.: КноРус, 2017
4. Смирнов В.Н., Дубровский В.И. Физиология физическое воспитание и спорт. Учебник для студентов средних и высших заведений. - М.: Владос-пресс, 2002
5. Сазонова, А. А. О гиподинамии школьников / А. А. Сазонова, М. А. Шестак // Молодежный научный форум: Естественные и медицинские науки. Электронный сборник статей по материалам XLV студенческой международной заочной научно-практической конференции. – Москва: Изд. «МЦНО». – 2017. – № 5 (44) / [Электронный ресурс] – Режим доступа. – URL: [http://www.nauchforum.ru/archive/MNF_nature/5\(44\).pdf](http://www.nauchforum.ru/archive/MNF_nature/5(44).pdf)
6. Гиподинамия и ее влияние на состояние здоровья студентов. [Электронный ресурс] – Режим доступа <https://applied-research.ru/ru/article/view?id=10599>
7. Гиподинамия – проблема современного мира. [электронный ресурс] – Режим доступа <https://expert-clinica.ru/blog/gipodinamiya-problema-sovremennogo-mira>
8. Опросник для научной работы (для 3 курса, «Лечебное дело») – Режим доступа <https://docs.google.com/forms/d/1Gfym9OAEKyV357woGIDdpPGrsVwkW8nGpkHkvGnbKvs/edit#responses>

Медицина

УДК 616.155

DOI: 10.52754/16947452_2022_2_77

**ВЛИЯНИЕ ПРОДУКТОВ СГОРАНИЯ ТАБАКА НА ПРОЦЕСС
ТРАНСФОРМАЦИИ КЛЕТОК***Шатманов Суйналы Токтоназарович,
д.м.н., профессор
ssuynali@mail.ru**Нурбек кызы Айпери
Ошский государственный университет
Ош, Кыргызстан
aiperinurbekova01@gmail.com*

Аннотация: В данной статье рассмотрены данные о влиянии продуктов сгорания табака на опухолевую трансформацию клеток, вследствие курения. Обнаружение опухолей, связанных с никотином, являющийся одним из основных продуктов сгорания табака, учащается, что представляет результат злоупотребления вредных привычек. Целью текущего научного исследования явилось исследование студентов третьего курса медицинского факультета по специальности лечебное дело, из которых 15 являются девушками, а 37 – мужчинами, на наличие среди них курильщиков и о риске развития у них трансформации клеток. Даны итоги онлайн тестирования 52 студентов. Предложены рекомендации для профилактики процесса опухолевого превращения клеток, вызванных злоупотреблением сигарет.

Ключевые слова: никотин, трансформация клеток, табак, опухоль, токсины, пассивное курение, канцерогенность.

**ТАМЕКИ ЧЕГУҮНҮН ТҮТҮНҮНҮН КЛЕТКАЛАРДЫН
ТРАНСФОРМАЦИЯСЫНА ТИЙГИЗГЕН ТЕРС ТААСИРИ***Шатманов Суйналы Токтоназарович,
м.и.д., профессор,
ssuynali@mail.ru**Нурбек кызы Айпери
Ош мамлекеттик университети,
Ош, Кыргыз Республикасы
aiperinurbekova01@gmail.com*

Аннотация: Бул макалада тамеки чегүүнүн түтүнүнүн клеткалардын шишик трансформацияланышына тийгизген терс таасири жөнүндө маалыматтар талкууланган. Тамеки чегүүнүн негизги продуктыларынын бири болгон никотин менен байланышкан шишиктер көбөйүүдө, бул болсо жаман адаттарды кыянаттык менен колдонуунун натыйжасы болуп саналат. Учурдагы илимий изилдөөнүн максаты медицина факультетинин 3-курсунун даарылоо иши адистигинин студенттерин, тактап айтканда 15 кыздарды, 37 эркектерди тамеки чеккендерин бар-жогу жана алардын арасында клеткалардын трансформацияланышын пайда болуу коркунучун изилдөө деп эсептелинет. 52 студенттердин онлайн тестирилөөнүүсүнүн жыйынтыгы чыгарылган.

Тамекилерди кыянаттык менен пайдалануудан келип чыккан клеткалардын шишиктик трансформация процессинин алдын алуу боюнча иш чаралары сунушталган.

Ачкыч сөздөр: никотин, клетканын трансформацияланышы, тамеки, шишик, токсиндер, пассивдүү тамеки чегүү, канцерогендүүлүк.

EFFECT OF BURNED TOBACCO PRODUCTS ON THE PROCESS OF CELL TRANSFORMATION

Shatmanov Suynaly Toktonazarovich,
d.m.s., professor

ssuynali@mail.ru

Nurbek kyzy Aiperi

Osh State University,

Osh, Kyrgyzstan

aiperinurbekova01@gmail.com

Abstract: This article studies data on the effect of tobacco combustion products on tumor cell transformation due to smoking. The detection of tumors, associated with nicotine, one of the main products of tobacco combustion, is becoming more frequent and the result of the abuse of bad habits. The purpose of the current scientific paper is to study third-year students of the Medical faculty in the specialty of general medicine, of whom 15 girls, and 37 men, on the presence of smokers among them and on the risk of developing cell transformation in them. The results of online testing of 52 students are given. Recommendations for the prevention of the process of tumor transformation of cells caused by the abuse of cigarettes are proposed in the paper.

Key words: nicotine, cell transformation, tobacco, tumor, toxins, passive smoking, carcinogenicity.

Введение

Актуальность. В современном мире имеются серьезные проблемы, связанные с табакокурением, которое наиболее распространилось у молодого поколения. Всё больше молодых людей затягивает эта привычка, что оказывает негативное влияние на жизнь и деятельность как отдельного человека, так и общества.

В настоящее время люди всё больше боятся встретиться с онкологическими заболеваниями, ведь любой человек хочет жить долгие годы без тяжелых болезней. Эти опасения объяснимы, так как онкология является второй по частоте причиной смерти.

«Первая обязанность того, кто хочет стать здоровым, очистить вокруг себя воздух» - говорил французский писатель Ромен-Роллан. Люди, курящие сигареты обеспечивают себя вредным воздухом и себя, и окружающих их людей. Известно, что табачный дым содержит более 4000 химических соединений, 40 из которых вызывают рак и называются канцерогенами.

Сигаретный дым состоит из газообразных составляющих и твердых частиц:

- Примерное содержание в одной сигареты основных газообразных составляющих из них таково (в мкг):
 - ✓ Оксид углерода - 13,400
 - ✓ Диоксид углерода - 50,000
 - ✓ Аммоний - 80
 - ✓ Цианистый водород – 240
 - ✓ Изопрен - 582
 - ✓ Ацетальдегид - 770
 - ✓ Ацетон - 578
 - ✓ N-Нитрозодиметиламин – 108
- Примерное содержание в дыме одной сигарете твердых частиц таково (в мкг):
 - ✓ Никотин - 1,800
 - ✓ Индол - 14,0
 - ✓ Фенол - 86,4
 - ✓ Н-Метилиндол - 0,42
 - ✓ О-крезол - 20,4
 - ✓ М- и п-крезол - 49,5
 - ✓ Карбазол - 1,0
 - ✓ 4,4-Дихлоростильбен - 1,33

Опухолевую трансформацию вызывают токсины и химические соединения, которые выделяются в процессе горения. Сигарета горит при температуре от 600 до 800 градусов, при этом выделяя более 4000 вредных продуктов горения. В их списке, в частности, бензопирен, некоторые смолистые фракции, угарный газ, никотин - эти продукты горения, которые человек вдыхает на протяжении многих лет, являются причиной рака, связанного с курением. Установлена обусловленность табакокурения с 12 формами рака у человека. В первых рядах это рак легкого, пищевода, гортани и полости рта и губ, также случаи рака поджелудочной железы, мочевого пузыря и рака почки, молочной железы, желудка, шейки матки, носовой полости причинно связаны с потреблением табака.

Общественный деятель и врач Н.А. Семашко сказал: «Всякий курильщик должен знать и помнить, что он отравляет не только себя, но и других». Курящие подвергают опасности окружающих людей, так же как и себя. Появился даже термин "Пассивное курение". В организме некурящих людей после пребывания в накуреном и не проветренном помещении обнаруживается значительная концентрация никотина. Пассивное курение может вызвать развитие у некурящих рак легких и сердечно-сосудистые заболевания, а также у детей астму, респираторные инфекции, отит, кашель,

одышку, синдром внезапной детской смерти. У членов семьи курильщика, по статистике, в 1,5-2 раза чаще возникают раковые опухоли, чем в семьях, где не курят.

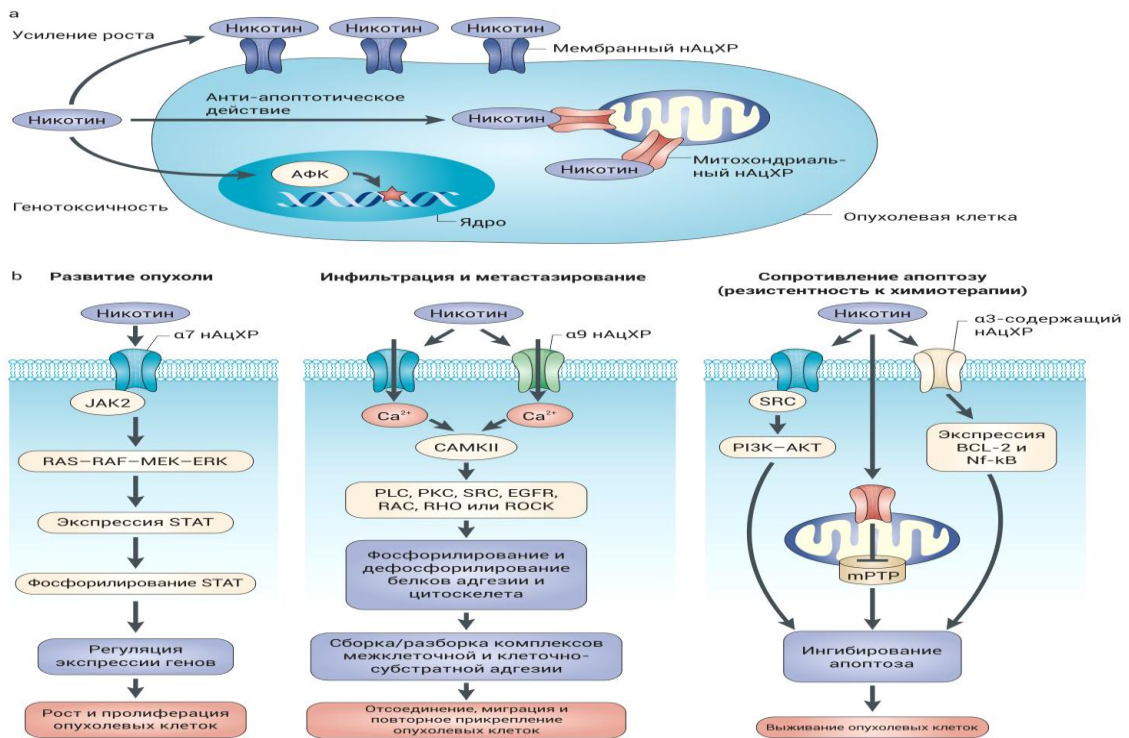

Общепризнанно, что курение является причиной 30—35 % всех опухолей человека. Установлена обусловленность табакокурения с 12 формами рака у человека. В первых рядах это рак легкого, пищевода, гортани и полости рта и губ, также случаи рака поджелудочной железы, мочевого пузыря и рака почки, молочной железы, желудка, шейки матки, носовой полости причинно связаны с потреблением табака.

Курение выступает как канцерогенный фактор в 90 % случаев рака лёгкого. Рак легкого занимает 1-ое место среди всех онкологических заболеваний у мужчин.



Нынешние исследования, показывают, что курение табака относится к частоте возникновения рака легких таким образом:

- 1) курящие чаще болеют раком легкого, чем некурящие;
- 2) частота возникновения рака легкого у курящих стоит прямо связана со степенью курения;
- 3) курение табака оказывает преимущественно местное воздействие на слизистую оболочку дыхательных путей через воздействие на неё табачного дегтя, у которого точно установлена канцерогенность;
- 4) курение оказывает и общее воздействие на организм, понижает сопротивляемость и предрасполагает его к развитию ракового заболевания вообще.

При поражении правое легкое обычно страдает чаще, чем левое, также верхние доли чаще, чем нижние. Бывает, что для развития рака лёгких требуются годы. В случае возникновения рака лёгких, оно нередко сопровождается метастазами в другие органы и части тела. Это поражение опасно тем, что в основном выявляется уже в запущенной стадии. Частота встречаемости у мужчин в 7-10 раз больше, чем у женщин. Рак легкого может наступить из-за пассивного курения, если в супружеской паре будет один курящий, то у второго вероятность возникновения рака легких увеличивается на 30%, в отличие от некурящей пары.

Цель исследования:

Изучить влияние продуктов сгорания табака на процесс трансформации клеток у студентов третьего курса медицинского факультета по специальности лечебное дело

Задачи исследования:

1. Анонимное выяснение курильщиков, среди исследуемых.
2. Исследование влияния курения на организм студентов и риска развития патологических процессов.
3. Рекомендации для предупреждения отрицательных последствий.

Материалы и методы исследования

Наблюдение и опрос в онлайн режиме

Нами были анонимно опрошены студенты третьего курса по специальности лечебное дело медицинского факультета ОшГУ. Опрос проводился по программе Google Forms, анкеты опроса были отправлены студентам в виде сайта через социальную сеть WhatsApp в каждую группу. Опрос включал в себя 10 вопросов, для женского пола предоставлены лишь 2 вопроса, а мужской пол ответил на все вопросы. В итоге анкетирования во взятых результатах опроса была произведена обработка данных на

обнаружение курящих студентов и на вредное влияние курения на их здоровье.

Всего в исследовании участвовали 52 человек: из них 15 - женского пола, что составляет 28,8% от общего числа исследуемых, и 37 – мужского, что составляет 71,2%.

Результаты опроса и обсуждение

В результате проведенных исследований установлено, что среди опрошенных 15 студенток женского пола, как указано на Рис.1, 14 девушек, то есть 93,33% в возрасте 18-24 лет, а 1 студентка или 6,67% старше 25 лет.



Рис.1. Возраст исследуемых студенток



Рис.2. Выявление курящих среди студенток

Как показано на Рис.2, абсолютно все являются некурящими, что позволяет нам далее не проводить исследования среди этих студенток.

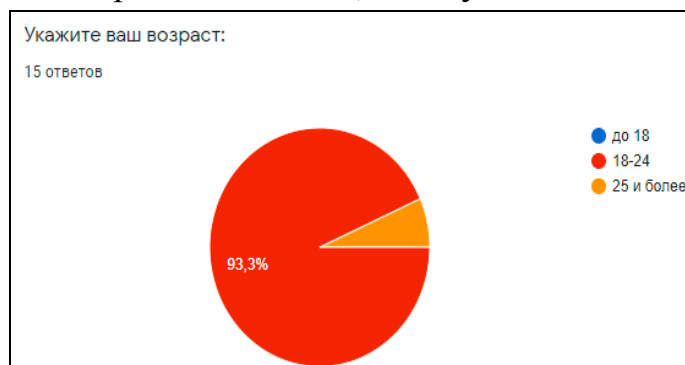
А среди студентов мужского пола уже совсем другая картина, что предоставляет нам провести дальнейшее исследование.

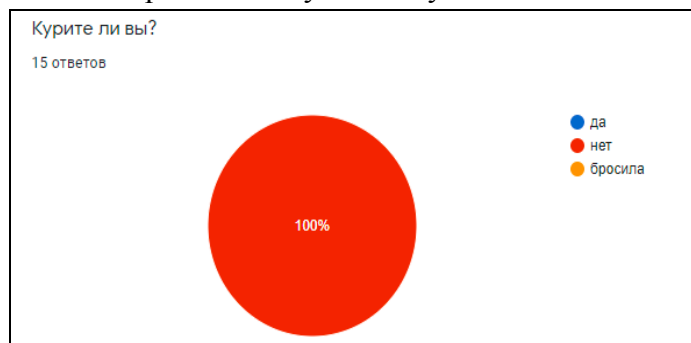

Рис.3. Возраст исследуемых студентов



Рис.4. Выявление курящих среди студентов

Возраст опрошенных студентов, как показано на Рис.3, составляет от 18 до 24 лет, средний возраст 21 год. Из данных Рис.4 известно, что из 37 исследуемых: 31 человек или 86,1% не курят, 1 человек или 2,7 % бросил, а 4 человека или 11,1% являются курящими.

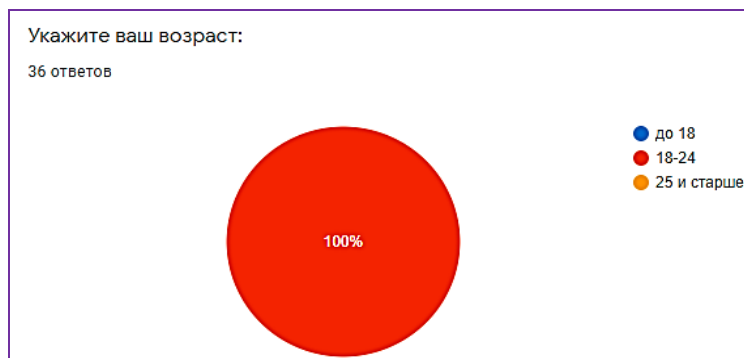
Риск возникновения злокачественных новообразований напрямую зависит от следующих факторов:

- количества выкуриваемых сигарет в день;
- возраста начала курения;
- «стажа» курения.

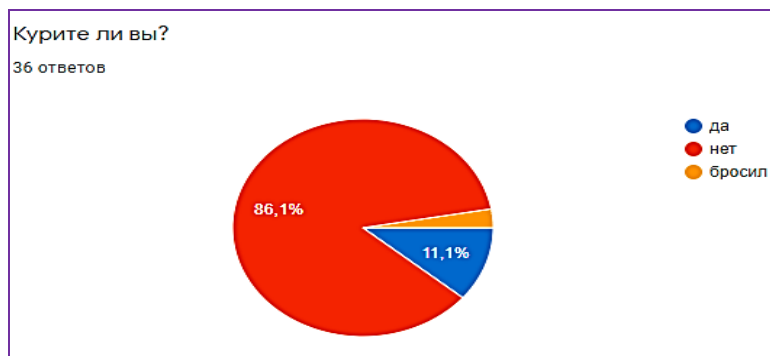
С какого возраста начали курить?		
<i>Варианты</i>	<i>Количество студентов</i>	<i>%</i>
до 18	3	8,1%
после 18	3	8,1%
не курю	31	83,8%

Таб.1. Возраст начала курения

Исходя из ответов Таб.1. представлено: 3 человека или 8,1% начали курить до 18 лет, другие 3 человека или 8,1% - в периодах от 18 до 23 лет.

Между количеством выкуренных сигарет и риском появления рака наблюдается прямо пропорциональная зависимость.

1-2 пачки сигарет содержат смертельную дозу никотина. Спасение от этого то, что эта доза вводится в организм дробно в течение времени при употреблении сигарет, а не сразу. При употреблении человеком более 10 штук сигарет в день вероятность заболеть раком легких увеличивается на 25 процентов.

Сколько сигарет вы курите в день?		
<i>Варианты</i>	<i>Количество студентов</i>	<i>%</i>
1-5 штук	6	17,7%
5-10 штук	1	2,9%
пачку и более	4	11,8%
Не курю	26	67,6

Таб. 2. Количество выкуренных сигарет в день

На основе Таб.2. следует, что 2 человека, что составило 5,9% употребляют по 1-2 сигарет в день, 4 человека или 11,8% - по 1-5 сигарет в день. Серьезные показатели были даны следующими 4 людьми, составляющими 11,8% из исследуемых, так как они выбрали, что в день они курят по пачке или даже больше. И, вследствие вышеизложенной зависимости развития рака легких от количества употребляемых сигарет в день, можно предполагать, что у этих этих людей увеличивается риск развития рака легких на 50%.

Известен факт о том, что 20 процентов табачного дыма остается в теле курильщика, а 80 процентов выделяется и смешивается с воздухом окружающей среды, которым дышат те, кто стоит рядом.

Разумное отношение к своему здоровью и здоровью своих близких может помочь избежать столь серьезного заболевания, как рак.



Рис.5. Что получает человек при курении



Рис.6. Причина начала курения

Как видно из Рис.5 из опрошенных студентов 3 человека, то есть 9.1% выбрали то, что они получают от курения расслабление, 2 человека или 6.2%, что получают удовлетворение, а целых 5 человек или 15,2% выбрали, что они курят, так как это является уже их привычкой. А как причину начала курения 2 студента, что составило 5,6% выбрали любопытство, другие 2 студента или 5,6% выбрали стресс, а следующие 2 человека или 5,6% - влияние окружения, что показано на Рис.6.

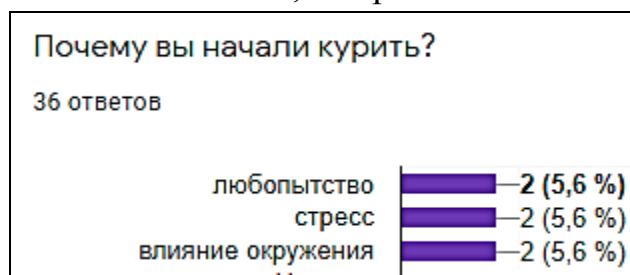

Рис.7. Вопрос о вредности курения

Из Рис.7. выявлено, что из 37 студентов 78,4% или 29 студентов не курят и считают курение вредным, 2 из них или 5,4% курят и считают курение полезным, а 6 человек, что составило 16,2% хотя считают курение вредным, но всё же курят.

Вы бы хотели бросить курить?		
Варианты	Количество студентов	%
Да	8	22,2%
нет	5	13,9%
не курю	24	63,9%

Таб.3. Вопрос о бросании курения

Данные на Таб.3. предоставляют факт о том, что 8 человек, составляющие 22,2% исследуемых являются курящими, но в тоже самое время хотят бросить. Некоторым курящим при попытке отказа от сигарет необходима специальная помощь, которая заключается в применении определенных психотерапевтических и/или медикаментозных средств, так как у них развивается привыкание к никотину.



Рис.8. Отношение к курящим девушкам

Из Рис.8. видно, что 13 человек или 36,1% отрицательно относятся к курящим девушкам, 3 человека или 8,1% - положительно, а 21 человек или 58,3% не хотели иметь отношение с курящей девушкой.

Курящим девушкам необходимо знать, что коварство табачных ядов может проявиться через несколько лет стажа употребления «табачного дыма». По этой причине курящие женщины в 8 раз чаще оказываются бездетными. Организм женщин более чувствителен к воздействию сигаретного дыма, чем организм мужчин. Сигаретный дым вызывает у женщин вызванное снижение уровня женских гормонов, которое служит причиной сухости кожи, способствуя этим образованию морщин и ее преждевременному старению.

Выводы

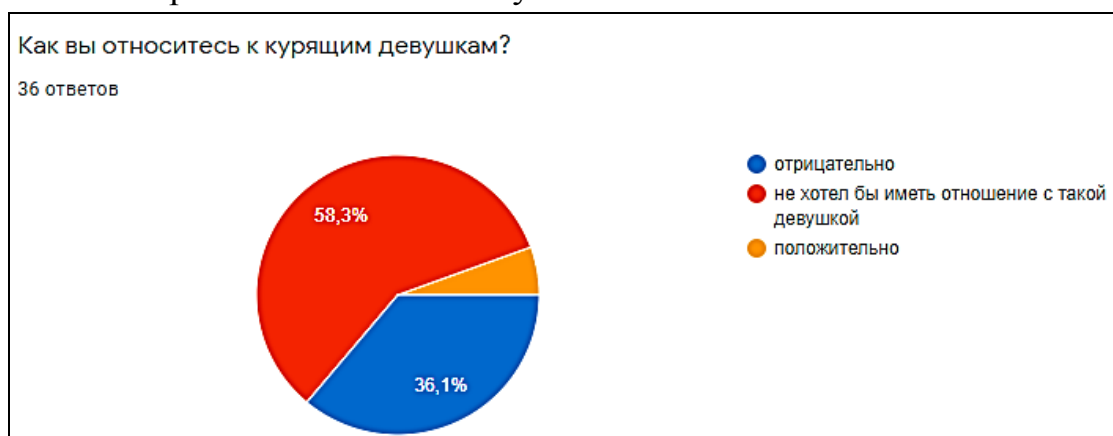
Исходя из полученных данных, можно сделать следующие выводы:

1. Выяснено, что из 15 опрошенных студенток нет курящих, а из 37 студентов было обнаружено 5 курящих и 1 человек, бросивший курить.

2. В итоге проведенного исследования было выявлено, что 15 студенток не имеют угроз для жизни, связанное с курением. В то время, как среди студентов мужского пола 31 человек, что составило 83,8% также не имеют угроз для жизни, связанное с курением; у 1 студента, составляющего 2,7% снижается риск возникновения опухолей, связанных с курением (от 5 до 15%), а также инфарктов и инсультов, так как он бросил курить; но у 5 студентов, что составило 13,5% на 90% возможен риск развития смерти от рака лёгких, 75% от хронического бронхита и эмфиземы лёгких и на 25% от заболеваний сердечно-сосудистой системы.

3. Рекомендации для устранения употребления сигарет и отрицательных их влияний:

1. Всем студентам, которые имеют склонность к зависимости от курения обращаться к консультантам и врачу-наркологу.
2. Вместо курения временно пользоваться пластырем, никотиновой жвачкой для избегания соблазна покурить, чтобы бросить
3. Занятие спортом (футбол, волейбол, баскетбол, ходьба, бег и др.).
4. Постепенное снижение потребления табака по суткам.

Литература:

1. “Канцерогенез” Д.Г. Заридзе, 2004. [Электронный ресурс] – Режим доступа: <https://www.booksmed.com/onkologiya/2581-kancerogenez-zaridze.html>
2. “Д Е Т С К А Я ОНКОЛОГИЯ» Под редакцией М. Д. Алиева, В. Г. Полякова, Г. Л. Менткевича, С. А. Маяковой, 2012. [Электронный ресурс] – Режим доступа: <https://www.booksmed.com/pediatric/2748-detskaya-onkologiya-aliev-nacionalnoe-rukovodstvo.html>
3. Научный опрос о курении у студентов 3-курса (специальность «Лечебное дело») – Режим доступа: https://docs.google.com/forms/d/e/1FAIpQLSdDagY_PmQRL5a56eZHBPkUN1d9UdBhIdVRnRxctZCU5N30UA/viewform?usp=sf_link
4. Научный опрос о курении у девушек 3-курса (специальность «Лечебное дело») – Режим работы: https://docs.google.com/forms/d/e/1FAIpQLScaHD36ZsNBJtmSGVYOMOx_OW6uTtXiv4LCwF0r5FWMT6twkw/viewform?usp=sf_link
5. «Табакокурение», Васильченко Е.А., 2000. [Электронный ресурс] – Режим доступа: <http://www.gtn.lokos.net/komschool1/works/tobacco.htm>
6. «Вред курения», Еременко Е.С., 2002. [Электронный ресурс] – Режим доступа: <https://vogvv.volmed.org.ru/index.php?page=articles&action=more&id=3348>

Медицина

УДК 618.14-007.44

DOI: 10.52754/16947452_2022_2_87

СОВРЕМЕННЫЕ МЕТОДЫ ДИАГНОСТИКИ ПРОЛАПСА ГЕНИТАЛИЙ

Субанова Наргиза Абдибалиевна, ассистент
Кыргызская государственная медицинская академия имени И.К. Ахунбаева
Бишкек, Кыргызстан
nargiza.subanova@bk.ru

Аннотация: В статье рассматриваются современные методы диагностики пролапса тазовых органов. Были проанализированы зарубежные и отечественные источники, найденные в интернет-базах свободного доступа. Визуальное наблюдение (проба Вальсальвы, кашлевая проба), пальпация (по шкале Оксфорда), перинеометрия, приборы с биологической обратной связью (пневматический тренажер, тренажер Magic Kegel Master, прибор EtnaGYN), ультразвуковое исследование могут стать важным клиническими инструментами в практике врача для количественного измерения нарушений функции тазового дна. Данные о методах оценки и силы мышц тазового дна свидетельствуют о необходимости проведения перинеометрии в клинической практике для своевременной диагностики недостаточности тазового дна, что позволит правильно подобрать метод реабилитации для женщин разных возрастных групп.

Ключевые слова: тазовое дно, дисфункция, недержание мочи, пролапс, тренажер, сила мышц, качества жизни.

ЖЫНЫС ПРОЛАПСЫН ДИАГНОСТИКАЛЫК АНЫКТООДОГУ ЗАМАНБАП ЫКМАЛАРЫ

Субанова Наргиза Абдибалиевна, ассистент
И.К. Ахунбаев атындагы Кыргыз мамлекеттик медицина академиясы
Бишкек, Кыргызстан
nargiza.subanova@bk.ru

Аннотация: Макалада жыныс пролапсынын диагностикасынын заманбап ыкмалары талкууланат. Биз интернет базаларында табылган чет өлкөлүк жана жергиликтүү булактарды анализдедик. Визуалдык байкоо (Вальсальва тести, жөтөл сыноосу), пальпация (Оксфорд шкаласы), перинеометрия, биологиялык кайтарым байланыштагы аппараттар (пневматикалык тренажер, Magic Kegel Master машыктыруучусу, EtnaGYN аппараты), УЗИ экспертизасы практикада маанилүү клиникалык инструмент болуп саналат. Жамбаш сөөгүнүн иштешиндеги аномалияларды сандык түрдө өлчөө үчүн дарыгер. Жамбаштын булчуңдарынын баалоо ыкмалары жана күчү жөнүндө маалыматтар клиникалык практикада жамбаш сөөгүнүн жетишсиздигин өз убагында диагноздоо үчүн перинеометриянын зарылдыгын көрсөтүп турат, бул ар кандай курактагы аялдар үчүн реабилитациялоонун туура ыкмасын тандоого мүмкүндүк берет.

Ачкыч сөздөр: жамбаш сөөгү, дисфункция, заараны кармоо, пролапс, машыгуу аппараттар, булчуңдардын күчү, жашоо сапаты.

MODERN METHODS FOR DIAGNOSING GENITAL PROLAPSE

*Subanova Nargiza Abdibaliyevna, assistant
Kyrgyz State Medical Academy named after I.K. Akhunbaeva
Bishkek, Kyrgyzstan
nargiza.subanova@bk.ru*

Abstract: *The article discusses modern methods of diagnosis of pelvic organ prolapse. We analyzed foreign and domestic sources found in free Internet databases. Visual observation (Valsalva test, cough test), palpation (Oxford scale), perineometry, devices with biological feedback (pneumatic trainer, Magic Kegel Master trainer, Emba GYN device), ultrasound examination can become important clinical tools in practice physician to quantitatively measure abnormalities in the function of the pelvic floor. The data on the methods of assessment and strength of the pelvic floor muscles indicate the need for perinometry in clinical practice for the timely diagnosis of pelvic floor insufficiency, which will make it possible to choose the right rehabilitation method for women of different age groups.*

Key words: *pelvic floor, dysfunction, urinary incontinence, prolapse, exercise machine, muscle strength, quality of life.*

Введение

Актуальность: Проплапс тазовых органов (ПТО) – синдром опущения тазового дна и органов малого таза изолированно или в сочетании, который крайне негативно отражается на качестве жизни пациенток. Согласно мировым данным от 2,9 до 53 % женщин отмечают те или иные проявления ПТО [9–10]. До 47 % больных пролапсом тазовых органов – это женщины трудоспособного возраста [5]. ПТО начинается в репродуктивном возрасте, чаще сразу после родов, но на ранних стадиях протекает бессимптомно, что в отсутствие своевременной коррекции приводит к прогрессированию нарушений [1]. Мышцы тазового дна (МТД) у женщин играют важную роль в поддержании внутренних органов таза, управлении мочеиспусканием, дефекацией и в процессе родов [2]. МТД могут подвергаться изменениям на разных этапах жизни женщины, таких как беременность, послеродовой период и физиологическое старение. Слабые промежностные мышцы способствуют возникновению изменений положения и функции тазовых органов, включая пролапс, недержание мочи, анальную инконтиненцию, сексуальную дисфункцию, диспареунию. Оценка тонуса и силы сокращений МТД важна для своевременной профилактики этих нарушений и выбора метода лечения ПТО.

Цель исследования: дать обзор современным методам оценки функции и силы мышц тазового дна у женщин, доступных для клинической практики.

Методы и материалы исследования

С целью изучения методов диагностики пролапса гениталий, были проанализированы отечественные и зарубежные источники, найденные в интернет-базах свободного доступа.

Результаты и обсуждения: ПГ диагностируется врачом первичного звена с помощью несколько простых функциональных тестов, не требующих специального оборудования [3].

Проба Вальсальвы или проба с натуживанием. Женщине с полным мочевым пузырем, лежащей на гинекологическом кресле, предлагают сделать глубокий вдох, затем потужиться, не выпуская воздух. При недостаточности тазового дна визуальные проявления пролапса могут стать более выраженными, а при недержании мочи из наружного отверстия уретры появляется моча. Характер потери мочи из уретры фиксируют визуально и тщательно сопоставляют с силой и временем натуживания.

Кашлевая проба. Пациентке с полным мочевым пузырем (150-200 мл) в положении на гинекологическом кресле предлагают покашлять, повторив три кашлевых толчка 3-4 раза, в промежутках между сериями кашлевых толчков необходим полный вдох. Проба положительна при подтекании мочи при кашле. Данный тест получил наиболее широкое применение в клинической практике. Была доказана связь положительного кашлевого теста с несостоятельностью внутреннего сфинктера уретры.

Определение тонуса и силы мышц тазового дна. Тонус определяется на основании оценки растяжимости промежности с помощью введенных во влагалище указательного и среднего пальцев и их разведении (в сантиметрах) или введенных нескольких пальцев в поперечном положении (их количество). Тестирование силы мышц тазового дна выполняется с использованием техники произвольного сжатия, которая включает сокращение мышц тазового дна без сокращения мышц брюшной стенки и без пробы Вальсальвы (натуживания). Тестирование силы мышц тазового дна может быть выполнено при однопальцевом или двухпальцевом исследовании врачом. Зарубежными авторами согласно модифицированной шкале Оксфорда была разработана классификация силы сокращений мышц тазового дна (табл. 1) [цит.по: 12]. Данный вид исследования позволяет определить силу сокращений МТД [13]. Затем полученные исследователем ощущения оцениваются по табл. 1 в баллах. Данный метод широко используется в клинической практике. Преимущество вагинальной пальпации с оценкой по шкале Оксфорда заключается в том, что она является гибким, информативным и экономически эффективным методом [14].

Определение тонуса и силы мышц тазового дна Шкала Оксфорда табл.1

1	Едва ощутимые сокращения, мерцающие сокращения, не видимые при осмотре промежности
2	Слабые, отчетливо ощутимые сокращения, ощущаемые исследователем как небольшое давление на палец
3	Умеренной мышечной силы сокращения и ощутимое движение вверх и вперед, видны на промежности
4	Хорошей мышечной силы сокращения, движение вверх возможно при небольшом сопротивлении, круговое давление может ощущаться по всему исследуемому пальцу. При исследовании указательным и средним пальцами они прижаты друг к другу
5	Очень сильной мышечной силы сокращения, возможно против энергичного сопротивления. При исследовании указательным и средним пальцами они прижаты друг к другу, несмотря на оказываемое сопротивление

Перинеометрия. Впервые измерить силу сокращений МТД в середине XX века удалось А. Кегелю с помощью изобретенного им перинеометра [15]. Перинеометр Кегеля можно было использовать не только для определения силы сокращений, но и одновременно использовать его для контроля за правильностью выполнения упражнений Кегеля. В неконтролируемых нерандомизированных исследованиях А. Кегель утверждал, что излечения пациентов с разными типами недержания мочи можно добиться у 84% из них. После этого неоднократно рандомизированные исследования подтверждали результаты его клинического наблюдения, демонстрируя эффективность упражнений Кегеля. Современные модели перинеометров, используемые за рубежом, такие как Vaginal Tactile Imager 2S (США), Peritron (Австралия), Карла Штифтера ЕХТТ-101 (Корея), InTone (США) и другие, позволяют регистрировать давление внутри влагалища. Следует иметь в виду, что внутривлагалищное давление повышается при сокращении не только мышц тазового дна, но и передней брюшной стенки, ягодиц, приводящих мышц бедра. Р. Н. Angelo et al., измеряя давление с помощью перинеометра, отмечали регистрируемое датчиком давление в указанном ниже диапазоне и интерпретировали их следующим образом: 0 - отсутствие сокращения; 5,0-14,5 см вод. ст. - очень слабое сокращение мышц; 14,6-26,5 см вод. ст. - слабое; 26,6-41,5 см вод. ст. - умеренное; 41,6-60,5 см вод. ст. - хорошее и более 60,6 см вод. ст. - сильное сокращение МТД. Манометрия показала среднее значение для обследованных женщин 35,1 ($\pm 22,7$; ДИ: 32,1-38,0) см вод. ст., что соответствовало третьему классу по шкале Оксфорда

[13]. Данный вид исследования отличается доступностью, простотой и отсутствием каких-либо противопоказаний к проведению. Вес прибора составляет 141 г. Состоит перинеометр из двух частей: вагинальный (пневматический) датчик, присоединяемый с помощью гибкого провода к аппарату (воздух накачивается в датчик с помощью помпы, расположенной в самом приборе, до давления 55 мм рт. ст.), и собственно прибор, на мониторе которого отражаются данные о силе сокращения мышц [16]. Выполняется тестирование следующим образом: необходимо сжать мышцы тазового дна как можно сильнее (не напрягая других мышц!) и выдерживать сокращение в течение 10 с. Затем расслабиться на 10 с (следовать голосовым подсказкам прибора). Повторить сжатия и расслабления пять раз. После этого на дисплее аппарата отобразится уровень тренированности мышц таза по шкале от 1 до 9 баллов (вычисляется автоматически), а голосовая нировок мышц тазового дна в качестве тренажера для домашнего использования. Таким образом, с помощью данного прибора пациентка может контролировать правильность выполнения упражнений Кегеля и проводить оценку силы сокращений мышц в динамике. Применение перинеометра iEASE XFT-0010 рекомендуется с профилактической целью всем женщинам, с реабилитационной-женщинам в послеродовом периоде (через 6 недель после родов) и с лечебной целью-при пролапсе (на ранних стадиях), стрессовом недержании мочи и сексуальной дисфункции (табл.2).

Интерпретация результатов тестирования с помощью перинеометра iEASE XFT-0010 табл.2

Оценка по шкале Оксфорда, баллы	Среднее давление, регистрируемое датчиком перинеометра, мм рт. ст. / баллы	Характеристика силы сокращений мышц
0	55 (исходное) / 0	Отсутствие
1	56–60 / 1–2	Очень слабое
2	61–65 / 3–4	Слабое
3	66–75 / 5–6	Умеренное
4	76–85 / 7–8	Хорошее
5	86–100 / 9–10	Сильное

Пневматический тренажер мышц тазового дна (цифровой перинеометр, ЦП)- инновационный продукт, объединяющий в себе современную пневматическую систему с технологией биологической обратной связи. [5]. Прибор EmbaGYN™ позволяет сокращать необходимые мышцы даже при их очень слабом тонусе, когда женщина не может эффективно выполнять упражнения самостоятельно. Прибор посылает слабые электрические импульсы, и мышцы сокращаются в необходимом ритме и с нужной силой. Механизм действия включает непрямую стимуляцию мускулатуры тазового

дна через ветви полового нерва. Систематическое повторное сокращение под воздействием электрических импульсов вызывает увеличение их массы и силы. Кроме того, улучшается кровообращение в прилежащих глубоких тканях. Когда тренировки позволят женщине уже самостоятельно выполнять сокращения, можно перейти в другой режим тренировок.

Тренажер Magic Kegel Master представляет собой силиконовое устройство в виде объемной восьмерки с вибрирующим эффектом. Гаджет подключается через Bluetooth к приложению на смартфоне. Приложение имеет множество программ и нагрузок медицинского, общеукрепляющего и оздоровительного характера, созданных с учетом различных показаний. Это может быть и подготовка к родам, к послеродовому периоду, и с целью улучшения качества сексуальной жизни.

Вагинальная пальпация с оценкой по шкале Оксфорда и УЗИ промежности. В 2016 году S. Albrich была показана значительная корреляция между субъективным методом оценки силы мышц с помощью Оксфордской шкалы с параметрами 2D- и 3D-ультразвука в качестве объективного диагностического инструмента [17]. Аналогичное исследование проводилось в 2015 году. Исследования показали корреляцию между сократимостью МТД, измеренной с помощью пальцевой и ультразвуковой оценки, и что эти две методики являются сопоставимыми [1].

Выводы:

Диагностика ПТО на уровне врача первичной медико-санитарной помощи имеет большое значение в дальнейшей судьбе женщины, так как позволяет своевременно диагностировать и начать лечение, предупредив дальнейшее развития выраженной степени заболевания, требующего уже хирургического вмешательства. Однако проведенный литературный обзор отечественных и зарубежных источников показал, что в настоящее время не существует единого стандарта количественной оценки силы мышц тазового дна. Поэтому, сегодня, необходимо дальнейшее изучение существующих методов диагностики ПТО, что позволит улучшить исходы заболевания, сохранить качество жизни пациенток и снизить затраты на лечение ПТО.

Литературы

1. Кочев Д. М., Дикке Г. Б. Дисфункция тазового дна до и после родов и превентивные стратегии в акушерской практике. Акушерство и гинекология. 2017; 5: 9–15. DOI: [org/10.18565/aig.2017.5.9-15](https://doi.org/10.18565/aig.2017.5.9-15).
2. Нехирургический дизайн промежности/под ред. В.Е. Радзинского. М.: ГЭОТАР- Медиа; 2017. 252 с.
3. Беженарь В. Ф., Богатырева Е. В., Павлова Н.Г. и др.; ред. Э.К. Айламазян. Пропалс тазовых органов у женщин: этиология, патогенез, принципы диагностики: пособие для врачей. СПб.: Изд- во Н- Л; 2010. 48

4. Bø K., Sherburn M. Evaluation of female pelvic-floor muscle function and strength. *Physical Therapy*. 2005; 85 (3): 269–82. DOI: 10.1093/ptj/85.3.269.
5. Kegel A.H. Progressive resistance exercise in the functional restoration of the perineal muscles. *Am J Obstet Gynecol*. 1948; 56: 238–249.
6. Макрушина Н. В., Фастыковская Е. Д. Ультразвуковая диагностика недостаточности мышц тазового дна у женщин. *Сибирский медицинский журнал*, 2012; 3 (27): 91–96.
7. Чечнева М. А., Буянова С. Н., Щукина Н. А., Лысенко С. Н., Барто Р. А. Ультразвуковая диагностика пролапса гениталий и его осложнений у женщин. *SonoAce Ultrasound. Эхография в гинекологии*. 2012; 23: 25–33.
8. Volløyhaug I, Mørkved S., Salvesen Ø., Salvesen K.Å. Assessment of pelvic floor muscle contraction with palpation, perineometry and transperineal ultrasound: a cross-sectional study. *Ultrasound Obstet Gynecol*. 2016; 47(6): 768–73. DOI: 10.1002/uog.15731.
9. Баринаева М. Н., Солопова А. Е., Тупикина Н. В., Касян Г. Р., Пушкарь Д. Ю. Магнитно-резонансная томография (МРТ) при пролапсе тазовых органов. *Акушерство, гинекология и репродукция*. 2014; 1: 37–46.
10. Podnar S., Vodusek D. Protocol for clinical neurophysiologic examination of the pelvic floor. *NeuroUrol Urodyn*. 2001; 20: 669–682.
11. Глыбочко П. В., Аляев Ю. Г., Маркосян Т. Г., Никитин С. С., Григорян В. А. Диагностика и медикаментозная терапия нейрогенных расстройств мочеиспускания. Эффективная фармакотерапия. *Урология и Нефрология*. 2011; 1: 12–17.
12. Дикке Г. Б. Ранняя диагностика и консервативное лечение пролапса гениталий. *Главный врач Юга России*. 2017; 1 (53): 21–25.
13. Angelo P., Varella L., de Oliveira M.C.E., Matias M. G.L., de Azevedo M. A.R., de Almeida L.M. et al. A manometry classification to assess pelvic floor muscle function in women. *PLoS One*. 2017; 12: (10). DOI: org/10.1371/journal.pone.0187045.
14. Deegan E.G., Stothers L., Kavanagh A., Macnab A. J. Quantification of pelvic floor muscle strength in female urinary incontinence: A systematic review and comparison of contemporary methodologies. *Neurology and Urodynamics*. 2018; 37 (1): 33–45. DOI: org/10.1002/nau.23285.
15. Kegel A.H. The nonsurgical treatment of genital relaxation; use of the perineometer as an aid in restoring anatomic and functional structure. *Ann West Med Surg*. 1948; 2 (5): 213–6.
16. Пневматический (цифровой) перинеометр — тренажер мышц тазового дна. Инструкция по применению.
17. Mehta AV, Shah ZR, Rathod P, Vyas N. Correlation of digital examination vs perineometry in measuring the pelvic floor muscles strength of young continent females. *IJHSR*. 2014; 4 (5): 185–192.

История

УДК 93/92

DOI: 10.52754/16947452_2022_2_94

ИСТОРИЧЕСКИЙ ОПЫТ СОЦИАЛИЗАЦИИ РАБОЧЕЙ МОЛОДЕЖИ УДАРНЫХ КОМСОМОЛЬСКИХ СТРОЕК В 1950-1960 ГГ.

*Подкорытова Светлана Валерьевна, к.и.н., доцент
Шадринский государственный педагогический университет
Шадринск, Российская Федерация
gusewasw@mail.ru*

Аннотация: Проблемы социализации молодежи актуальны во все исторические периоды. Возрождение некоторых элементов социальной и профессиональной поддержки молодежи на производстве (наставничество, ученичество), позволяет обратиться к советскому опыту ее социализации. В работе дано теоретическое обоснование социализации молодежи на производстве. В том числе рассмотрены теории, предложенные зарубежными исследователями. В работе описывается роль комсомола, как основного института социализации. Его помощь в становлении личности на производстве. Проведена интерполяция функций институтов социализации к реалиям ударных комсомольских строек. Проанализированы особенности формирования межэтнических коллективов на стройках Южного Урала и союзных республик.

Ключевые слова: социализации, комсомол, ударные комсомольские стройки, институты социализации, молодежь.

КОМСОМОЛДУК КУРУЛУШТАРДЫН ЖУМУШЧУ ЖАШТАРЫН СОЦИАЛИЗАЦИЯЛАШТЫРУУНУН ТАРЫХЫЙ ТАЖРЫЙБАСЫ 1950 – 1960 ЖЫЛДАРДА

*Подкорытова Светлана Валерьевна, т.и.к., доцент
Шадринск мамлекеттик педагогикалык университети
Шадринск, Россия Федерациясы
gusewasw@mail.ru*

Аннотация: Жаиштарды социалдаштыруу проблемалары бардык тарыхый мезгилдерде актуалдуу. Жаиштарды эмгекте (насаатчылык, шакирттик) социалдык жана профессионалдык жактан колдоонун кээ бир элементтеринин кайра жанданышы аны социалдаштыруунун советтик тажрыйбасына кайрылууга мүмкүндүк берет. Документте жаиштардын эмгекте социа-лизацияланышынын теориялык негиздери берилген. Анын ичинде чет элдик изилдөөчүлөр тарабынан сунушталган теориялар каралат. Документте комсомолдун ролун социа-лизациянын башкы институту катары баяндайт. Эмгекте инсанды калыптандырууда анын жардамы. Социализация институттарынын функцияларын шок комсомолдук курулуш объектилеринин реалдуулугуна интерполяциялоо ишке ашырылды. Түшүтүк Уралдын жана союздук

республикалардын курулуштарында улуттар аралык коллективдердин түзүлүшүнүн өзгөчөлүктөрү талдоого алынган.

Ачкыч сөздөр: социалдаштыруу, комсомолдук, шок комсомолдук курулуш объектилери, социалдаштыруу мекемелери, жаштар.

HISTORICAL EXPERIENCE OF SOCIALIZATION OF WORKING YOUTH OF KOMSOMOL SHOCK CONSTRUCTION SITES IN 1950-1960

*Podkorytova Svetlana Valeryevna,
candidate of historical sciences, associate professor
Shadrinsky State Pedagogical University
Shadrinsk, Russian Federation
E- mail: gusewasw@mail.ru*

Abstract: *The problems of socialization of youth are relevant in all historical periods. The revival of some elements of social and professional support for young people in the workplace (mentoring, apprenticeship), allows us to turn to the Soviet experience of their socialization. The paper provides a theoretical justification for the socialization of young people in the workplace. In particular, the theories proposed by foreign researchers are considered. The paper describes the role of the Komsomol as the main institution of socialization. His help in the formation of a personality in the workplace. The functions of socialization institutions were interpolated to the realities of Komsomol shock construction sites. The features of the formation of interethnic collectives at the construction sites of the Southern Urals and the Union Republics are analyzed.*

Keywords: *socialization, Komsomol, shock Komsomol construction sites, institutes of socialization, youth.*

Введение

Во все исторические периоды социализация молодежи была актуальной проблемой общества. Ориентация образования на овладение техническими и рабочими специальностями, возврат к ученичеству на предприятиях, шефство крупных предприятий над учебными заведениями позволяет нам обратиться к советскому опыту социализации рабочей молодежи. Особую остроту вызывает в настоящее время вопросы, связанные с трудовым воспитанием юношества, его адаптацией в коллективах, профессиональной подготовкой.

В настоящее время промышленное и гражданское строительство является одной из индустриальных отраслей, которое обеспечивает развитие экономической и социально-культурной сфер жизни общества. Подготовка высококвалифицированных, дисциплинированных кадров молодых строителей, в том числе и в условиях производственной микросреды, стали необходимой составляющей нормального функционирования и развития строительной отрасли народного хозяйства.

После распада СССР в России заметно ослабло внимание государства и хозяйственных субъектов к профориентации молодежи в сфере материального производства, к подготовке кадров массовых рабочих профессий, в том числе и строителей, к трудовому воспитанию юношей и девушек. Несмотря на стремительное развитие сферы услуг, материальное производство все же остается основой экономической жизни страны.

Цель исследования выявить основные институты социализации и их функции и охарактеризовать пути социализации молодежи, работавшей на ударных комсомольских стройках.

Задачи, которые способствуют раскрытию поставленной нами цели: охарактеризовать роль комсомола, как основного института социализации молодежи; выявить основные факторы социализации; дать характеристику выявленным факторам из ходя из особенностей работы на ударных комсомольских строек. Территориальные рамки исследования - проанализированы стройки Южного Урала, а также произведено сравнения со стройками, проходившими на территории союзных республик.

Материалы и методы исследования.

В современной науке существует несколько определений термина «социализация». Классическим в российской социологии считается определение социализации, предложенное социальным психологом Г.М. Андреевой, которая понимает социализацию как «двусторонний процесс, включающий в себя, с одной стороны, усвоение индивидом социального опыта путем вхождения в социальную среду, систему социальных связей, с другой стороны, процесс активного воспроизводства системы социальных связей индивидом за счет его активной деятельности, активного включения в социальную среду» [1].

Большое внимание в её исследованиях уделялось проблемам выбора юношами и девушками профессии, жизненным планам, ценностным ориентациям. В нашем исследовании мы придерживаемся парадигмы обозначенной в следующем определении термина «социализация»: «Социализация – становление человека частью общества, процесс усвоения человеческим индивидом определенной системы знаний, норм и ценностей, позволяющих ему функционировать в качестве полноправного члена общества. Социализация включает как целенаправленное воздействие на личность (образование, воспитание), так и стихийное, спонтанные процессы, влияющие на её формирование» [10].

Анализ многочисленных концепций данного термина показывает, что все они тяготеют к одному из подходов (субъект-объектный, субъект-субъектный), расходящихся между собой в понимании роли самого человека

в процессе социализации.

В нашем исследовании мы придерживаемся субъект-объектного подхода к социализации рабочей молодежи. Данный подход предусматривает пассивную позицию человека в процессе социализации.

Исследование процесса социализации молодежи в условиях производственной микросреды объективно требует более глубокого анализа условий труда и быта юношей и девушек. Эта проблема освещена в исторической литературе недостаточно. В советской историографии вопросы воспитания молодежных ударных строек рассматривались некритически, замалчивались негативные стороны деятельности комсомольских организаций и других социальных институтов. В данной работе предпринята попытка более объективного анализа процесса социализации молодежи на ударных комсомольских стройках в 1950-1960 гг.

Э. Дюркгейм рассматривал социализацию как процесс адаптации человека к обществу, которое формирует каждого своего члена в соответствии с присущей ему культурой [8]. Он считал, что каждое общество имеет свой идеал человека, который является универсальным как в физическом, так и в интеллектуальном, моральном отношении. В исследуемом нами периоде был сформирован образ идеального советского человека, пропагандировавшийся средствами массовой информации, кинофильмами, художественной литературой. Образ, нашедший отражение в трудовом соревновании.

Одним из критериев оценивания в борьбе за звание «Коллектив коммунистического труда», «Ударник коммунистического труда» было соответствующее поведение в быту и на производстве. Данный подход популярен в отечественной науке. Это связано с тем, что он акцентирует цели социальной адаптации, приспособления к среде посредством усвоения заданных норм, ценностей, что в условиях России соответствует социальному заказу, а также представлениям о соотношении человека и государства [9].

Используя опыт зарубежных исследователей мы можем экстраполировать их выводы для характеристики социализации рабочей молодежи ударных комсомольских строек. К рассмотрению проблем социализации можно использовать теорию «зеркального Я» Ч.Х. Кули [7].

В ней становление человека происходит в межличностном общении внутри первичной группы, то есть в процессе взаимодействия индивидуальных и групповых субъектов. Другие люди как зеркало, в которое человек смотрится в процессе общения и ведет себя так, как ждут от него окружающие. Например, общение с передовиками производства, могло

оказывать положительное влияние на социализацию. Либо взаимоотношение в общезитии, где неформальное общение могло привить маргинальные наклонности.

Данная точка зрения дополняется концепцией Дж. Г. Мида «обобщенного другого». Ударные темпы строительства предполагали мобилизацию усилий всего коллектива. Ускорение темпов работы предполагало выработку в человеке соответствующих качеств: пунктуальность, бережливость, обязательность, активность. Под влиянием этих норм поведения и формировался образ собственного я [9].

Некоторые составляющие процесса социализации рассмотрены в диссертационных исследованиях российских историков М.Н. Федченко, Т.М. Королевой, Д.В. Головоненко, С.В. Подкорытовой и др. [2;5]. Различные аспекты социализации молодежи союзных республик рассматривают в своих работах В.И. Бузало, А.Н. Федунова, В.О. Казанжян, З.З. Кабилов и др. [6].

Результаты и обсуждения.

1950-1960-гг. это период интенсивного промышленного и гражданского строительства не только на Южном Урале, но и по всему СССР. Флагманом этого строительства были ударные комсомольские стройки. Они являлись благоприятной производственной средой социализации молодежи. Социализация молодежи зависит напрямую от государственной политики, которая определяет приоритеты и общие тенденции развития общества. Строительная отрасль, как и любая составляющая экономического развития страны была под влиянием ее общеполитического курса. В то же время существенное влияние на ударное строительство на оказала региональная специфика, связанная с интенсивным освоением природных ресурсов и развитием металлургической базы.

В социально-контролируемой социализации ведущая роль принадлежит социальным институтам. Среди них выделяются институты, непосредственно регулирующие процесс социализации - это, прежде всего семья. В нашем исследовании мы не изучали молодежь в рамках семьи, так как в ударном строительстве участвовали приехавшие по оргнабору, оторванные от семьи. Исходя из функций, которые выполнял комсомол на строительстве, промышленных объектов его можно назвать основным институтом, регулирующим социализацию на ударном строительстве.

Комсомол как институт социализации включал устойчивый комплекс формальных и не формальных правил, ценностей, норм, регулирующий сферы человеческой деятельности, непосредственно связанных с процессом социализации, организующих их в систему статусов и ролей и обеспечивающих включение молодежи в общественную жизнь. Институт не

только вырабатывал набор требований, определяющих, каким должен быть процесс социализации, но и формировал статусно-ролевые структуры в молодежной среде.

Нормативное регулирование отношений на строительстве регулировался планами строительства, администрацией строек. Отношения между молодежью и органами ВЛКСМ регулировал его Устав. Вступление молодежи в комсомол позволяла более организованно проводить идеологическую пропаганду, обеспечивать необходимую реакцию на решения партии и государственных органов. Членство в рядах комсомола позволяло осуществлять контроль над всеми сферами жизни (от трудовых успехов на стройке до регулирования личной жизни в общежитии). Для более эффективного контроля над молодежью и организации ее работы на стройке создавались комсомольские штабы и посты, которые должны были обеспечивать оперативное решение возникающих проблем. Например, на строительстве Гайского горно-обогатительного комбината был создан комсомольский штаб, который опирался на 80 постов на стройке [11].

Не смотря на то, что социализация молодежи в СССР подчинялась единым требованиям, но на ударном строительстве имелись свои особенности. Роль комсомола на ударных стройках была значительной, что позволяло зачастую решать возникавшие проблемы в обход хозяйственных органов. Большую роль в закреплении кадров молодых рабочих играли бригадиры и бригадные комсорги, в том числе при решении вопросов организации труда, зарплаты, приема и увольнения с работы членов коллектива. Материальное и моральное поощрение передовиков производства, решение социальных проблем строителей (жилье, обеспечение детскими учреждениями) оказывали влияние на закрепление кадров. Комсомол активно участвовал в решении этих вопросов. Для руководства комсомолом требовались харизматичные грамотные руководители, такие как В. Поляничко, В. Гуркин, которые могли поднять молодежь на совершение трудовых подвигов (сверхурочная работа в сложных производственных ситуациях или экстремальных погодных условиях). Комсомольские руководители, которые впоследствии сделали хорошую карьеру как по комсомольской, так и по партийной линии.

В.И. Чупров выделил несколько функций институтов социализации, которые мы применили в своем исследовании[4].

«Реляционная функция, предписывающая молодым людям определенные требования, связав с усвоением социальных норм, ожидаемых со стороны общества стандартов поведения, предписания требований сопровождается распределением молодых людей в социальном пространстве,

позиция, в которой определяется место в статусно-ролевой структуре и ожидаемое поведение в соответствии с предписанными требованиями» [4].

Попадая в микросреду комсомольскихстроек молодежь, должна была принимать темп стройки, которому подчинялся весь режим жизни. Не равномерность темпа строительства, в том числе из-за ускорения сроков, мог приводить к простоям и авралам на рабочем месте. Возникала необходимость подстраиваться под темпы работы коллектива. Работа порой проходила на пределе физических возможностей организма из-за трудных климатических условий, например на строительстве газопровода Бухара-Урал. Социализация в таких неопределенных условиях в полной мере зависела от коллектива, попадая в передовой, работник должен был соответствовать высоким требованиям, которые предъявляли к нему. Попадая в отстающий коллектив, у него был выбор, либо подчинится, либо улучшить свою работу, не смотря на условия создаваемые коллективом.

«Регулятивная функция, устанавливающая допустимые рамки независимых по отношению к социальным нормам индивидуальные действия, а также санкции, карающие за нарушение этих рамок» [4].

Проживая в одном коллективе не только на рабочем месте, но и в общежитии. Устанавливались определенные моральные принципы, ответственное отношение к работе, взаимопомощь и товарищество. Нарушение трудовой дисциплины, прогулы, пьянство, воровство осуждалось обществом, посредством товарищеских судов. В данном случае большую роль играла работа комсомола. Например, первоначально на строительстве Гайского горно-обогатительного комбината, был один участковый уполномоченный милиции. Порядок в палаточном лагере поддерживался дружиной, организованной комсомольцами. Большое значение имели товарищеские суды, поручительство коллектива.

«Социокультурная функция, формирующая допустимые пределы социализационных практик ограниченные мировоззренческим и идеологическими рамками» [4].

На стройках была налажена работа по политпросвещению молодежи, лектории общенаучной или технической направленности, организовано повышение квалификации на производстве и повышение общеобразовательного уровня. Главной задачей комсомола на строительстве было формирование не только профессиональных навыков молодежи, но и мировоззрения.

«Интегративная функция, вырабатывающая критерии интеграционных механизмов в процессе социализации является создание условий для интеграции молодежи в общество» [4].

Проблема вступления молодежи в рабочую среду, ее адаптация в ней решалась с помощью организации не только совместного труда, но и отдыха. Получение профессии на местах, наставничество позволяло легче освоиться на производстве. На стройках, проходивших в союзных республиках, возникали проблемы с межнациональным общением. Рассматривая комсомольские стройки не только Южного Урала, сложно говорить об географической детерминированной идентичности если на Южном Урале она не имела ярко выраженной национальной составляющей, как на стройках, находившиеся в союзных республиках. На Южном Урале многонациональный коллектив мог быть сформирован из башкир, татар, русских немцев проживавших на территории с русскоговорящим населением. На стройках могли формироваться многонациональные коллективы особенно на стройках трубопроводов, проходящих по территории нескольких республик (например, газопровод Бухара-Урал). Здесь проживало население с низким владением русским языком, поэтому одной из задач комсомола было формирование благоприятной среды для работы и общения. В исследуемый период прерогативным считалось изучение русского языка, как языка межнационального общения. Для этого организовывались совместные развлекательные мероприятия, для неформального общения, также курсы для изучения русского языка.

Выводы

Таким образом, основным институтом социализации на ударных комсомольских стройках был комсомол. На стройках были организованы комсомольские штабы, через них шла работа с прибывавшей на стройки молодежью. Для благоприятной социализации молодежи организовывалась не только трудовое пространство, но и оказывалось влияние на их мировоззрение. Повышали общеобразовательный уровень, профессиональную квалификацию. Через систему политпросвещения шло обучение политической грамотности молодежи. Организация досуга была одной из основных функций комсомола, как института социализации. Зачастую комсомольским штабам на стройках приходилось выполнять и хозяйственную функцию, добиваясь первоочередного снабжения строительства материалами и механизмами. В рамках регулятивной функции проводились товарищеские суды, рейды по общежитиям, инспекция условий труда и соблюдение техники безопасности.

Работа в комсомольской организации могла стать лифтом для продвижения по службе, по комсомольской и партийной линиям.

Литература:

1. Андреева, Г. М. Социальная психология: учебник для вузов. М.: Аспект-Пресс, 2008. С. 267.
2. Бузало, В. И. Ударные комсомольские стройки - школа братского единения и дружбы советских народов. Диссертация ... кандидата исторических наук : 07.00.02/В.И. Бузало. - Киев, 1984. 215 с. : ил.
3. Головоненко, Д.В. Основные направления деятельности государственных и общественных организаций в работе с молодежью в 50-80-е гг. ХХ века (по материалам Иркутской области и Бурятской А С С Р) [Текст]/ Д.В. Головоненко // Российский научный журнал.-2011.-№4. С.32-40.
4. Зубок, Ю.А., Чупров, В.И. Социология молодежи: учебное пособие.- М.: М И И Т, 2009. С.125.
5. Кабилов, З.З. Historic experience of youth participation in construction of hydropower stations in Tajikistan [Текст]/ З.З.Кабилов //Вестник Таджикского государственного университета права, бизнеса и политики.- 2016.№-2.-с.20-29.
6. Казанджян, В. О. Партийное руководство коммунистическим воспитанием молодежи в период строительства социализма. (На материалах Компартии Армении) [Текст]: диссертация ... доктора исторических наук: 07.00.01/ В. О. Казанджян. - Ереван, 1983. 420 с.
7. Кравченко, С.А. Социология: Парадигмы через призму социологического воображения : учеб. пособие для вузов. - М. : Экзамен, 2002. С. 108.
8. Кузнецов, Ю.В., Кравцов, В.А., Кибиткин, А.И. Социально-философские концепции социализации личности (Э. Дюркгейм, Ж. Пиаже) [Текст] / Ю.В.Кузнецов, В.А.Кравцов, А.И. Кибиткин, / Вестник М Г Т У. Т.15. -№ 1. 2012. С. 118-121.
9. Мудрик, А.В. Социализация человека [Текст]/ А.В.Мудрик : учеб. пособие для студентов вузов.- М. : Академия, 2004. С. 9,10.
10. Новый словарь иностранных слов [Текст].- Минск: Современный литератор, 2006.- С. 842.
11. Объединенный государственный архив Оренбургской области. Ф. 1697. Оп. 10. Д. 1. Л. 29.

История

УДК:392.311(575.2)

DOI: 10.52754/16947452_2022_2_103

**ТЕКТЕШ ТҮРК ЖАНА БАШКА ЭЛДЕРДИН КУРАМЫНДАГЫ
КЫРГЫЗ ЭТНОКОМПОНЕНТТЕРИ***Осмонова Самара Курбаналиевна, т.и.к., доцент,
osk_8182@mail.ru**Бурканбек кызы Самара, магистр
sburkanbekkyzy@mail.ru**Ош мамлекеттик университети
Ош, Кыргызстан*

Аннотация: Бул макалада белгилүү булактардын негизинде тектеш түрк жана башка элдердин курамындагы кыргыз этнокомпоненттери изилденди. Ошондой эле кыргыз этнокомпонентинин таралуу алкагы, кыргыздардын башка түрк-монгол тектүү элдердин калыптанышын, этногенезине, маданий өнүгүүлөрүнө тийгизген таасири, кыргыздардын миграциясы, таралуу ареалы, жана кыргыз элинин калыптанышында негизги орунду ээлеген этникалык топтор каралды. Бул иштин методологиялык негизи каралып жаткан маселе боюнча материалдардын салыштырма анализи жана тарых принциби түзүлдү. Изилдөөдө, структуралык, стационардык, функционалдык салыштырма жана тарыхый ыкмаларды комплекстүү колдонууга негизделген. Жыйынтыгында кыргыз этнокомпоненти башкырлардын, крым татарлары, казак, каракалпак, өзбектердин курамындарынан да арбын кездешери байкалган.

Ачкыч сөздөр: кыргыз, тектеш, түрк, этникалык, этнокомпонент, эл, улут.

**КЫРГЫЗСКИЕ ЭТНОКОМПОНЕНТЫ В СОСТАВЕ ТЮРКСКИХ И
ДРУГИХ НАРОДОВ***Осмонова Самара Курбаналиевна, к.и.н., доцент,
osk_8182@mail.ru**Бурканбек кызы Самара, магистрант,
Ошский государственный университет**Ош, Кыргызстан
sburkanbekkyzy@mail.ru*

Аннотация: В данной статье на основе источников было исследовано кыргызские этнокомпоненты в составе тюркских и других народов. Рассмотрены также распространение кыргызского этнокомпонента, влияние кыргызов на формирование, этногенез и культурное развитие других тюрко-монгольских народов, миграция кыргызов, ареал расселения, этнические группы, играющие ключевую роль в формировании кыргызского народа. Методологическую основу данной работы составляет сравнительный анализ материалов по предмету и принципу истории. Исследование основано на комплексном применении структурного, стационарного, функционального

сравнительного и исторического методов. В результате кыргызский этнокомпонент встречаются у башкир, у крымских татаров, у казахов, каракалпаков и узбеков.

Ключевые слова: кыргыз, родственные, тюрк, этническое, этнокомпонент, народ, нация.

KYRGYZ ETHNOCOMPONENTS IN THE COMPOSITION OF TURKISH AND OTHER PEOPLES

Osmonova Samara Kurbanalievna,
candidate of historical sciences, associate professor,

osk_8182@mail.ru

Burkanbek kyzy Samara, master,

sburkanbekkyzy@mail.ru

Osh State University

Osh, Kyrgyzstan

Abstract: *In this article, on the basis of sources, the Kyrgyz ethnic components were investigated as part of the Turkic and other peoples. The distribution of the Kyrgyz ethnic component, the influence of the Kyrgyz on the formation, ethnogenesis and cultural development of other Turkic-Mongol peoples, the migration of the Kyrgyz, the area of settlement, ethnic groups that play a key role in the formation of the Kyrgyz people are also considered. The methodological basis of this work is a comparative analysis of materials on the subject and principle of history. The research is based on the complex application of structural, stationary, functional, comparative and historical methods. As a result, the Kyrgyz ethnic component is found among the Bashkirs, among the Crimean Tatars, among the Kazakhs, Karakalpaks and Uzbeks.*

Key words: *Kyrgyz, kindred, Turkic, ethnic, ethnocomponent, people, nation.*

Киришүү

Кыргыз этнокомпонентинин таралуу алкагы, түрк тилдүү элдердин калыптанышын, этногенезине, маданий өнүгүүлөрүнө тийгизген зор таасирин изилдөө, кыргыз элинин калыптанышында негизги орунду ээлеген этникалык топторду аныктоого жардам берери шексиз. Ошондуктан, бул маселе бүгүнкү кыргыз таануудагы актуалдуу маселелердин бири болуп, жаңы изилдөөлөрдү талап кылат.

Изилдөөнүн ыкмалары

Бул иштин методологиялык негизин материалдарды салыштырма талдоо жана каралып жаткан проблема боюнча историзм принциби түзгөн. Изилдөөдө, структуралык, стационардык, функционалдык салыштырма жана тарыхый ыкмаларды комплекстүү колдонууга негизделген.

Жыйынтыктар жана талкуулар

«Кыргыз» этноними тува, алтай, хакас, башкырлардын, крым татарларынын ж.б курамдарында кездешет. Ошол эле учурда «кыргыз» аты Саян-Алтай, Өзбекстан, Башкырстан, Крым жарым аралына чейинки

эбегейсиз зор аймактардагы жер-суу аталыштарында чагылдырган. Бул маалыматтар кыргыздардын этникалык тарыхы кенен аймактарды кучагына алуу менен бирге, көп кырдуу, узак процесс экендигин аныктары шексиз. Мындан сырткары, бул туруктуу фактылар аты аталып өткөн аймактардагы элдердин этногенезине жана маданиятына кыргыздардын катышуу деңгээлин чагылдырат [1. б.30].

Хакас, тува, башкырлардын курамындагы кыргыз урууларынын келип чыгышы байыркы жана орто кылымдардагы кыргыздар менен тыгыз байланышта болгонун тастыктайт. Буга тарыхый фактылар, фольклордук маалыматтары эн тамгалардагы этногенетикалык жалпылыктар далил боло алат [4. б.11]

Бүгүнкү башкырлардын курамындагы «кыргыз» этнокомпоненттери илимий кызыгууну жаратышы шексиз. Кыргыз-башкыр маданий-этникалык байланыштары С.М. Абрамзон, Р.Г. Кузеева, И.Б. Молдобаевдердин эмгектеринде иликтенген. Башкыртаануучу С.И. Руденконун белгилегенине караганда, кыргыздар монгол басып алууларына чейин эле башкырлардын негизги 12 уруусунун эң ирисинин этникалык аталышы катары белгилүү болгон. Башкырлардын курамындагы «кыргыз» этнонимдеш ири уруулардын аталыштары катары учурда Башкырстандын түндүк-батыш жана чыгыш аймактарында белгилүү.

Ал эми бүгүнкү Башкырстандын чыгышындагы кыргыздар XVI-XVII кылымдарда Эне-Сайдан журт которуп келген кыргыз этнокомпоненттери деп жазат [5. б.360.]. «Кыргыз» этноними бүгүнкү башкырлардын курамында «танкей» жана «кадыкей» аттуу уруктарды бириктирген өз алдынча уруунун аталышы, табын, кудей, миң урууларынын ичиндеги эң ири уруктардын энчилүү аттары катары кездешет. Эң кызыктуусу табын этнониминин параллелдери хакастардын (хакастарда-«табхын») курамдарынан кездешет. Бул параллелдер кокусунан эмес. Санжыра боюнча башкырлардагы «кыргыз» уруктарына кирген кадыкей, танкейлер өздөрүнүн баштапкы мекени катары Сибир аймагын, теги жагынан Чынгызхандын түпкү бабаларынан Төнөк-бий жана Кыдык-бийди аташат. Бул кыргыздардын этногенезинде өзгөчө маанилүү орунду ээлеген Мөңгү-Суу (Минусин) чөлкөмү менен тыгыз байланышаары анык. Р.Г. Кузеев башкырлардын курамындагы кыргыз этнокомпоненттери Сыр-Дарыяга VIII- IX кылымдарда огуз уруулары менен бирге журт которушуп, соңку этникалык жүзү ушул аймакта калыптанганын баса белгилейт. Р.Г. Кузеев айрым санжыралык маалыматтарда башкыр кыргыздарынын түпкү бабасы катары Коркут-Ата айтыларын жазат[5. б109.].

Кыргыз-башкыр этникалык алакаларына кыргыздын белгилүү тарыхчысы И.Б. Молдобаев өз иликтөөлөрүндө кеңири токтолот. Ал «Манас» эпосундагы маалыматтарды иликтеп, эки элдин этникалык жакындыктарын айгинелеген 15 этнонимикалык аталыш бар экендигин, кыргыз-башкыр этникалык алакалары ногой этносу аркылуу да жүргөндүгүн жазат. Россиянын курамына кирер алдында башкырлар этникалык бирдиктүү этносту түзгөн эмес алардын ичинен болгар, керей, кыргыздар өзгөчө бөлүнүп турушкан. Мурдагы Ууга уездинин Ика жана Деме дарыяларынын жогорку агымдарында кыргыздар өз алдынча уруу, 113 түтүн үй, 4 айылдан турган волость болгондугу тарыхый эмгектерде, топографиялык карталарда көрсөтүлгөн. 1898-жылы башкырлардын чек араларын тактоо комиссиясы кыргыздарды өз алдынча 4 уруудан турган волость катары каттаган. Демек, XIX кылымда кыргыздар өздөрүнүн компакттуу жашоосун уланта беришкен. Бул кыргыз этнокомпоненттерине, кыргыз-башкыр этникалык байланыштарына С.М. Абрамзон да өз эмгектеринде кайрылган.

Кыргыз этноними казак-аргындын курамында да кездешери Кузеев Р.Г жана Э.Ж. Маанаевдин монографиялык изилдөөлөрүндө көрсөтүлгөн [7. б.28.]. Санжырачылардын маалыматтарына караганда казактын улуу жүзүнүн курамында «кыргыз» аттуу уруктар арбын учурайт. Астрахандын ногойлордун ичинде «кыргыз-бурут» аттуу уруу бар экендиги калыптанган. Айрым изилдөөчүлөрдүн пикиринде «кыргыз-буруттар» 1758-жылы калмактардын акыркы толкуну менен келгендиги айтылат. 1782-жылы «увачан-буруттардын» жүргүзүлгөн каттоодо калмактардан бөлүнүп чыккан кыргыз-буруттардын саны 350, анын ичинде утар-алабугаттардын курамында 200, калгандары болсо ногой-карагаштардын курамдарына жуурулушкан. Акыркылар утарлардын ичиндеги эң сыйлуу, ак сөөк «кыргыз» уругун түзүшөт [7. б.26.].

«Кыргыз» этноними крым жарым аралында жашаган крым татарларынын курамында «бүйүк кыргыз» (улуу же чоң кыргыз), «кичиг кыргыз» формаларында сакталат. Профессор В.Я. Бутанаев тастыктап келет. XVII-XVIII кылымдарда Энесайлык кыргыздардын административдик аймактык бөлүмүндөгү Алтысар уруусу «Чоң кыргыз» деп аталганы маалым [2. б.34.]. Ушул эле этникалык аталыш бүгүнкү кыргыздардын канды жана мундуз урууларында «Чоң кыргыз» формаларында кездешет.

«Кыргыз» этнонимин алып жүргөн Заравшан өрөөнүндөгү өзбектердин «кыргыз» уруусу 1917-жылы жүргүзүлгөн айыл чарба каттоосунда Каттакурган уездинде 151 киши, Самарканд уездинде 22 кишини түзгөн Самарканд областында «кыргыз» деген атты алып жүргөн үч кыштак болуп, 1924-жылы Кермин жана Заравшан оазисинде 5600 киши,

Шахрисабз оазисинде 435 кишини түзгөн. Өзбектердин «кыргыз» уруусу XVI-XVII кылымдардагы 92 өзбек урууларынын тизмесинде, тизменин баш жагында эскерилет. Өзбек тарыхчысы Т.И. Султановдун маалыматына караганда, тизменин башындагы уруулар тектүү делинип, кээ бир артыкчылыктардан пайдаланышкан. Өзбектердин «кыргыз» уруусу оң канатка кирип, Б.Ахмедовдун изилдөөлөрү, анын кээ бир өкүлдөрү аштарханийлер, кийин маңгыттар династияларынын мезгилинде жогорку мансаб орундарын ээлегенин көрсөтөт [б. б.41.].

Корутунду

Жыйынтыктап айтканда кыргыз этнокомпоненти башкылардын, крым татарлары, казак, каракалпак, өзбектердин курамындарынан да арбын кездешери байкалган. Муну Азиянын эң байыркы элдеринен болгон кыргыздардын миграциясы жана ошол аймактардагы этникалык абалга тийгизген таасири катары кароого болот. Албетте, кыргыз этнониминин тарашы ар түрдүү тарыхый окуялар, этникалык-маданий чөйрөдө түзүлгөн кырдаалдар, себептер менен коштолуп, тарыхый узак доорду кучагына камтып турат. Ушул маселе бүгүнкү күнгө чейин окумуштуулардын арасында ар түрдүү кайчы пикирлерди жаратып, дискуссиялардын булагы болуп келүүдө.

Адабияттар:

1. Абрамзон С.М. Киргизы и их этногенетические и историко-культурные связи. Фрунзе: Кыргызстан, 1990. – 480 с.
2. Бутанаев В.Я. Этническая история хакасов XVII-XIX в.в М., 1990. 34с
3. Бутанаев В.Я. Этническая культура хакаского народа. Абакан, 1997. 340 с.
4. Каратаев О.К. Кыргыздардын этномаданий байланыштарынын тарыхынан. Бишкек, 2003. – 269б.
5. Кузеев Р.Г. Происхождение башкырского народа. М., 1974. 362с.
6. Кармышева Б.Х. Узбеки племени «кыргыз» в среднезеравшанской долине. –// Кыргыздардын теги. Бишкек, 1995, 41-бет.
7. Маанаев Э.Ж. Кыргызстандан сырткары жашаган кыргыздар тарыхынан. Фрунзе, 1969, 28- бет.
8. Молдобаев И.Б. Отражение этнических связей киргизов в эпосе «Манас» Фрунзе, 1985. 109 с.

СОЦИАЛДЫК КРИЗИС - ЖАҢЫ ЭЛЕМЕНТТЕРДИН КАЛЫПТАНЫШЫНЫН ЗАРЫЛ ШАРТЫ

Акматалиев Асанбек Тургунбаевич филол.и.к., доцент
aktataliev.asanbek@mail.ru

Академик Б. Мурзубраимов атындагы Өзгөн технология жана
билим берүү институту

Камбарова Нурзада Нуралиева

Карабаева Самара Токтогуловна

Кыргыз Республикасынын Улуттук Илимдер Академиясынын изденүүчүсү

Ош мамлекеттик университети

Ош, Кыргызстан

Аннотация: Кризис кубулуш катары бурулуш учурду, бардык системанын жана анын элементтеринин багыттарынын өзгөрүшүн, коомдун, социалдык системанын бир сапаттык абалынын экинчисине өтүшүн билдирет. Белгилей кетүүчү жагдай, социалдык кризис бир жагынан, системанын кайра кайтпай турган түрүндө же анын мурунку, баштапкы абалына өтүүгө мүмкүнчүлүктүн жоктугу катары, экинчиден, эрте же кеч болуп өтүүчү сапаттык өзгөрүүлөрдүн кайрылгыс формасында көрүнөт. Биздин изилдөөнүн предметин эске алганда жана анын контекстинде кризис – ааламдашуу шартында туруксуз абалдан туруктуу абалга өтүп жаткан коомдун жашоо өбөлгөсү. Ар кандай татаал процесс катары ааламдашуу кризиске, анын ичинде нравалык-этикалык кризиске кабылат, бул жагдай бизди бул феномендин табиятын кароого чакырат.

Ачкыч сөздөр: кризис, социалдык кризис, ааламдашуу, социалдык кризис, капитализм, коом, инсан, баалуулук.

СОЦИАЛЬНЫЙ КРИЗИС – НЕОБХОДИМОЕ УСЛОВИЕ ДЛЯ ФОРМИРОВАНИЯ НОВЫХ ЭЛЕМЕНТОВ

Акматалиев Асанбек Тургунбаевич
aktataliev.asanbek@mail.ru

кандидат философских наук, профессор,

Международный Узгенский институт технологии и образования имени академика

Б.Мурзубраимова ОшГУ,

Камбарова Нурзада Нуралиевна

Карабаева Самара Токтогуловна

соискатель Национальной Академии Наук Кыргызская Республика

Ошский государственный университет

Ош, Кыргызстан

Аннотация: Кризис как явление представляет собой поворотный момент, изменение направления движения всей системы и ее элементов, переход из одного

качественного состояния общества, социальной системы в другое. Следует иметь в виду, что социальный кризис проявляется, во-первых, в виде невозвратности системы или отсутствия возможности перехода системы в прежнее, исходное состояние, и, во-вторых, в виде неотвратимости качественных изменений, которые происходят рано или поздно. В контексте и с учетом предмета нашего исследования кризис – это способ существования общества, переходящего от нестабильного состояния к стабильному состоянию в условиях глобализации. Как и любой другой сложный процесс, глобализация подвержена такому явлению, как кризис, в том числе нравственно-этическому, что побуждает нас рассмотреть природу данного феномена.

Ключевые слова: кризис, социальный кризис, глобализация, социальный кризис, капитализм, общество, личность, ценность.

SOCIAL CRISIS IS A NECESSARY CONDITION FOR THE FORMATION OF NEW ELEMENTS

Akmataliev Asanbek Turgunbaevich
candidate of philosophical sciences, professor,
International Uzgen Institute of Technology and
Education named after academician B. Murzubraimov OshTU,
akmataliev.asanbek@mail.ru
Kambarova Nurzada Nuralievna,
Karabaeva Samara Toktogulovna
Applicant of the National Academy of Sciences of the Kyrgyz Republic
Osh, Kyrgyzstan

Abstract: *The crisis as a phenomenon is a turning point, a change in the direction of movement of the entire system and its elements; transition from one qualitative state of society, social system to another. It should be borne in mind that the social crisis manifests itself, firstly, in the form of the irreversibility of the system or the inability to return the system to its previous, initial state, and, secondly, in the form of the inevitability of qualitative changes that occur sooner or later. In the context and taking into account the subject of our study, a crisis is a way of existence of a society that is moving from an unstable state to a stable state in the context of globalization. Like any other complex process, globalization is subject to such a phenomenon as a crisis, including moral and ethical, which prompts us to consider the nature of this phenomenon.*

Keywords: *crisis, social crisis, globalization, social crisis, capitalism, society, personality, value.*

Введение

Глобализация представляет собой диалектически противоречивый процесс, охвативший человечество в целом, в масштабах всей планеты. Это одновременно объективный процесс, который затронул ключевые сферы человеческой деятельности – экономическую, политическую, социально-культурную в аспектах единых культурно-цивилизационных национально-государственных формаций, и субъективный процесс, который выражается в навязывании своей воли (западными странами) всему миру в интересах определенного социума, группы государств, Западной цивилизации.

Кризис (от др.-греч. crisis – суд, приговор, решение; поворотный пункт) – переворот, пора переходного состояния, перелом, состояние, при котором существующие средства достижения целей становятся неадекватными, в результате чего возникают непредсказуемые ситуации. Кризис как философское понятие и как эпохальное явление общественной жизни рассматривали в различные исторические периоды.

Материалы и методы исследования

Любой процесс обусловлен внутренней сущностной способностью любого явления, предмета и элемента изменяться. Собственно, процесс и есть изменение, а изменению в этом мире подвержено практически все. Как писал Аристотель: «Всем элементам свойственно от природы изменяться друг в друга, ведь возникновение есть переход в противоположное и из противоположного. Все изменяется из чего-нибудь во что-нибудь: из субстрата в субстрат, из субстрата в несубстрат и из несубстрата в субстрат. Изменение происходит из противоположностей или в противоположные стадии» [1, с. 162–163].

Аристотель, анализируя общество и мир в целом, выделил в них три состояния: устойчивость, изменчивость и переходные состояния (переходы). В нашем понимании последние и есть кризисные явления. Устойчивость – это временное состояние, которое рано или поздно придет в упадок, сменится кризисом, а изменчивость – это субстанциальное свойство всего сущего, которое проявляет себя через кризисы. Переходные состояния – это кризисные явления как способы проявления субстанциальных свойств мирового целого. Напомним в данной связи, что общество в Кыргызстане, народ в целом находится в переходном состоянии, обусловленным с тем, что с момента обретения суверенитета Кыргызстан уже в течение тридцать лет пытается форсировано перейти из одного качественного состояния в другое, из одной общественно-экономической формации в другую. Такой переход сопровождается практически тотальным кризисом – социально-экономическим, политическим, идеологическим, духовным, нравственно-этическим и др. Преодоление этого кризиса и будет означать на деле переход в качественно новое состояние, для которого, если переход к нему осуществлен, сопровождается существенным изменением и общественного сознания, в том числе, конечно, нравственного.

Известный российский философ XX века С.Л. Франк отмечал, что «все подлинные, глубочайшие кризисы в духовной жизни могут быть преодолены только таким способом. Когда человек запутался и зашел в тупик, он не должен продолжать идти на удачу; он должен остановиться, окинув умственным взором все пространство, по которому проходит его путь,

задуматься над тем, к чему он, собственно, стремится и, значит, в чем его истинное существо и назначение», следует «не останавливаясь на поверхности жизни и ее текущих запросах дня, направляться вглубь, в вечное, непреходящее существо предмета» [2, с. 17].

Народ Кыргызстана, как и подавляющее большинство народов планеты, вступает в эпоху техногенной цивилизации, в которой темп жизни постоянно нарастает, а духовная составляющая как регулятор жизни общества отстает по темпам экономических, политических и общекультурных преобразований. Однако кризисное сознание нашего общества может послужить формированию сознания нового качества.

Кризис как явление представляет собой поворотный момент, изменение направления движения всей системы и ее элементов; переход из одного качественного состояния общества, социальной системы в другое. В коллективном труде «Анатомия кризиса» отмечается: «Кризисы – необходимое условие эволюции в природе и обществе, как события, которые только и делают возможной структурную перестройку системы» [3, с. 115]. Любой кризис характеризуется рядом черт, а именно: скоростью наступления и изменений – быстрыми или медленными (в случае с Кыргызстаном – быстрые); периодом протекания – продолжительные или непродолжительные (в нашем случае – продолжительный); масштабами охвата объекта – глобальные или локальные (в Кыргызстане – глобальный, т.е. всеохватный); глубиной воздействия, проникновения на системные свойства общества – поверхностное или проникающее (в Кыргызстане – проникающее); тяжестью испытания для общества, которое сопровождается разрушением существующего и построением того, чего раньше не было (для нашего общества – тяжелое); типическими характеристиками, сопровождаемыми переходом в новое качественное состояние или обнаружением новых качественных характеристик (в Кыргызстане – сопровождаемые переходом в новое качественное состояние. Все параметры кризиса, переживаемого народом Кыргызстана в настоящее время, свидетельствует о том, что кризис носит глубокий и системный характер. И именно его глубина и системность кризиса и необходимость его преодоления вызывают глубокие, фундаментальные изменения и в нравственном сознании народа Кыргызстана.

Кризис – это качественное изменение систем социокультурного и социоприродного порядка, которое проявляется в разрывах между бытием и сознанием народа в переходные периоды. Следует уточнить, что переживаемый в настоящее время обществом Кыргызстана кризис носит главным образом социальный характер, т.е. происходит кризис всей

совокупности общественных отношений и кризис социальных институтов и групп. В сознании общества социальный кризис выявляет социальную ситуацию как критическую и выражает ощущение непреодолимых преград, которые невозможно обойти и которые не позволяют дальше обществу развиваться.

Известный социолог и культуролог XX века П.А. Сорокин писал: «Общество означает, прежде всего, совокупность нескольких единиц (индивидов, существ, особей), взаимодействующих между собой, оказывающих друг на друга и имеющих между собой ту или иную связь» [4, с. 27]. Общество как система взаимосвязанных между собой субъектов (индивидуальных, коллективных) в своем развитии проходит одну стадию за другой. Он отмечал также: «Настоящий кризис представляет собой лишь разрушение чувственной формы западного общества и культуры, за которым последует новая интеграция» [4, с. 433]. Таким образом, согласно П.А. Сорокину, замена одного образа жизни у человека на другой вовсе не означает его смерти. Замена одной фундаментальной формы культуры на другую не ведет к гибели того общества и его культуры, которые подверглись трансформации.

Подавляющее большинство народов в XXI веке, преодолев свою локальность, живет в глобальном планетарном обществе. И одним из следствий данного факта является то, что к локальным кризисам, переживаемым тем или иным обществом или народам, присоединяются также различные глобальные кризисы.

Согласно К. Марксу, капитализм, который в настоящее время носит планетарные масштабы, характеризуется следующими друг за другом и последовательно сменяющимися друг друга фазами производства: «Среднее оживление, процветание, перепроизводство, кризис и застой» [5, с. 571]. С одной стороны, взаимодействуя, наемный труд и капитал составляют неразрывную диалектическую пару; с другой – отношения между наемным трудом и капиталом претерпевают всякий раз качественные изменения и выражаются в кризисах. По мнению К. Маркса, кризисы капиталистического хозяйства имеют материальную, экономическую основу. В отличие от К. Маркса М. Вебер доказывает обратное – общественные кризисы имеют духовное основание: «Общественные идеалы не могут быть раз и навсегда данными. Они развиваются и являют миру обновленные образы, которые регулируют настоящую общественную жизнь» [6, С. 145–153]. В работе «Протестантская этика и дух капитализма» М. Вебер на примере кризиса религии показывает, как общество с одними качественными характеристиками – католическим мировоззрением – переходит к обществу с

протестантским мировоззрением, где «мировоззрение теперь, как правило, определяется интересами торговой или социальной политики». Он доказывает, что именно религиозная регламентация жизни общества и ведения хозяйства была первичной, а экономика и торговля – вторичной. По его мнению, «один из конституционных компонентов современного капиталистического духа, рациональное жизненное поведение на основе идеи профессионального призвания – возник из духа христианской аскезы».

О. Шпенглер, описывая судьбу культуры народов и цивилизаций, утверждал: «Любая культура смертна, и она проходит этапы: «молодость, зрелость, старение и смерть», а также ей свойственны превращения: «весна, лето, осень, зима» [7, С. 20].

Х. Ортега-и-Гассет рассматривал кризис как «особую историческую перемену, смену поколений, однако сам остов мира сохраняется или только слегка модифицируется» [8, С. 295]. Он считал, что общество, сохраняя генетическую природу, выходит на мировую арену обновленным и неповторимым, предоставляя последующим поколениям материал для творческой работы.

А. Тойнби писал о том, что каждая цивилизация проходит в своей эволюции пять основных этапов: «Зарождение, становление, надлом, разложение и гибель» [9, С. 296]. Согласно ученому, совпадая по форме, этапы в развитии общества, отличаются, по сути обнаруживая таким образом его кризисную природу – неустойчивость и подвижность, на смену которым приходят устойчивость и стабильность. Развитие общества – это не только динамические переходы и статические фиксации его устойчивости, но также и чередование хаоса и порядка.

Известный российский историк и этнолог Л.Н. Гумилев в работе «История как форма движения материи» рассматривает развитие общества через этническую сторону человечества как целого, которое проходит ряд кризисов «в виде фаз этногенеза от “явного периода подъема” до “фазы гомеостаза”» [10, С. 191–192]. Он также выделяет этапы (фазы развития) общества, которые сменяют друг друга, и делает акцент на «новом цикле развития, который может быть вызван лишь очередным пассионарным толчком, при котором возникает новая пассионарная популяция». Названные этапы – это циклы в развитии общества, характеризующие его как организм, имеющий кризисную природу, которая являет всякий раз новые качественные формы и зависит от «пассионарности», т.е. от космических импульсов, влияющих на популяцию и ее активность на вмещающем ландшафте.

Современный российский философ К.С. Арутюнян в своей диссертационной работе отмечает, что «социальный кризис – это необходимое условие для формирования новых элементов (ценностей, идей, норм), позволяющих социальной сфере перейти в новое состояние, т.е. способность прогрессировать на определенном историческом этапе» [11, С. 88]. Следовательно, кризис – это один из переходных процессов общества и его социальных институтов, который позволяет перейти в новое качественное состояние. Согласно философу, социальными характеристиками современного кризиса являются: «Распад важных социальных подсистем и рассогласование системы «общество – личность»; утрата базовых ценностей; доминирование материального над духовным и партикулярных ценностей над ценностями, связанными с общим благом» [11, С. 141–142]. Таким образом, кризис – сложное многозначное явление, которое характеризует социальную систему (общество, общественные институты), находящуюся в переходном состоянии, когда происходит нарушение, распад каких-то устойчивых связей.

Реальность, в которой живет современное человечество, можно назвать кризисной. С одной стороны, планетарный социум уже живет в новом мире, но так и не распознал его особенностей и новых открывающихся возможностей. С другой стороны, современное общество Кыргызстана, как и многие другие общества, все еще стремится удержаться в рамках прежних культурно-цивилизационных и ценностных основ. Кризис системы «бытие – сознание» общества особенно ярко проявился в конце XX-го – начале XXI-го веков. Сегодня мир изменился качественно и находится во власти новых интеграционных процессов, о которых философия и наука часто говорят, что духовная сфера отстала по своим темпам развития от своего носителя – материально-вещественной среды, именуемой часто глобализацией (глобализационными процессами).

К.С. Арутюнян, исследуя глобализационные процессы в постсоветских государствах, обращает внимание на «социальный кризис современности, который определяется состоянием разрушения или распада важных подсистем общества, нарушением сбалансированности различных сфер жизни общества и различных форм духовной культуры внутри духовной сферы общественной жизни и т.п.» [11, С. 73]. В этих странах «социальный кризис общества во многом связан с духовно-нравственным кризисом, который в основном негативное влияние на социальную сферу жизни, на отношения, на всю социальную структуру общества» [11, С. 77].

Результаты и обсуждения

Кризисные процессы в Кыргызстане, согласно данной мысли, в условиях глобализации не только разрушили прежнее качественное состояние всей социальной системы, но и создали условия для перехода в новое качественное состояние. Кыргызстан в силу различных обстоятельств оказался в положении, когда наложились друг на друга глобальный кризис и собственный системный кризис, т.е. охвативший практически все сферы жизнедеятельности общества.

Современные общества кризисными процессами обязаны в основном разрывам в области диалектической взаимосвязи общественного бытия и общественного сознания. Именно с этих разрывов и начинаются кризисные процессы общества.

Общественное сознание, чаще всего относят терминологически к понятию «духовность» («духовное»).

Когда речь идет об упадке (деградации) духовности, вероятно, имеется в виду не «распад духовных основ общества», а их переосмысление, попытка рефлексии базисных элементов/ядра духовности в новых условиях.

Рассмотрим отношение к духовности в творчестве мыслителей различных эпох и направлений.

Выводы

Анализируя социальные кризисы на рубеже веков, Н.А. Бердяев полагал, что «обращенность сознания к внутривидовым и социальным проблемам, а также сформированная и устоявшаяся в течение очень длительного времени система ценностей и категорий сознания привело к кризису сознания, ощущению выброшенности». Кризис современного ему общества философ объясняет следующим образом: «С развитием техники происходит головокружительное ускорение, бешеная быстрота всех процессов, идет быстрый процесс дегуманизации, именно от роста человеческого могущества». Отсюда вывод Н.А. Бердяева: «Нужно не отрицать технику, а подчинить ее духу». Развитие духовности в человеке означает не отвращение от природы и техники, а овладение ими. Следует встраиваться в природу, познавая ее, а не подчинять себе ради удовлетворения потребностей.

С.Л. Франк, систематизируя общественные изменения на рубеже XIX и XX вв., установил, что «кризис начался тогда, когда «целостный дух «принципиально восстал» против узурпации разума». По мнению философа, изменения мировоззрения общества неразрывно связаны с изменениями сознания как центрального и связующего элемента субъективного мира человека и общества в целом. С.Л. Франк пишет о том, что «сознание как

поток актуальных переживаний есть особая область бытия, которую мы можем противопоставить бытию самих предметов». Сознание, как он полагает, «есть совокупность «данного», оно подчинено времени – оно есть поток сменяющихся образов (и всяких иных переживаний, которые в чем бы они ни заключались, во всяком случае, протекают во времени, т.е. подчинены ему)». В результате С.Л. Франк приходит к выводу о том, что сознание – это сложный феномен эволюции человечества, который обретает свое существование в трех измерениях: внешнем, внутреннем и над общественным, составляя при этом предмет для социально-философского анализа, теории и практики человеческой деятельности. Целостность восприятия и целостность как неразрывность бытия и сознания – вот корень проблем и путь их решения. Соответственно, нарушение этой целостности, согласно его учению, приводит к нарушению бытия и сознания общества и порождает в результате кризис всех его составляющих.

С.Л. Франк, изучая духовные основы общества, писал: «Под духовной жизнью разумеется именно та область бытия, в которой объективная, надындивидуальная реальность дана нам в форме реальности, присутствующей в нас, сращенной с нами и нам раскрывающейся». Исходя из такого понимания духовности, духовный кризис общества представляет собой распад культурных основ общества, который либо воспринимается как нарушение целостности мировосприятия, либо мыслится, переживается в сознании общества как такой распад. В данной связи возникает вопрос: что составляет ядро кризиса духовности? Ответом на этот вопрос может послужить понятие ценность, как отношение между представлением субъекта о том, каким должен быть оцениваемый объект, и самим объектом в тот или иной конкретно-исторический период развития общества [12].

Немецкий философ XIX и XX веков Г. Риккерт, занимавшийся проблемой ценностей, полагал, что «под признаваемыми общими ценностями подразумеваются ценности некоторой общественной группы, которая, в свою очередь, разделяет эти ценности и следует им». Лишь в организациях, созданных членами какой-либо общественной группы, ценность становится всеобщей и индивидуальной. Иными словами, ценность – это всеобщее и необходимое в жизни общества или общественной организации. Г. Риккерт подходит к понятию «ценность» со стороны суждения: «Мы как люди теории связаны с миром ценностей, дающим нашим суждениям прочный критерий. Поэтому мы можем поставить себе задачу открыть путем познания порядок, от которого мы зависим точно так же, как воля действующего человека от окружающего его внешнего мира». Согласно философу, в каждой эпохе существенным и генерализирующим

является то, что подпадает под общее понятие о ней – это «ценность» как идеальный продукт или «кристалл», созданной человеком культуры. В данном случае понятие целостность и ценность совпадают с точки зрения «схватывания» сущности эпохи.

Российский исследователь А.А. Ивин указывает на то, что «человеческая деятельность невозможна без оценок и норм: науки, изучающие человека и общество и имеющие своей конечной целью рационализацию человеческой деятельности, всегда содержат оценки и устанавливают имплицитные и эксплицитные ценности». Отсюда он фиксирует проблему обоснования объективности выдвигаемых оценок в структуре сознания. Отметим, что ценности имеют непосредственное отношение к нравственности, а через нее к нравственному сознанию.

Известный немецкий и американский философ, социолог и культуролог Г. Маркузе продолжил тему крушения системы ценностей и оценок в обществе в работе «Одномерный человек. Исследование идеологии развитого индустриального общества»: «Свобода мысли, слова и совести, свободное предпринимательство выступали первоначально как критические по своему существу идеи, предназначенные для вытеснения устаревшей материальной и интеллектуальной культуры более продуктивной и рациональной». Однако с течением времени эти ценности, претерпев институционализацию, разделили судьбу общества и стали его составной частью. Результат уничтожил предпосылки. Г. Маркузе заключает: «Создание репрессивных потребностей давным-давно стало частью общественно необходимого труда – необходимого в том смысле, что без него нельзя будет поддерживать существующий способ производства». Поэтому, по его мнению, на повестке дня стоят проблемы не морали, а материального господства в обществе.

По мнению современного российского философа Р.И. Соколовой, «духовность – выражение качественной сути человека, человеческого сообщества, которая вбирает в себя ценности, идеалы, цели, идеи, смысл жизнедеятельности. Утрата духовности – характерный признак промышленной цивилизации – создает серьезные последствия, как для жизни человека, так и всего человеческого сообщества». Следовательно, духовный кризис как форма общественного кризиса, с одной стороны, является основополагающим кризисом, с другой стороны, на примере духовного кризиса можно исследовать другие виды общественных кризисов, в том числе в Кыргызстане.

Литература:

1. Аристотель. О душе / Аристотель. – М.: Государственное социально-экономическое издательство. 1987. 180 с.

2. Франк, С.Л. Духовные основы общества / С.Л. Франк. М.: Республика.1995. 511 с.
3. Арманд, А.Л. Анатомия кризиса / А.Л. Арманд, Д.И. Люри, В.В. Жерехин и др. – М.: Наука.1999. 456 с.
4. Сорокин, П. Человек. Цивилизация. Общество / П. Сорокин. – М.: Политиздат. 1992. 543 с.
5. Маркс, К. (1963) Капитал. Теория прибавочной стоимости / К. Маркс, Ф. Энгельс // Собр. соч. – Т. 26. Ч. 2. 2-е изд. М.: Политиздат, 1963. 680 с.
6. Вебер, М. Избранные произведения. Образ общества / М. Вебер. – М.: Юристъ, 1994. – 702 с
7. Шпенглер, О. Закат Европы. Очерки морфологии мировой истории / О. Шпенглер. – М.: Мысль. 1998 .606 с.
8. Ортега-и-Гассет, Х. Вокруг Галилея (схема кризисов) / Х. Ортега-и-Гассет // Избр. труды. М.: Наука. 1997. 657 с.
9. Тойнби, А.Дж. Постигание истории / А.Дж. Тойнби. М.: Прогресс. 1991 568 с.
10. Гумилев, Л.Н. История как форма движения энергии / Л.Н. Гумилев. М.: АСТ. 2008. 1280 с.
11. Арутюнян, К.С.) Трансформация общественного сознания в условиях социального кризиса: дис. ... канд. филос. наук / К.С. Арутюнян. 2013. Саранск. 163 с.
12. Колсариева Н. Ш., Эрдолатов Ч. С. Роль государства в политической системе общества // Вестник ОшГУ.2021. №3. С.279-287

ROLES AND FUNCTIONS OF POLITICAL PARTIES: MAIN THEORETICAL APPROACHES

Esenalieva Aigulia Duishenona

Senior lecturer, MA in Regional Studies

tsukihanako@mail.ru

Tashybaeva Alina Kurmanbaevna

Senior lecturer, MA in Political Science

alina.tashybaeva@gmail.com

Osh State University

Osh, Kyrgyzstan

Abstract: *The experience of political parties' and party systems' formation and functioning presents a particular interest in political science, which is due to the strengthening of a new democratic, competitive and pluralistic party system in many countries of the world. The legislation of each country specifically regulates the role and status of political parties. In the 19th century, parties strengthened their position in the political system of the state and became an important mechanism representing the interests of society. This paper examines the development of political systems and parties, as well as their role and functions in the implementation of democratic processes.*

Key words: *Law, political party, parto-genesis, state.*

САЯСИЙ ПАРТИЯЛАРДЫН РОЛДОРУ ЖАНА ФУНКЦИЯЛАРЫ: НЕГИЗГИ ТЕОРИЯЛЫК МАМИЛЕЛЕР

Эсеналиева Айгуля Дуйшеновна, магистр,

tsukihanako@mail.ru

Ташыбаева Алина Курманбаевна, ст.преподаватель

alina.tashybaeva@gmail.com

Ош мамлекеттик университети

Ош, Кыргызстан

Аннотация: *Саясий партиялардын жана партиялык системалардын түзүлүшүнүн жана иштешинин тажрыйбасы саясат таанууда өзгөчө кызыгууну туудурат, бул дүйнөнүн көптөгөн өлкөлөрүндө жаңы демократиялык, атаандаштыкка жана плюралисттик партиялык системанын калыптанышынын күчөшүнө байланыштуу. Ар бир өлкөнүн мыйзамдары саясий партиялардын ролун жана статусун атайын жөнгө салат. 19-кылымда партиялар мамлекеттин саясий системасындагы позициясын бекемдеп, коомдун кызыкчылыгын билдирген маанилүү механизмге айланган. Бул макалада саясий системалардын жана партиялардын өнүгүүсү, ошондой эле демократиялык процесстерди ишке ашыруудагы алардын ролу жана функциялары каралат.*

Ачкыч сөздөр: мыйзам, саясий партия, партогенез, мамлекет.

РОЛИ И ФУНКЦИИ ПОЛИТИЧЕСКИХ ПАРТИЙ: ОСНОВНЫЕ ТЕОРЕТИЧЕСКИЕ ПОДХОДЫ

Эсеналиева Айгуля Дуйшеновна, магистр
tsukihanako@mail.ru

Ташыбаева Алина Курманбаевна, ст. преподаватель
alina.tashybaeva@gmail.com

Ошский государственный университет
Ош, Кыргызстан

***Аннотация:** Опыт формирования и функционирования политических партий и партийных систем вызывает особый интерес в политической науке, что обусловлено усилением формирования новой демократической, конкурентной и плюралистической партийной системы во многих странах мира. Законодательство каждой страны особым образом регулирует роль и статус политических партий. В XIX веке партии укрепили свое положение в политической системе государства и стала важным механизмом, представляющий интересы общества. В данной работе рассматривается развитие политических систем и партий, а также их роль и функции в реализации демократических процессов.*

***Ключевые слова:** Закон, политическая партия, партогенез, государство.*

Introduction

The study of political parties as a political and legal phenomenon, category and institution is one of the most significant areas of modern social science. The theoretical, methodological and practical interest in this area of research in domestic science is greatly enhanced by the formation of a new democratic - competitive and pluralistic party system.

The relevance of this work lies in the fact that the emerging in the modern multi-party system causes an increase in interest, both in world and domestic experience in the formation and functioning of political parties and party systems. The nature and role of a political party in the social and political system are most clearly manifested through its functions.

The **methodology** for studying political parties is given within the framework of a comparative analysis and typology of political parties and party systems. The degree of development of this research in political science is based on many works and **research materials** of famous foreign and domestic scientists. They include Bogatyrev V., Imanaliev M., Masaulov S., Khamisov V., Pressure groups, parties and social movements: is there a need for new distinctions? // World economy and international relations; Mapchenko GI Political institutions and social movements; Maklakov V.V. State law of foreign countries; Melville A.Yu. Experience of theoretical and methodological synthesis of structural and

procedural approaches to democratic transits // Political Studies; Montesquieu Sh.L. On the spirit of laws / Comp., Per. and comment. A.V. Mateshuk; Michels R. Sociology of Political Parties in a Democracy: Chapters from a Book // Dialogue; Okounkova L. A. Constitutions of the states of the European Union; Trukhin A.S. Historical prerequisites for the formation and development of political parties (Electronic resource) and etc.

Results and discussions

Besides the growing bureaucratization of parties, scientists also noted that parties introducing their ideological principles into electoral processes, which previously attracted ordinary citizens and stimulated their membership, became an obstacle to winning electoral support by the party elite. Therefore, ideology was gradually sacrificed to the pure pragmatism and electoral success. Party leaders were more focused on winning mass support, fearing that their party would be identified with a certain class and corresponding ideological doctrine. The parties turned into “grab all” associations, undertaking the function for expressing the interests of the nation’s majority of [4].

According to M. Weber, centralization and pragmatization of the parties’ activities increasing made it possible to consider them as associations, whose members are trying to achieve power for their leaders capable for further providing "spiritual or material advantages" for their "active membership". Along with the assessments of the representatives of the Romano-Germanic school, other theoretical positions were formed in science at that time. Thus, Marxists, who emphasized the class foundations of the parties’ origin, announced the emergence of the communist parties (parties of a “new type”), which had the ability to lead the political movement of the progressive classes and act as a leading and guiding force for transformation. In contrast to this concept, supporters of the market theory presented the parties as a “free player” on the political stage, capable for “go into the deal” for the sake of “political game” and therefore not possessing any “own”, including class positions [1].

American political scientist Sanford D. Horwit assesses parties as a unique political institution that performs a number of interrelated functions that are essential for the democratic governance:

- participation and winning in elections to get a certain control over public authorities;
- reflection and formulation of the community’s needs;
- promotion for the political alternatives;
- political skills testing and training of leaders who will take their place in the state government in future.

How successfully a party fulfills its political mission in society depends not only on itself, but also on a number of “external” factors – whether the party operates in a presidential or parliamentary republic, a unitary or federal structure, as well as on the specifics electoral legislation. These and other circumstances impose their own special requirements on the organizational structure, daily activities and on the strategic planning of the party (program, election platform, etc.).

The legislation of each country specifically regulates the role and status of political parties. For example, the fundamental law of the Federal Republic of Germany assigned the parties a function for cooperation to form the political will of people, and also adopted a law on state and public financing the parties [1]. The Italian constitution states that parties are obliged to contribute to the " national policy defining"[2].

In France, right-wing parties were registered under the Law on Associations in 1901 [4]. On the other hand, the leftists do not have a special legal form and organize their work in accordance with Art. 4 of the Republic’s Constitution, which states that parties and political associations compete for the electorate, freely form and carry out their activities, but are obliged to respect the principles of national sovereignty and democracy. Of course, the judiciary at any time has the right to stop deviations from such broadly formulated constitutional requirements [3].

The current stage of party genesis indicates that parties have become one of the main elements of the organization of the political order and the functioning of public authority. As the parliamentary, constitutional foundations of bourgeois statehood developed, the parties strengthened their political and legal status. After the Second World War, corresponding articles appeared in the constitutions of various countries, and in the 1970s, sufficient, detailed legislation was formed to regulate their activities. By encouraging the pluralism of political life, the parties have stabilized the system of power based on a stable representation of the interests of citizens. Thus, at this time, parties are such an institution of power, without which elections cannot be carried out as the main mechanism for the formation of statehood, the legal conquest of leading political positions by various segments of the population.

In the countries of the world, parties play very ambiguous roles. So, in stable democratic states, in addition to their organic arrangement in the mechanisms of state power, the activity of parties is combined with the activity of many participants in the electoral process, not only the interests of various groups, the media, but also successfully competing with them independent candidates. The relationship of the population with the government became more direct, more

focused on the individual positions of citizens. As Samuel Huntington wrote, the faster the "commitment of Americans to their political beliefs" grew, the more indifferent they were to group forms of expression of their political interests.

At the same time, many parties, having become accustomed to the role of a permanent link in the state decision-making process, often began to see their main goal in the fight against the government, and not in winning the electorate. In this sense, according to the German theorist Klaus von Beyme, the parties, having strengthened their role in the selection of political elites, to a certain extent lost their influence on the political socialization of citizens [8]. A very tangible trend in many Western democracies has also been the decline in party identification [1].

Having strengthened democratic values in the political life of their countries, parties in some countries begin to "go into the shadows", increasing the chances of less formalized and flexible mediators in relations between the population and the authorities. In the parties themselves, these trends of the times stimulate the tendencies of decentralization and strengthening the role of local organizations, weakening the requirements for party discipline, expanding ties with various informal associations of citizens, various structures of civil society [7].

At the same time, in countries undergoing a stage of modernization, other trends in the evolution of party institutions have developed. In particular, in post-totalitarian states that have gone through a period of strict ideological requirements for membership in the ruling parties, there has been a significant rejection of party membership. This hinders the full use of party institutions to bring people back into political life[6].

In fact, the struggle for the choice of the direction of social development, the search for values consolidating society give rise to powerful sources for the formation of new political parties. At the same time, in the newly formed parties, there are tendencies to turn them both into ideologically neutral organizations, designed for the widest possible social support, and into associations with strict ideological requirements for their members, a centralized management organization and an authoritarian role of leaders. A distinctive feature of the development of parties in these countries is the permanent change in the ideological orientation for many of them, the radicalization of their political demands, close ties with pressure groups, and in some cases even with criminal structures.

Conclusion

Today, parties are such an institution of power, without which elections cannot be carried out as the main mechanism for the formation of statehood, the legal conquest of leading political positions by various segments of the population.

This work has made a try to examine the phenomenon of political parties, traces the historical process of gradual growth and transformation of parties from small social groups into larger associations that were able to effectively fight for power and related authority. Indeed, parties today are an integral element of the political system of society. They act as carriers of political courses competing with each other, serve as spokesmen for the interests, needs and goals of certain social groups, being a link between society and the state.

As we can see, the main task of the parties is to transform the multitude of private interests of individual citizens, social strata, interested groups into their single joint political interest. Through parties and electoral systems, the actions of citizens in political life are formalized.

References

1. Fundamental Law of the Federal Republic of Germany of May 23, 1949
2. Constitutions of foreign states / Comp. prof. Maklakov V.V. 4th ed., revised. and additional - M., 2003.
3. Constitutions of the states of the European Union / Ed. Okunkova L. A. - M., 1997.
4. Trukhin A.S. Historical prerequisites for the formation and development of political parties (Electronic resource). Dis. cand. polit. Sciences: 23.00.22. M., 2005.
5. Gadzhiev K.S. Political science. - M., 2001.
6. Mapchenko G. I. Political institutions and social movements. M., 1991. P. 29.
7. Sartori D. Parties and party systems. M., 2004.
8. Klaus von Beyme, "West Germany: Pluralism and Federalism" International Political Science Review 5.Winter 1984. 381-397.

УДК 32.322. (348.71)

DOI: 10.52754/16947452_2022_2_125

КЫРГЫЗСТАНДА МАМЛЕКЕТТИН ДИНГЕ БОЛГОН МАМИЛЕСИ ЖАНА ТЕНДЕНЦИЯЛАРЫ

Козукулов Тимур Алимбекович, саяс.и.к., доцент,
t.kozukulov@oshsu.kg

Жумабай уулу Ибрахим, магистрант,
Ош мамлекеттик университети,
Ош, Кыргызстан
ibrahim.kgz.1993@gmail.com

Аннотация: Бул макалада Кыргыз Республикасынын мамлекеттин дин чөйрөсүндөгү саясаты каралат. Ошондой эле кыргыз коомчулугунда диндин орду менен таасирлери да анализденет. Дин менен мамлекеттин байланышы жана кызматташтыгы өткөөл процессте жеңил боло албайт. Диний аң-сезим дайым коомчулуктун жүрүм-туруму менен коомдук жашиоосуна күчтүү таасир тийгизери анык. Коомдук-саясий турмушта дин фактору дайым болуп келген. Диний аң-сезимдин ар түрдүү болуусу эч качан дүйнөдө бирдиктүү боло алган эмес. Диний түшүнүктөрдө дайыма географиялык жана саясий көз караштардан улам айырмачылык болуп келген. Ошол айырмачылыктар географиялык аймактарда жайгашкан мамлекеттерге оң жана терс таасирин тийгизүүдө. Ал саясат таануу же коом таанууда тенденция деп айтылат. Макалабызда жогоруда айтылган проблематикаларды илимий анализдегенге аракет жасайбыз.

Ачык сөздөр: Кыргыз коому, дин, ислам, муфтият, дин саясаты.

ГОСУДАРСТВЕННЫЕ ОТНОШЕНИЯ К РЕЛИГИИ И ТЕНДЕНЦИИ В КЫРГЫЗСТАНЕ

Козукулов Тимур Алимбекович, к.полит.н., доцент,
t.kozukulov@oshsu.kg

Жумабай уулу Ибрахим, магистр
Ошский государственный университет,
Ош, Кыргызстан
ibrahim.kgz.1993@gmail.com

Аннотация: В этой статье рассмотрена государственная политика в Кыргызской Республике в религиозной сфере. Также проанализирована роль влияния религии в кыргызском обществе. В переходный период отношения и сотрудничество между религией и государством не может быть простым. Понятно, что религиозное сознание всегда оказывает сильное влияние на поведение и социальную жизнь общества. Религия всегда была фактором общественно-политической жизни. Многообразие религиозного сознания никогда не было единообразным в мире. Религиозные концепции всегда различались по географическим и политическим взглядам. Эти различия имеют как положительное, так и отрицательное влияние на государства, расположенные в

географических районах. В политической или социальной науке это называется тенденция. В нашей статье мы постараемся научно проанализировать вышеупомянутые проблемы.

Ключевые слова: кыргызское общество, религия, ислам, муфтият, религиозная политика

STATE RELATIONSHIP TO RELIGION AND TRENDS IN KYRGYZSTAN

Kozukulov Timur Alimbekovich, PhD, associate professor,

t.kozukulov@oshsu.kg

Zhumabai uulu Ibrahim, master,

ibrahim.kgz.1993@gmail.com

Osh state university,

Osh, Kyrgyzstan

Abstract: *This article discusses the state policy in the Kyrgyz Republic in the religious sphere. And also analyzed the role of the influence of religion in Kyrgyz society. During the transition period, relations and cooperation between religion and the state cannot be simple. It is clear that religious consciousness always has a strong influence on the behavior and social life of society. Religion has always been a factor in social and political life. The diversity of religious consciousness has never been uniform in the world. Religious concepts have always differed in geographical and political views. These differences have both positive and negative effects on States located in geographical areas. In political or social science, it's called a trend. In this article, we will try to scientifically analyze the above-mentioned problems.*

Keywords: *Kyrgyz society, religion, Islam, muftiate, religious policy*

Киришүү

Постсоветтик чөлкөмдө учурдагы КМШга мүчө өлкөлөр демократия менен советтик аң-сезим түшүнүгүнүн ортосунда өз жолдорун табууга аракет кылып келүүдө. Коомдук-саясий турмушта улуттук кызыкчылыктар менен баалуулуктарын эске алуу менен дүйнөлүк ааламдашуу процессинде өз ордун табууга аракет жасашууда. Ийгиликтер жаралганы менен кемчиликтер да жок эмес. Кээде олуттуу кемчиликтерди да көрүүгө болот. Постсоветтик мамлекеттерде динге болгон мамиледе демократиялуулук берилген, бирок аң-сезим дагы деле советтик түшүнүктө кетип жаткандай сезим калтырууда. Орто Азия чөлкөмүндө жайгашкан мамлекеттер өз алдынча динге карата саясат жүргүзгөнү менен баарынын унгусу же башкача айтканда өзөгө бирдей болууда деп айтсак жаңылышпайбыз. Себеби динди жөнгө салуучу органдардын кызматкерлери коммунисттик аң-сезимден толук кандуу айрыла элек. Дагы деле дүйнөгө болгон көз карашы советтик оптика аркылуу жүрүүдө. Диний пробеламалар бардык Орто Азия мамлекеттеринде бирдей. Ал проблемалар чоң көйгөй катары көрүнбөгөнү менен бара бара коомдук стабилдүүлүккө кедергисин тийгизбейт деп эч ким кепилдик бере албайт. Орто Азия өлкөлөрүндө динге карата катуу кол болууда. Ал эми Кыргызстан

динге карата эгемендүүлүктүн алгачкы күнүнөн баштап эле жумшак жана сылык мамиле жасап келген. Ошондуктан, дин фактору Кыргыз мамлекетинин коомдук баалуулуктардын өзөгүндө жайгашкан деп айтууга болот. Дин кыргыз коомунун саясий-коомдук жашоосундагы өз ара мамилелерди жөнгө салган элементтердин бири экендигин белгилеп кетүү абзел. Кыргызстан коомдук-саясий турмуштун укуктук, атуулдук коом түзүүнү максат кылуу менен бирге динге либералдуу эркиндикти да тааныган. Мына ушул жагдайлардан улам Кыргызстан “Демократиянын аралчасы” деп аталып калган деп айтууга болот. Эгемендүүлүктүн алгачкы күндөрүнөн баштап учурга чейин кыргыз мамлекети дин жаатаныда көптөгөн тажрыйбаны башынан өткөрдү. Тунгуч президент Аскар Акаев 2004-жылы ноябрь айындагы Коопсуздук Кеңештин жыйынында “Түрмөдө адамдар кылмыштары үчүн отурат, ал эми көз карашы жана ишеними боюнча бир да адам жок” [2, 69ст] деп айткан болчу. Кийинки президенттердин учурунда бийликтин динге болгон мамилелери башка нукта өзгөргөндүгүн айтууга болот. Алгачкы жылдардагы дин чөйрөсүндөгү мамлекеттин саясаты туура эмес деп таанышкан [9, 177ст]). Кыргызстанда диний абал мезгил өткөн сайын өзгөрүп турду. Жагдайга карап дүйнөдө болуп жаткан процесстин таасиринен улам диний тенденция ар кыл формага айланып жатты. Кыргызстандагы диний тенденция башка Орто Азия өлкөлөрүнө салыштырмалуу өзгөчөлөнөт деп айтууга болот.

Белгилүү болгондой акыркы жылдары Кыргызстанда дин менен мамлекеттин ортосундагы байланыш кандай болуш керек деген талаш-тартыш жүрүп жатат. Бул багытта баары эле кандайдыр бир салым кошууну эңсеп келүүдө. Эгемендүүлүктүн алгачкы жылдары Кыргызстанда дин менен мамлекеттин байланышы либералдуу принципте курулган. [3, 1129ст]. Кыргызстан Орто Азия өлкөлөрүнөн айырмаланып жаңыча жандоону туура көргөн болчу. Дин-мамлекет байланышы тууралуу кыргыз мамлекети акыркы учурларда жаңычылыктарды киргизүү менен эски түзүлүштөрдү өзгөртүүгө аракет жасоодо. Бирок азыркы учурга чейин толук кандуу модель таба элек. [10, 91ст].

Материалдар жана изилдөө методдору

Кыргызстанда диний жаатта көптөгөн изилдөөлөр жүргүзүлүп келүүдө. Негизинен дээрлик көпчүлүк изилдөөлөр социология жана саясат таануу жаатында болгондугун айтууга болот. Изилдөө темалары негизинен “дин жана мамлекет”, “дин менен мамлекеттин байланышы”, “диний билим берүү” ж.б.у.с. Актуалдуу катары дайым талкууланып жана анализ жүргүзүү “Диний экстремизм жана терроризм” түшүнүгүнүн призмасы аркылуу жасалгандыгын белгилеп кетүү абзел. Саясат таануу же коомдук багытта

эксперттик илимий анализине диний экстремизм терминологиясы аркылуу жүргүзүү менен изилдөөчү өзүн абройлуу көрсөткүсү келгендей сезимдерди калтырууда. Батыштан гранттарды алып иш алып барууда да диний экстремизм проблемасын чечүү деген түшүнүк аркылуу жүргүзүлүп келүүдө. Диний жаатта изилдөөчүлөр негизинен өздөрүндө диний билими базалык деңгээлде да жок деп айтсак жаңылыш болбосо керек. Ал изилдөөчүлөр россиялык жана батыш изилдөөчүлөрдүн макала жана эмгектеринин негизинде жүргүзүшөт. Ал эми чет өлкөлүк изилдөөчүлөрдүн ислам дини боюнча чыгыш таануучулук багытында болсо да кандайдыр деңгээлде базалык маалыматы бар экендигин белгилеп кетүү керек. Кайсыл бир тармакты изилдөө үчүн жок дегенде ал жөнүндө базалык билим же маалыматка ээ болуу керек деген түшүнүктү эч ким жокко чыгара элек. Демек илимий изилдөө жүргүзүп, анализди туура чыгаруу үчүн сөзсүз базалык маалымат же билим талап кылынат. [4, 8ст].

Кыргызстандагы мамлекет менен дин байланышын же саясатын изилдеген көптөгөн изилдөөчүлөр бар. Аларды бир канча категорияга бөлүүгө болот. Алар батыш, россия, Орто Азия жана кыргызстандык изилдөөчүлөр. Методикалык жактан бирдей болгону менен ар ким өз парадигмалары аркылуу карашат маселени. Алардын илимий жандоолорунда (подход) бири бирине карама каршы келген айырмачылыктар да бар экендигин белгилеп кетүү керек. Батыш менен россия жана Орто азия менен кыргызстандыктардын изилдөөсүндө бир топ артыкчылык менен кемчилдиктерди көрүүгө болот. Батыш изилдөөчүлөрү менен батышчыл билим алган кыргыз изилдөөчүлөр маселени антропологиялык метод менен карашат. Индивидден жалпылоого аракет жасашат. Мындай жыйынтык кандайдыр өз жемишин жакшы берип жаткандыгын көрүүгө болот. Ал эми россия жана СССРдин доорунда билим алгандар комплекстүү жалпылап карашат. Ар кимиси өз парадигмалары аркылуу чыгарган жыйынтыктарын жашоого реалдуураак деп эсептейт. Бул жерде методика жана терминологиялык аныктамада айырмачылыктар бар деп айтууга болот. Ал тууралуу мисалды макалабызда беребиз. Эгемендүүлүктөн алгандан кийин кыргызстанда динге байланыштуу маселелер боюнча изилдөөлөр активдешкен. Батыш менен россиялык изилдөөчүлөр диний маселеге байланыштуу изилдөөлөрүн Орто Азия чөлкөмүн бир бүтүндүк катары жүргүзүшөт. [8, 5ст].

Кыргызстандагы жалпы эле орто азия чөлкөмүндөгү диний абалды башка ракурс менен караган изилдөөчүлөр да бар. Алар негизинен диний абалды анализдөөдө экстремизм, терроризм, фундаментализм, салафизм жана саясий ислам, исламизм сыяктуу өнүттөгү терминдер аркылуу карашат.

Бардык болуп жаткан диний тенденцияны жогоруда аталган терминологиялар аркылуу жүргүзүшөт деп айтууга болот. Андай изилдөөчүлөрдүн арасында кыргызстан, орто азия өлкөлөрүнөн, Россия жана батыштан бар. Мисалы А. Малашенко, Б. Бабаджанов, М.Б. Олкот. [7, 47ст]. Америкалык изилдөөчү Грэм Фуллер саясий ислам жана исламизм терминологиясынын негизинде караган. [13, 17ст]. Ошондой эле акыркы учурда жогорудагы терминдерге жаңы “неосалафизм” жана “неофундаментализм” түшүнүктөрү кошулду. Француз изилдөөчү Оливер Рой дагы дин жана мамлекет тууралуу изилдөөлөрүн терминологиялар аркылуу анализдегенге аракет жасаган. Ал фундаментализм жана неофундаментализм терминологиясынын призмасы аркылуу анализдеген. [6]. Ал термин 20-кылымдын акыркы чейрегинде илимий колдонууга киргизилген. Неофундаментализм термини аркылуу да анализдер жасалып жатат. Мусулман дүйнөсүндө болуп жаткан тенденцияга да орто азия чөлкөмүндө негизинен мусулмандар жашагандыктан жалпынын бир бөлүгү катары карап жатышат. Ал эми орто азиялык изилдөөчүлөр орто азия мусулман дүйнөсүнөн айырмаланат деген көз карашты алдыга сүрөөдө. Анын негизги өзгөчөлүгү катары “Салттуу ислам” түшүнүгүнө ээ болгондугун алдыга сүрөөшүдө. “Салттуу ислам” түшүнүгү тууралуу бири биринен айырмаланган көз караштар бар. Ушул эле салттуу ислам термин батыш изилдөөчүлөрүнүн аныктамасы [12, 32ст] постсоветтик өлкөлөр менен өтө чоң айырмачылыкты көрүүгө болот [4, 13ст].

Талкуу жана жыйынтык

Негизи эле дин менен мамлекеттин байланышы кандай болуш керек деген суроого жооп дайым изделүүдө. Изилдөөчүлөр Орто Азия мамлекеттериндеги дин жана мамлекет байланышын же түзүлүшүнө өз көз караштарын билдирип келүүдө. Мындай деген пикирди билдиришет: фундаменталисттер талап кылгандай ислам тарыхынын баштарына кайтуу мусулман жамаатынын өз келечегин курууга жолтоо болот. Ошондуктан, Орто Азия мамлекеттеринин “секулярдык консенсусту” сактоосу башкача айтканда мамлекеттин светтик түзүлүшүн колдоо коомдук консенсусу маанилүү экендигин айгинелейт [5, 442-43ст]. Ал эми Борбордук Азия регионунун ислам боюнча адис Ширин Акинер (Улуу Британия) постсоветтик Борбордук Азия мамлекеттери колдогон ислам, анын муктаждыктарына кызмат кылган динге айлантуу аракети деп эсептейт. Учурда бардык Борбордук Азия өлкөлөрүнүн конституцияларында мамлекет динден ажыратылган принцибин камтыганына карабастан аймакта ислам мамлекеттик идеологиянын курамдык бөлүгү статусуна ээ экендигин белгилейт. Анын себеби өзүн дискридация кылган марксизм-ленинизмден

кийин боштук калган идеологиялык вакуумда ар кандай “идеология анархия” пайда болуп чыр-чатактын ар кандай түрлөрү чыгуусуна түрткү болушу мүмкүн эле. Ошондуктан, Борбордук Азия өлкөлөрүндө ислам улуттук мурастын бир бөлүгү жана ошондой эле улуттук мамлекеттүүлүктүн адептик этикалык фундаменти катары ролун айгинелеген кампания баштатышкан [1, 105-106ст]. Кыргызстанда дин мамлекеттен ажыратылган болсо да, мамлекет башчылары дайыма диний иш чараны колдоп келген. Кээде ачык жүргүзгөн. [11, 207ст].

Акыркы учурда кыргызстанда Ислам динине басым жасап изилдөөгө алгандар көп деп айтууга болот. Кеминде ушул багыт ар кандай изилдөө жүргүзүп келүүдө. Негизги басым мамлекет жана дин же дин менен мамлекеттин байланышы тематикасы астында илимий боек берип келүүдө. Бардык түшүнүк светтүүлүк термини аркылуу жүргүзгөнгө аракет жасашат. Светтүүлүк принциби аркылуу жасабаса кандайдыр бир диний идеология тарабын кармангандай сезим калтырганга аракет кылышат. Негизги проблема келечекте ислам радикализми жана экстремизмин кыргызстан аймагына кеңири жайылуусун алдын алуу деп 2014-2020-жылдар аралыгында КРнын Дин чөйрөсүндөгү мамлекеттик саясаты концепциясына бакыйтып киргизип алышкан. Ал 3 багыттын бирөөсү. Ошол багытта мамлекет иш жүргүзүүсү тууралуу жоболор көрсөтүлгөн. Ошол концепциянын негизинде дин таануу жана диний билим берүү тууралуу концепция иштеп чыгышкан атайын түзүлгөн топ. Ал концепцияда дүйнөлүк деңгээлдеги диндер тарыхы же дин таануу предметинин принциптерин карманган. Жергиликтүү аң-сезим же түшүнүктөр көз жаздымындан чыгарып салынган. Негизги көйгөй Ислам фундаментализми жана экстремизмин алдын алуу эле. Эмне үчүн аны камтыган маселелер киргизилген эмес деген суроого, биз светтүүлүк принциптерди кармандык деген жоопторун беришкен. Ал эми 2020-жылы концепциянын 5 жылдык мөөнөтү бүткөндүгүнө байланыштуу кайрадан концепция иштелип чыгып, аны деле светтүүлүк негизде дин таануу оптикасында каралат деген ойлоп айтылган болчу. 2020-жылы бийлик алмашкандан кийин жогорку бийлик тарабынан адеп-ахлак, ыйман тагыраак айта турган болсок ислам баалуулуктарына (исламды түз айтпаса да белгилүү) басым жасалат деген ойлору айтылгандан кийин жогорудагы пикири дин таануу оптикасы аркылуу көз карашындан баш тартышкан эмес, бирок ислам баалуулуктарына басым жасалып адеп ахлак окутулат деген ойду кошуптур. Мурда светтүүлүк принциби деп такыр жакындатчу эмес. Анын себеби 2017-жылы жаз күз мезгилинин акыркы күндөрү Ош шаарында Санрайз гостиницасынын конференция залында жумушчу топ тарабынан дин саясаты концепциясынын негизинде иштелип чыккан Дин таанууну

окутуунун концепциясын талкуу уюштурулган. Негизги маселе дин саясаты концепциясында исламга байланыштуу көйгөйлөрдү алдын алуу эле, эмне үчүн жалпы дин таануу түшүнүгү кирип калган деген ойго жумушчу топ биз светтик мамлекетпиз, ошондуктан дин таанууну нейтралдуулук үчүн негиз алдык деген ойлорун айтышкан. Эми акыркы учурларда көз караштарынын өзгөртүлгөнүн көрүүгө болот. Мамлекеттин динге болгон саясаты бийликтин башында турганга жараша болуп келе жатканын айтууга болот. Бирок дин кызматкерлерине башынан кандай мамиле жасалып келе жаткан болсо, ошол бойдон өзгөрүү жок эле уланып келүүдө. Дин кызматкерлери дагы жаңы шарттарды өздөштүргөнү менен алардын аң-сезим жана ишмердүүлүгүндө эч кандай өзгөрүү жок экендигин көрүүгө болот. Бардык болуп жана жасалып жаткан динге байланыштуу иштер белгилүү кызыкчылыктын негизинде гана жүрүп жаткандай сезим калтырууда. Акыркы 10 жылдыкта мамлекеттин динге карата саясатында көп тенденциялар ишке ашты. Жумушчу топтоп иштеди, бирок мамлекет менен диндин ортосундагы мамиледе өзгөрүү анча болбогондой. Себеби ал маселеге жогоруда белгилегенибиздей дин менен мамлекеттин ортосундагы байланышты анализдеп, концепцияны иштеп чыгууда дагы деле светтик же радикализм оптикасы аркылуу кароо өзгөрбөгөн. Диндин табиятын түшүнүп билип анан туура анализ жүргүзүп сунуштарды иштеп чыгуу ишке ашпай келет.

Корутунду

Кыргызстанда диний маселени изилдөө дин таануу же диндер тарыхы оптикасы аркылуу жүргүзүлөт. Проблеманы туура аңдап туура анализ берүү үчүн сөзсүз объекттин маңызын тагыраак айтканда табиятын изилдеген адам жакшы билүүсү шарт. Кыргызстанда ошол эле изилдөөчүлөр проблеманы жана келечекте чыга турган көйгөлөрдү ислам менен байланыштырат. Ал эми жандоосу (подход) дин таануу бойдон улантылып келүүдө. Кыргызстан көп кылымдар бою ислам менен жашап келген. Ошондуктан, аны көз жаздымындан чыгарып салуу туура эмес. Ал эми диний жагдайды жакшы анализдеп коомду туура багытка буруу ал сөзсүз исламдын табиятын таанып билүү аркылуу болот деп айта алабыз. Исламды түшүнбөй туруп мамлекет менен диндин байланышын аныктоо туура эмес болуп калат. Азыркы учурда дин менен мамлекеттин байланышы атеисттик көз караштагы оптика менен жүргүзүлүп жатат.

Адабияттар

1. Акинер Ш. . Поиск рационального соотношения между религиозностью и светскостью в постсоветских мусульманских государствах. //Ислам и светское государство. 2003.Ташкент.
2. Козукулов Т. Проблемы борьбы с религиозным экстремизмом в условиях глобализации в Ферганской долине. Ош. 2008. 140 с.

3. Козукулов Т. Основные принципы взаимоотношения религии и государства в Кыргызстане. Молодой ученый, 2016. №10 С. 1129-1132.
4. Козукулов Т. Саясий ислам: тарыхтан учурга чейин. –Бишкек: Рекламир. 2018. 350
5. Россия – Средняя Азия: Политика и ислам в конце XVII – в начале XXI века. (2013). –Москва: Издательство Московский университет. /Авторский коллектив: Ф.М. Мухаметшин (руководитель авторского коллектива), С.Н. Абашин, Д.Ю.Арапов, Б.М. Бабаджанов, В.А. Германов, В.А. Иванов, Р.Н. Шигабдинов. 480.
6. Руа О. Глобализированный ислам: в поисках новый уммы. –2018. Москва: Фонд Марджани. 338.
7. Малашенко А. Исламская альтернатива и исламский проект. Москва: Издательство Весь Мир.2016. 221 с.
8. Ушаков В. Политический ислам в Центральной Азии. –Москва-Бишкек: Издательство КРСУ. 2005 208 с.
9. Kozukulov T. Bağımsızlık Öncesi Ve Sonrası Kırgız Toplumunda Din Ve Dinî Kurumlar Üzerine Bir Analiz. Hitit Üniversitesi İlahiyat Fakültesi Dergisi, 19/1, 2020. С.173-206. <https://doi.org/10.14395/hititilahiyat.669036>
10. Kozukulov T. Kırgızistan’da Devletin Din Siyaseti /The Religion Politics of the State in Kyrgyzstan. Akademik Hassasiyetler, 4 (7), С.85-104. <https://dergipark.org.tr/en/pub/akademik-hassasiyetler/issue/29493/305489>
11. Kozukulov T. Kırgızistan’da Dini Kurumsallaşma Ve Toplum. Ağrı İbrahim Çeçen Üniversitesi Sosyal Bilimler Enstitüsü Dergisi, 2015. 1 (1), С.177-209. <https://dergipark.org.tr/en/pub/aicusbed/issue/1518/18673>
12. Manaz A. Dünyada ve Türkiye’de siyasal islamcılık. -Ankara: Ayraç yayınları. 2005. С.775.
13. Fuller G.E. Siyasal islamin geleceği. Çev. M.Acar. –İstanbul: Timaş yayınları. 2005. С.352.

КООМДУК-САЯСИЙ СИСТЕМАЛАРДЫН ТЕОРИЯЛЫК КОНЦЕПЦИЯЛАРЫНА КЫСКАЧА БАЯНДАМА

Ташыбаева Алина Курманбаевна, улук окутуучу
alina.tashybaeva@gmail.com

Марзабаева Бакты Токтомаматовна, магистр
bkydyrmisheva@mail.oshu.kg

Даниярова Гулзина Маматалиевна, магистр
Ош мамлекеттик университети
Ош, Кыргызстан
ugia2427@gmail.com

Аннотация: Бүгүнкү күндө саясий система түшүнүгү – бул саясий бийликти ишке ашырууга жана коомдук-саясий процесстерди жөнгө салууга багытталган өз ара аракеттенүү формаларын камтыган коомдун жана өлкөнүн институционалдык структураларынын комплекстүү жыйындысы болуп саналат. Саясат таануу коомдун турмушунун бардык чөйрөлөрүнүн ичинен эң динамикалуусу болгондуктан, социалдык-саясий процесстердин концепциясы дайыма өнүгүп, толукталып турат. Макалада коомдук-саясий системалардын салттуу концепцияларынын жана теорияларынын өнүгүшүнө кыскача сереп берилген. Ошондой эле «саясий система» терминин аныктоодо окумуштуулардын кошкон салымынын ролуна жана маанисине баа берилген.

Ачкыч сөздөр: коомдук-саясий система жана подсистема, системалык анализ, саясий системанын функциялары.

КРАТКИЙ ОБЗОР ТЕОРЕТИЧЕСКИХ КОНЦЕПЦИЙ ОБЩЕСТВЕННО-ПОЛИТИЧЕСКИХ СИСТЕМ

Ташыбаева Алина Курманбаевна, ст.преподаватель
alina.tashybaeva@gmail.com

Марзабаева Бакты Токтомаматовна, магистр
bkydyrmysheva@mail.oshu.kg

Даниярова Гулзина Маматалиевна, магистр
Ошский государственный университет
Ош, Кыргызстан
ugia2427@gmail.com

Аннотация: На сегодняшний день понятие политической системы представляет собой сложный комплекс институциональных структур общества и страны, включая формы взаимодействия, направленные на реализацию политической власти и регулирование общественно-политических процессов. Так как политическая наука является самой динамичной из всех сфер общества, концепции общественно-политических процессов постоянно развиваются и дополняются. В статье представлен краткий обзор развития традиционных концепций и теорий общественно-политических систем. Также, дана оценка роли и значимости вклада ученых в определение термина “политическая система”.

Ключевые слова: общественно-политическая система и подсистемы, системный анализ, функции политической системы.

BRIEF OVERVIEW FOR THE POLITICAL SYSTEMS CONCEPTS

Tashybaeva Alina Kurmanbaevna, Senior Lecturer
alina.tashybaeva@gmail.com

Marzabaeva Bakty Toktomamatovna, master
bkydyrmysheva@mail.oshu.kg

Daniiarova Gulzina Mamatalievna, master
ugia2427@gmail.com

Osh State University
Osh, Kyrgyzstan

Abstract: *The concept of a political system is a complex set of institutional structures of society and the country, including forms of interaction aimed at the implementation of political power and the regulation of socio-political processes. Since political science is the most dynamic of all spheres of society, the concept of socio-political processes is constantly evolving and supplementing. The article presents a brief overview of the development of traditional concepts and theories of socio-political systems. Also, an assessment of the role and significance of the contribution of scientists to the definition of the term “political system” is given.*

Key words: *socio-political system and subsystems, system analysis, functions of the political system.*

Киришүү

Азыркы саясат таанууда коомдун саясий системасынын классикалык аныктамасы “мамлекеттин жана коомдун институционалдык структураларынын татаал жыйындысы, алардын ортосундагы саясий бийликти, башкарууну, лидерликти, коомдук-саясий процесстерди жөнгө салууга багытталган өз ара аракеттенүү формаларынын жыйындысы” катары чечмеленет [5, 96]. Албетте, «саясий система» термининин пайда болушуна коомдун турмушунун бардык чөйрөлөрүн демократиялаштыруунун татаал процесстери, ошондой эле ХХ кылымдын орто ченинде болуп өткөн саясат таануунун концептуалдык аппаратын тынымсыз өркүндөтүүнүн жанаша жүрүп жаткан процесси көмөктөшкөн.

Изилдөөнүн каражаттары жана ыкмалары

Бул теманын актуалдуулугу саясий бийликти ишке ашырууга жана коомдук-саясий процесстерди жөнгө салууга багытталган өз ара аракеттенүүнүн формаларын камтыган коомдун жана өлкөнүн институционалдык структураларынын комплекси катары саясий система концепциясын концептуалдаштыруунун татаалдыгы менен шартталган. Саясат таануу коомдун турмушунун бардык чөйрөлөрүнүн эң динамикалуусу болгондуктан, коомдук-саясий процесстердин концепциясы дайыма өнүгүп, толукталып турат. Ушуга байланыштуу коомдук-саясий системалардын

салттуу концепцияларынын жана теорияларынын өнүгүшүн изилдөө, ошондой эле “саясий система” терминин аныктоодо окумуштуулардын кошкон салымынын ролун жана маанисин аныктоо зарылчылыгы келип чыкты. Иштин мазмунуна ылайык, илимдин бул тармагындагы окумуштуулардын жана изилдөөчүлөрдүн фундаменталдык эмгектеринин негизинде саясий системалардын өнүгүүсүнүн негизги концепцияларына адабий обзор жана мазмундук талдоо негизги изилдөө ыкмасы болуп саналат.

XIX кылымдын аягында Батышта австриялык-америкалык биолог Людвиг фон Бергаланфинин (1901-1972) «жалпы системалар теориясы» деп аталган системалар теориясы калыптанган. Ал системаны өз ара аракеттенүүчү элементтердин комплекси катары аныктаган [2,31]. Саясий жашоону система катары кароо идеясы 1950-жылдары пайда болгон америкалык саясат таануучулар Д.Истон, Г.Алмонд, Р.Даль, К.Дойч жана башкалардын изилдөөлөрүнүн негизинде пайда болгон.

Жалпы системалар теориясын коомдук турмушка биринчи жолу колдонгон илимпоз Талкотт Парсонс болгон, ал “социалдык система” концепциясын иштеп чыккан, ага ылайык “социалдык система – бул белгилүү бир физикалык чөйрөдө бири-бири менен өз ара аракеттенүүчү индивиддердин жыйындысы, бул жерде алардын өз ара мамилелери, кырдаалга жана бири-бирине жалпы кабыл алынган символдор (маданият элементтери) системасы аркылуу аныкталат жана ортомчулук кылат» [3, 77-78]. Т.Парсонс саясий системаны изилдөөгө системалуу жана структуралык-функционалдык мамилени негизин түзгөн.

Т.Парсонстун теориясынын негизги идеясы – адамдын коомдогу жүрүм-турумунун механизмдерин түшүндүрүү жана сүрөттөп берүү аракети болгон. Социалдык системанын адамдын жүрүм-турумуна тийгизген таасиринин механизмдерин түшүндүрүү үчүн Парсонс үч абстракттуу конструкцияны – социалдык иш-аракетти, социалдык системаны жана социалдык жамаатты бөлүп көрсөтөт, анын ою боюнча булар ар кандай деңгээлдеги өз ара байланышта болгон системалар деп эсептейт.

Парсонстон айырмаланып, Дэвид Истон өз изилдөөлөрүнүн негизи катары жалпы коомду эмес, саясий турмушту гана алган. «Саясий система» (1953), «Саясий анализдин кайра бөлүштүрүлүшү» (1965), «Саясий турмуштун системалык анализи» (1965) эмгектеринде саясий системаны чөйрө менен бийлик мекемелеринин системасынын өз ара байланыштарынын жыйындысы катары аныктайт. Бул өз ара аракеттенүү белгилүү бир "кирүү" - "чыгуу" мамилелери аркылуу ишке ашырылат. Кирүү (inputs) сырттан келген импульстар, ал эми чыгуулар (outputs) саясий системанын тышкы импульстарга жообу [6, 384]. «Кирүү» же «талап» түрүндө, же "колдоо"

формасында ишке ашырылат. Талаптар адилеттүүлүк, коопсуздукка ж.б. тиешелүү болот.

Колдоо бийликке берилгендиктен, ошондой эле саясий системанын мындан ары да болушуна мүмкүндүк берген анын тарабындагы конкреттүү аракеттерден көрүнүп турат.

Талаптарга жооп кылып, саясий система:

- мыйзамдарды жана ченемдик укуктук актыларды түзөт;
- баалуулуктарды жана кызматтарды бөлүштүрөт;
- коомдогу жүрүм-турумду жана өз ара аракеттенүүнү жөнгө салат.

Башкача айтканда, курчап турган социалдык чөйрөнүн талаптары канааттандырылат же четке кагылат, талаш-тартышка түшөт же жарым-жартылай канааттандырылат. Ушуга жараша айлана-чөйрө (жарандар, дүйнөлүк коомдук пикир ж.б.) бул реакцияга жаңы талаптар же колдоо көрсөтүү менен жооп берет. Ошентип, системанын өзүн өзү уюштурууга жана трансформациялоого жардам берген кайтарым байланыш берилет.

Д.Истондун аныктамасында саясий система бул бир жагынан бийликтин белгилүү структурасы, экинчи жагынан киргизүүдөн чыгууга багытталган жана турукташтыруучу пикир менен жабылган үзгүлтүксүз процесс, «өз ара байланышкан жүрүм-турум агымы» деп айтылат [3, 384].

Д.Истон саясий системанын борборуна бийликти коёт. Ырас, Д.Истон саясий системаны биологиялык организм менен салыштырып, саясий системанын элементтеринин өз ара аракеттенүүсүн жана саясий системаны мыйзамдаштырууда бийлик кандайча колдонуларын кененирээк түшүндүрө алган жок. Ошондуктан, саясий системаларды изилдөөгө башкача структуралык-функционалдык мамилени сунуш кылган америкалык саясат таануучу Габриэль Алмонддун дагы бир модели пайда болгон.

Алмонддун мамилесинин негизи системага функционалдык талаптарды аныктоо болуп саналат. Алмонд, Д.Истондон айырмаланып, саясий системанын ичиндеги элементтердин өз ара аракеттенүүсүн сүрөттөөгө аракет кылган. Анын анализинин үч деңгээли бар – 1) саясий системанын тышкы чөйрө менен, башкача айтканда, башка системалар менен өз ара аракеттенүүсү; 2) система бүтүндөй элементтерден турат; 3) системанын ар бир элементинин өзүнүн функциясы бар, алар чогуу системанын тең салмактуулугуна жана туруктуу жашоосуна көмөктөшөт.

Алмонд саясий системаны талдоодо негизги ролду саясий ролго ыйгарган, ал аркылуу ал бүтүндөй системаны сактап калууга багытталган ар кандай саясий ишмердүүлүктү түшүнгөн.

Алмонддун структуралык анализине келсек, анын пикири боюнча структура «объекттердин үч кеңири классынан» турат – 1) мыйзам чыгаруу

жана аткаруу бийлик органдары; 2) монархтар, мыйзам чыгаруучулар жана администраторлор; 3) конкреттүү коомдук окуялар, чечимдер же чечимдердин аткарылышы [1, 79]. Анын үстүнө саясий структуранын бул элементтери “кирүү” да, “чыгуу” процесстерине да катыша алат.

Алмонд саясий системанын структуралык анализин функционалдык талдоо менен толуктайт, анткени ар кандай саясий система анын туруктуу жана узак мөөнөттүү жашоосу үчүн белгилүү функцияларды аткарат. Бул саясаттын, процесстин жана системанын функциялары. Саясий курстун функциялары саясий системадан чыгууда аракеттенет жана ресурстарды алуу жана бөлүштүрүү функцияларын, ошондой эле жөнгө салуу (адамдардын жана топтордун жүрүм-турумун көзөмөлдөө) жана символикалык (коомдун баалуулуктарын коргоо) функцияларын камтыйт. Процесстик функциялар саясий системанын “кирүү” жана “чыгууларын” байланыштырат, мында талаптар саясий чечимдерге айландырылат жана төрт функциядан турат: кызыкчылыктарды артикуляциялоо жана бириктирүү, саясий курсту аныктоо жана ишке ашыруу. Системанын функцияларына төмөнкүлөр кирет: саясий социалдаштыруу, саясий жалдоо жана саясий коммуникация. Алар “кирүүдө” да, “чыгууда” да аракеттенишет жана саясий системанын туруктуулугу үчүн жооп беришет. Ошентип, Г.Алмонд саясий системаны тышкы шарттардын жана жеке артыкчылыктардын өзгөрүшүнүн шарттарында анын туруктуу өнүгүүсүнө мүмкүндүк берүүчү ролдордун (функциялардын) жана структуралардын (институттардын) өз ара аракети катары түшүнөт.

Г.Алмонд дүйнөнүн ар кыл өлкөлөрүнүн саясий системаларына салыштырмалуу талдоо жүргүзүп, алар системанын ичиндеги түрдүү кызыкчылыктардын көптүгү, алардын кагылышуусу жана биригүүсү, бул кызыкчылыктардын система тарабынан эске алынышы менен айырмаланат деген жыйынтыкка келген. Ошентип, Г.Алмонд саясий система саясий турмуштун уюштуруу жагы гана эмес, аң-сезим, идея, дүйнө тааным сыяктуу факторлор экенин аныктаган.

Америкалык теоретик Карл Дойч саясий системаны коомдук башкаруу процесси катары изилдеген. Кибернетикалык теориянын негизинде саясий системанын коммуникативдик моделин түзгөн. К.Дойч коомду башкаруу процессин ырааттуу төрт блок-подпроцесстерге бөлгөн.

Биринчи блок тышкы жана ички чөйрөдөн маалыматтын үзгүлтүксүз агымын кабыл алган элементтерди камтыйт. Бул жерде керектүү маалыматтар тандалып, коддолгон.

Экинчи блокто алынган маалыматтар талданат жана мамлекетте өкүм сүргөн баалуулуктар, салттар жана нормалар менен салыштырылат, ошондой эле артыкчылыктуу максаттарга ылайык тандалып, топтолуп жана сакталат.

Процесстердин мүмкүн болуучу өнүгүү варианттары жана алар менен шартталган өзгөрүүлөр үчүнчү блокко же чечим кабыл алуу борборуна өткөрүлүп берилет. Аларды ишке ашыруу боюнча даяр чечимдер чечимдерди ишке ашыруу бөлүмүнө, башкача айтканда, чечимдерди гана аткарбастан, системага чечимдерди ишке ашыруунун натыйжалары жана системанын өзүнүн абалы жөнүндө маалымат берүүчү аткаруучуларга берилет, - алар системанын киришине кайтарым байланыш сигналын беришет[7].

Жыйынтыктар жана талкуулар

Саясий системанын максаты, Дойчтун айтымында, туруктуу өнүгүүнү жана бардык саясий топтордун таламдарынын динамикалык балансын камсыз кылуу болуп саналат [8, 200]. Дойчтун айтымында, саясий системанын ийгилиги келген маалыматка карата бийликтин ийкемдүүлүгүнөн, өз убагында жана натыйжалуулугунан көз каранды.

Саясий системаларды изилдөөгө маданияттуу мамиле да бар. Чарльз Эндрейндин айтымында, саясий система бири-бири менен байланышкан үч бөлүктөн турат:

- Саясий максаттарды түзүүчү маданий баалуулуктар;
- Бийлик структуралары (ички жана тышкы аракеттеги бийлик институттары);
- Саясатчылардын жана коомдун катардагы мүчөлөрүнүн жүрүм-туруму.[4, 156]

Ч.Эндрейндин саясий системасынын тиби саясий маданияттын негизги ролду ойногон структурасы менен аныкталат. Бул чечүүчү ролду ойногон маданий баалуулуктар болуп саналат.

Ч.Эндрейндин саясий системасынын тиби саясий маданияттын негизги ролду ойногон структурасы менен аныкталат. Бул маданий баалуулуктар "саясаттарды өндүрүүдө", башкача айтканда, бүтүндөй коомго таасир этүүчү чечимдерди иштеп чыгууда жана ишке ашырууда чечүүчү ролду ойнойт.

Корутунду

Албетте, жогоруда колдонулуп жаткан теорияларды жана концепцияларды талдоо толук эмес, саясий системанын башка, альтернативалуу концепциялары да пайда болгон (неоинституционалдык мамиле, талаа мамилеси жана башкалар). Саясат коомдун бардык чөйрөлөрүнүн эң динамикалуу болгондуктан, авторлор жогорудагы теориялар мындан ары да өнүктүрүлөт жана толукталат деп ишенишет. Бирок, анализдин натыйжасында саясий системанын төмөнкүдөй мүнөздөмөлөрүн аныктоого болот:

- коомдун бардык мүчөлөрү үчүн универсалдуу, анткени ал ар бир адамдын жашоосуна таасирин тийгизет;

- саясий системанын ыйгарым укуктуу институттары (бийлик органдары, саясий партиялар ж.б.) кабыл алган бардык чечимдер коомдун бардык мүчөлөрү үчүн милдеттүү;
- саясий системадагы борбордук концепция физикалык мажбурлоону колдонууну мыйзамдаштырууга мүмкүндүк берүүчү “саясий бийлик” болуп саналат.

Адабияттар

1. Алмонд Г., Пауэлл Дж., Стром К., Далтон Р. Сравнительная политология. Мировой обзор : учеб, пособие / под ред. М. В. Ильина, А. Ю. Мельвиля. М., 2002. С. 82.
2. Берталанфи Л. фон. Общая теория систем – критический обзор // Исследования по общей теории систем: Сборник переводов. Общ. ред. и вст. ст. В. Н. Садовского и Э. Г. Юдина. М.: Прогресс, 1969. С.31
3. Парсонс Т. О социальных системах / Под ред. В.Ф. Чесноковой и С.А. Блановского. М.: Академический Проект, 2002.
4. Чарльз Ф. Эндрейн, Сравнительный анализ политических систем. Изд. «Весь мир», 2000.
5. Шпак В.Ю. Политология. Словарь. – М.: РГУ, 2010.
6. Easton D. A. An Approach to the Analysis of Political Systems // World Politics. Vol.9. №3. 1957. P. 384.
7. Исраилов Ч.Ж. Кыргызстандагы жергиликтүү саясий жараяндарынын маселелери: азыркы учурдагы теоретикалык ойлорду карап чыгуу.// Ош мамлекеттик университетинин Жарчысы. 2020 № 1-3 С. 354-357
8. Karl W. Deutsch. Politische Kybernetik: Modelle und Perspektiven. Freiburg, 1969. <https://politicalscienceforias2016.wordpress.com/2016/05/14/discuss-david-eastons-model-of-system-analysis/>

Экономика

УДК: 338.109.11

DOI: 10.52754/16947452_2022_2_140

**АГРОПРОМЫШЛЕННЫЙ КОМПЛЕКС КЫРГЫЗСТАНА –
ПРОБЛЕМЫ И СОВРЕМЕННЫЕ РЕАЛИИ**

Убайдуллаев Мирланбек Байдусенович, э.и.д., профессор,
u.mirlanbek@mail.ru

Кенжеева Максуда Абдулайыповна, к.э.н., доцент,
Асанов Бактыяр Марипович к.э.н., доцент,
Абдрасулова Жибек Жамшитовна, ст. преподаватель
Ошский государственный университет
Ош, Кыргызстан

Аннотация: В данной статье рассмотрены современные проблемы агропромышленного комплекса Кыргызстана и ее нынешняя ситуация. Особое внимание уделяется современным реалиям в отрасли промышленного производства агросектора экономики страны с учетом быстро меняющихся тенденций рыночного механизма. Анализируются современные проблемы, а также даются определенные направления по улучшению агропромышленного комплекса страны с учетом требований потребителей агропродукций. Особое внимание уделяется так же проблемам связанных с отсутствием государственной поддержки агропромышленного комплекса и государственной гарантии по закупке произведенной продукции. Современные тенденции развития агропромышленного комплекса экономики страны доказывают тот факт, что оно непосредственно осуществляется через комплекс мер при участии всех сторон данного процесса.

Ключевые слова: агропромышленный комплекс, земельные ресурсы, объекты сельского хозяйства, агропродукция, рыночная система, сельскохозяйственные земли, эффективность, конкурентоспособность, рыночное хозяйство, рыночный механизм.

**КЫРГЫЗСТАНДЫН АГРО ӨНӨР ЖАЙ КОМПЛЕКСИ –
КӨЙГӨЙЛӨР ЖАНА АЗЫРКЫ УЧУРДУН ЧЫНДЫКТАРЫ**

Убайдуллаев Мирланбек Байдусенович, э.и.д., профессор,
u.mirlanbek@mail.ru

Кенжеева Максуда Абдулайыповна, э.и.д., доцент,
Асанов Бактыяр Марипович э.и.к., доцент,
Абдрасулова Жибек Жамшитовна, улук окутуучу,
Ош мамлекеттик университети
Ош, Кыргызстан

Аннотация: Бул макалада Кыргызстандын агро өнөр жай комплексинин актуалдуу көйгөйлөрү жана анын азыркы абалы. Рыноктук механизмдин тез өзгөрүүчү

тенденцияларын эске алуу менен өлкөнүн экономикасынын агрардык секторунун өнөр жай өндүрүшүнүн секторундагы заманбап реалдуулуктарга өзгөчө көңүл бурулган. Заманбап көйгөйлөр талдоого алынып, айыл чарба продукциясын керектөөчүлөрдүн талаптарын эске алуу менен өлкөнүн агро өнөр жай комплексин өркүндөтүү боюнча белгилүү багыттар берилген. Ошондой эле агро өнөр жай комплексин мамлекеттик колдоонун жана өндүрүлгөн продукцияны сатып алуу боюнча мамлекеттик кепилдиктин жоктугуна байланыштуу көйгөйлөргө өзгөчө көңүл бурулат. Өлкөнүн экономикасынын агро өнөр жай комплексин өнүктүрүүнүн заманбап тенденциялары бул процесстин бардык тараптарынын катышуусу менен чаралардын комплекси аркылуу түздөн-түз жүзөгө ашырылаарын далилдеп турат.

Ачкыч сөзөр: агро өнөр жай комплекси, жер ресурстары, айыл чарба объектилери, айыл чарба продукциялары, рынок системасы, айыл чарба жерлери, эффективдүүлүк, атаандаштыкка жөндөмдүүлүк, рынок экономикасы, рынок механизми.

AGRO-INDUSTRIAL COMPLEX OF KYRGYZSTAN - PROBLEMS AND MODERN REALITIES

*Ubaidullaev Mirlanbek Baidusenovich,
Doctor of Economical sciences, Professor,
u.mirlanbek@mail.ru*

*Kenjeeva Maksuda Abdulaiypovna,
Candidate of Economical sciences, Associate Professor,
Asanov Baktyar Maripovich
Candidate of Economics sciences, Associate Professor
Abdrasulova Jibek Jamshitovna, Senior Lecturer
Osh State University
Osh, Kyrgyzstan*

Abstract: *This article discusses the current problems of the agro-industrial complex of Kyrgyzstan and its current situation. Particular attention is paid to modern realities in the industrial production sector of the agricultural sector of the country's economy, taking into account the rapidly changing trends in the market mechanism. Modern problems are analyzed, and certain directions are given for improving the agro-industrial complex of the country, taking into account the requirements of consumers of agricultural products. Special attention is also paid to the problems associated with the lack of state support for the agro-industrial complex and the state guarantee for the purchase of manufactured products. Modern trends in the development of the agro-industrial complex of the country's economy prove the fact that it is directly implemented through a set of measures with the participation of all parties to this process.*

Keywords: *agro-industrial complex, land resources, agricultural objects, agricultural products, market system, agricultural land, efficiency, competitiveness, market economy, market mechanism.*

Введение

Агропромышленный комплекс является одним из ведущих секторов экономики страны, тем более, когда речь идет об аграрном государстве.

Кыргызстан, после приобретения суверенитета превратился из аграрно-индустриальной в полностью аграрную страну, которая означает о том, что роль агропромышленный сектор экономики должен всегда находиться в постоянно прогрессирующей позиции.

Актуальность: Проблемы состояния и развития агропромышленного комплекса экономики Кыргызстана всегда выступала с одной стороны проблемным, но в тот же момент актуальным звеном развития экономики страны - с другой. В условиях рыночной системы хозяйствования проблемные стороны агропромышленного комплекса выявили наряду проблемы связанные и с другими отраслями, к примеру, сложная ситуация в сфере использования земельных ресурсов, сбора урожая, продуктивности сельскохозяйственных культур, поставка и реализация продукции агропромышленного комплекса. Являясь аграрной страной как государство, так и предприятия АПК должны выступать наиважнейшими звеньями положительных сдвигов на перспективу.

Цель исследования

Выявить некоторые аспекты проблем агропромышленного комплекса в условиях рыночной системы хозяйствования. На основе практических исследований предложить необходимые механизмы в сфере развития АПК для эффективного достижения намеченной цели, что в свою очередь должно положительно повлиять на ее дальнейшее развитие.

Объектом исследования является агропромышленный комплекс Кыргызской Республики.

В условиях рыночной системы хозяйствования, независимо от политического, экономического и социального устройства страны одним из актуальнейших вопросов в дальнейшем ее развитии выступает проблема производства и реализации продукции агропромышленного комплекса. Данная проблема непосредственно связана с состоянием и перспективами сельского хозяйства страны. В случае проблем сельскохозяйственного сектора экономики страны можно однозначно утверждать о том, что она связана со многими причинами протекающих реалий и отождествляются причинами современных явлений. Причин и следствий проблем развития сельского хозяйства страны и его дальнейшего влияния на АПК предостаточно. Проанализируем и рассмотрим глубину и истоки «деяний», породивших проблему, которые достаточно трудны для устранения даже в современных условиях. Иными словами, эти причины вызваны из-за: [1]

- реформ не эффективно и непродуманно осуществлённых в сельскохозяйственном секторе экономики после получения суверенитета

(хотя в теории утверждали, что реализуя реформы на практике все будет в стране идеально),

- процедура управления в сфере сельского хозяйства, в том числе в реализации сельскохозяйственной продукции оказалась не эффективной,

- ожидания от того, что сельское население получив в руки предусмотренные земельные наделы улучшат ситуацию в данной сфере себя не оправдали,

- в стране набрала тенденцию проблема неоправданной трансформации земель сельскохозяйственного назначения под строительство жилых домов и коммерческих объектов,

- ежегодный вывод сельскохозяйственных земель из оборота в силу различных причин,

- полное отсутствие государственного регулирования и государственной поддержки сельского хозяйства,

- развал многолетних традиций в сельском хозяйстве по выражению и реализации продукции сельского хозяйства.

Все выше указанные проблемы в сельском хозяйстве негативно сказались на дальнейшее развитие агропромышленного комплекса экономики страны, что незамедлительно повлияло на порождение негативных явлений в данном секторе экономики. Иными словами, возникли проблемы следующего характера:

- агропромышленный комплекс страны остался на уровне 90-х, ее инфраструктурная часть не развивалась,

- к разрушению двух или многосторонних агропромышленных связей, существовавших до этого,

- увеличению разрыва взаимосвязей между производителями агропромышленного комплекса и потребителями ее продукции,

- не был своевременно создан единый информационный центр для производителей и потребителей, для того что бы они имели определенное представление о состоянии сельскохозяйственного рынка,

- программа государственной поддержки агропромышленного комплекса не имела целевого предназначения, а осуществляемые реформы носили только локальный характер,

- менеджмент в сфере агропромышленного комплекса отставал от стандартов международного уровня управления,

- маркетинговая деятельность в данной сфере, как таково, не имел определенного места, что негативно сказывался на проблеме реализации продукции агропромышленного комплекса [2]

Одним из основных направлений для эффективной деятельности предприятий агропромышленного комплекса непосредственное влияние

оказывает состояние сельскохозяйственного сектора, а именно не их количество, направленность их деятельности и возможность их оперативного реагирования на изменения и требования рыночных законов

Таб.1

Количество действующих хозяйствующих субъектов сельского, лесного хозяйства и рыболовства (на 1 января 2021 г.) [6] (Таб.1)

№		2016	2017	2018	2019	2020
I.	Всего субъектов	415 662	429 448	440 316	453 127	462 483
	в том числе:					
1.	Сельское хозяйство	415 433	429 217	440 055	452 803	462 129
	из них:					
1.1	государственные хозяйства	33	27	26	31	31
1.2	Коллективные хозяйства	481	460	427	464	517
	в том числе:					
1.3	Акционерные общества	39	36	35	32	31
1.4	коллективно-крестьянские хозяйства	94	96	97	93	108
1.5	сельскохозяйственные кооперативы	348	328	295	339	378
1.6	Крестьянские (фермерские) хозяйства	312 833	323 245	332 909	342 153	349 159
1.7	Индивидуальные предприниматели, занимающиеся сельскохозяйственным производством	102 086	105 485	106 693	110 155	112 422
II	Лесное хозяйство	53	53	62	112	116
III	Рыболовство, рыбоводство	176	178	199	212	238

Национальный статистический комитет, Кыргызстан в цифрах 2021 стр 205

В деятельности предприятий агропромышленного комплекса одним из основных направлений – это правильный и эффективный выбор сбыта произведенной продукции, иными словами продвижение товара к конечному потребителю. Имея гарантированный канал сбыта продукции и постоянный контингент потребителей предприятия агропромышленного комплекса в определенной мере гарантируют свое экономическое состояние и будущее на рынке.

В условиях рыночной системы хозяйствования агропромышленный комплекс экономики страны не в силах самостоятельно устоять современным

требованиям и рыночным колебаниям. Необходимо отметить, что количество и качество продукции АПК непосредственно и напрямую связано с валовым выпуском продукции сельского хозяйства.

Таб.2

Валовой выпуск продукции сельского хозяйства, лесного хозяйства и рыболовства (в фактически действовавших ценах : млн. с.)[7] (Таб.2)

№		2016	2017	2018	2019	2020
<i>Хозяйства всех категорий</i>						
1.	<i>Валовой выпуск продукции сельского хозяйства, лесного хозяйства и рыболовства</i>	197 413,9	208 530,0	204 969,9	220 958,0	247 298,2
2.	<i>Продукция сельского хозяйства</i>	192 620,4	203 234,9	199 534,1	214 845,3	240 757,8
3.	<i>в том числе:</i>					
4.	<i>растениеводства</i>	97 803,3	108 187,4	100 514,8	110 782,2	124 040,7
5.	<i>животноводства</i>	94 817,1	95 047,5	99 019,3	104 063,1	116 717,1
6.	<i>Сельскохозяйственные услуги</i>	4 328,2	4 873,5	4 926,7	5 326,8	5 326,8
7.	<i>Лесное хозяйство</i>	359,5	311,9	329,0	324,2	324,2
8.	<i>Охота</i>	14,3	22,8	19,1	35,8	35,9
9.	<i>Рыболовство</i>	91,5	86,9	161,0	425,9	853,5

Национальный статистический комитет, Кыргызстан в цифрах 2021 стр 206

Однозначно ясно, что для дальнейшего развития агропромышленного сектора экономики страны необходимо комплексное решение поставленных задач совместно с государством с одной стороны и остальными участниками данного процесса с другой. В данном случае необходимо решить вопрос государственного финансирования агропромышленного комплекса, который должен носить целевой назначение, а планы финансирования должны быть утверждения заранее и носить долгосрочный и непрерывный характер.

Рыночная система хозяйствования доказала тот факт, что предприятия по своей сути выступают равноправными партнерами государства в осуществлении экономической деятельности страны, но в тот же момент ни один сектор экономики, в том числе агропромышленный сектор, а также и конкретные предприятия не могут обойтись без поддержки государства.

Иными словами, для развития агропромышленного сектора экономики в современных условиях по нашему усмотрению необходимо решить ряд задач, суть которых заключается в следующем:

- пересмотр законодательной базы касательно предприятий агропромышленного комплекса,
- разработать единую программу развития агропромышленного комплекса с учетом специфических отличий данной сферы,
- законодательно утвердить налоговый режим (льготный режим налогообложения) в данной сфере (вновь создаваемых предприятий),
- незамедлительно решить вопрос как государственного, так и частного финансирования данной отрасли экономики,
- пересмотреть вопросы относительно привлечения всех видов инвестиций в данный сектор экономики (государственный, муниципальный, иностранный),
- усиление роли государственной поддержки и государственного регулирования агропромышленного комплекса экономики,
- незамедлительное решение кадровых вопросов в осуществлении программ поддержки развития агропромышленного сектора (эффективный менеджмент),
- другие своевременные меры, дающие толчок к решению вопросов развития АПК [3].

Решение вышеперечисленных задач в определенной мере даст возможность для осуществления определенного рывка в агропромышленном комплексе экономики. С другой стороны, в рассмотрении вопросов АПК острой остаются проблемы реализации продукции агропромышленного комплекса. Для решения данного вопроса необходимо наладить и поставить на соответствующие рельсы систему элементов товарно-денежных отношений в стране с одной стороны, и урегулировать взаимоотношения (по мере возможности, исходя из законов и потребностей рынка) между производителями и потребителями, с другой стороны [4]. Необходимо отметить, что главенствующая роль в данном случае отводится государству и ее место в данном процессе явление неоспоримое. Иными словами, создание реального процесса и превращение понятия потребность в спрос должно осуществляться через конкретную деятельность, то есть налаженной поставкой продукции агропромышленного комплекса к конечному потребителю. Конечно, для реализации в жизнь таких процедур необходимо учитывать законы рыночных отношений, так как именно рынок выступает взаимосвязующим звеном отношений между агропромышленным производителем продукции и конечным потребителем данной продукции.

На сегодня однозначно стало ясно, что предыдущие требования в сфере решения проблем агропромышленного комплекса и реализации продукции АПК являются достаточно устаревшими и не соответствуют в определенной мере требованиям рыночной системы хозяйствования [5]. В связи с чем, можно утверждать, что роль основного источника ресурсного обеспечения (материальные, финансовые и иные) предприятий аграрного сектора экономики должно отводиться только государству. Иными словами, только государственная поддержка даст гарантии и возможность дальнейшего развития агропромышленного сектора экономики.

Кроме этого в заключении, необходимо отметить, что в современных условиях для эффективной деятельности предприятий агропромышленного сектора экономики резко возрастает роль маркетинга и маркетинговой деятельности, через которую эффективнее изучается рыночная конъюнктура, и соответственно, дальнейшее продвижение произведенной продукции до конечного потребителя, что в свою очередь положительно повлияет на достижение конечного результата производителем продукции.

Литература

1. Кенжеева М.А. «Теоретические особенности распределения собственности органов местного самоуправления» Известия ВУЗов Кыргызстана 2016г. С.87-89
2. Кенжеева М.А. «Современные методы управления экономической базой местных органов управления». Наука, новые технологии и инновации Кыргызстана 2016г. С. 90-92
3. Убайдуллаев М.Б. «Проблемы управления земельными и водными ресурсами в Кыргызской республике». Материалы конференции: Пища. Экология. Качество. 2017г. С/ 272-275
4. Убайдуллаев М.Б. «Совершенствование системы управления земельными и водными ресурсами в Кыргызской Республике». Инновационное развитие Российской экономики, 2017г. С.205-208
5. Налоговый Кодекс КР, 2019г. С.260-261. С263. С262.
6. Национальный статистический комитет, Кыргызстан в цифрах 2021. С. 205.
7. Национальный статистический комитет, Кыргызстан в цифрах 2021. С. 206
8. Сагынбай кызы Н. Эгемен кыргызстандын айыл чарбасынын Евразиялык экономикалык биримдиктеги социалдык-экономикалык көйгөлөрү.// ОшМУ Жарчысы.2020. №1-1.273-278-б.

Экономика

УДК: 338.109.11

DOI: 10.52754/16947452_2022_2_148

НЕКОТОРЫЕ АСПЕКТЫ РЕШЕНИЯ ПРОБЛЕМ РЕАЛИЗАЦИИ ПРОДУКЦИИ АПК ЧЕРЕЗ КООПЕРАЦИЮ

Убайдуллаев Мирланбек Байдусенович, д.э.н., профессор,
u.mirlanbek@mail.ru

Асанов Бактыяр Марипович к.э.н., доцент,
Матикеева Назгуль Курманалиевна, к.г.н., доцент,
nmatikeeva@mail.ru

Пайысбекова Клара Топчубековна, ст. преподаватель
kpaiysbekova@mail.ru
Ошский государственный университет
Ош, Кыргызстан

Аннотация: В данной статье рассматриваются современные проблемы реализации продукции агропромышленного комплекса страны. В условиях рыночной системы хозяйствования выпуск и тем более реализация продукции АПК являются наиважнейшим фактором для достижения конечного результата. Дается подробный анализ проблем, возникающих в силу соответствующих причин в процессе реализации произведенной продукции. Предлагаются пути решения вопросов, связанных с реализацией агропродукции через создание соответствующих кооперативов, что в свою очередь положительно повлияет на эффективность осуществляемой деятельности в данной сфере. Иными словами, результаты кооперации в сфере агропромышленного комплекса могут быть положительно отражены в виде крупного объема и качества произведенной продукции, что непосредственно может эффективно сказаться на конечном результате. Результат деятельности предприятий агропромышленного комплекса в виде соответствующих объединений (кооперативов) может дать в виде крупного объема производства и качества произведенной продукции, которая в свою очередь поднимет вопрос ее дальнейшей эффективной реализации (продажи).

Ключевые слова: агропромышленный комплекс, кооперация, агропромышленный кооператив, земельные ресурсы, агропродукция, реализация агропродукции, рыночная система, сельскохозяйственные земли, эффективность, конкурентоспособность, рыночное хозяйство, рыночный механизм, каналы реализации.

АӨК ПРОДУКЦИЯСЫН КООПЕРАЦИЯ МЕНЕН САТУУ ПРОБЛЕМАЛАРЫН ЧЕЧУҮНҮН АЙРЫМ АСПЕКТТЕРИ

Убайдуллаев Мирланбек Байдусенович, э.и.д., профессор,
u.mirlanbek@mail.ru

Асанов Бактыяр Марипович э.и.к, доцент,
Матикеева Назгуль Курманалыевна, к.г.н., доцент,
nmatikeeva@mail.ru

Пайысбекова Клара Топчубековна, ст. преподаватель
kpaiysbekova@mail.ru
Ош мамлекеттик университети
Ош, Кыргызстан

Аннотация: Бул макалада өлкөнүн агро өнөр жай комплексинин продукциясын сатуунун актуалдуу көйгөйлөрү талкууланат. Рынок экономикасынын системасынын шарттарында айыл чарба продуктыларын чыгаруу жана андан тышкары сатуу акыркы натыйжага жетүүнүн эң маанилүү фактору болуп саналат. Өндүрүлгөн продукцияны сатуу процессинде тиешелүү себептерден улам келип чыккан көйгөйлөргө кеңири талдоо берилген. Тиешелүү кооперативдерди түзүү аркылуу айыл чарба продукциясын сатууга байланышкан маселелерди чечүүнүн жолдору сунушталууда, өз кезегинде бул багыттагы жүргүзүлүп жаткан иш-чаралардын натыйжалуулугуна оң таасирин тийгизет. Башкача айтканда, агро өнөр жай комплекси чөйрөсүндөгү кооперациянын натыйжалары өндүрүлгөн продукциянын ири көлөмү жана сапаты түрүндө оң чагылдырылышы мүмкүн, бул түздөн-түз акыркы натыйжага натыйжалуу таасир этиши мүмкүн.

Ачык сөзөр: агро өнөр жай комплекси, кооперация, агро өнөр жай кооперативи, жер ресурстары, айыл чарба продукциясы, айыл чарба продукциясын сатуу, рынок системасы, айыл чарба жерлери, натыйжалуулук, атаандаштыкка жөндөмдүүлүк, рынок экономикасы, рынок механизми, сатуу каналдары.

SOME ASPECTS OF SOLVING THE PROBLEMS OF SALE OF AIC PRODUCTS THROUGH COOPERATION

*Ubaidullaev Mirlanbek Baidusenovich,
doctor of economical sciences, professor,
u.mirlanbek@mail.ru*

*Asanov Baktyar Maripovich,
candidate of economical sciences,
associate professor,*

*Matikeeva Nazgul Kurmanalyevna,
candidate of geographical sciences, associate professor,
nmatikeeva@mail.ru*

*Paiysbekova Klara Topchubekovna, senior lecturer
kpaiysbekova@mail.ru
Osh State University
Osh, Kyrgyzstan*

Abstract: This article discusses the current problems of selling products of the country's agro-industrial complex. In the conditions of a market economy system, the release and, moreover, the sale of agricultural products are the most important factor in achieving the final result. A detailed analysis of the problems that arise due to relevant reasons in the process of selling manufactured products is given. Ways are proposed for solving issues related to the sale of agricultural products through the creation of appropriate cooperatives, which in turn will positively affect the efficiency of ongoing activities in this area. In other words, the results of cooperation in the field of agro-industrial complex can be positively reflected in the form of a large volume and quality of products produced, which can directly effectively affect the final result.

Keywords: agro-industrial complex, cooperation, agro-industrial cooperative, land resources, agricultural products, sales of agricultural products, market system, agricultural land, efficiency, competitiveness, market economy, market mechanism, sales channels.

Введение

В условиях рыночной системы хозяйствования одним из основных направлений агропредприятий является не только процесс производства агропромышленной продукции, но также процесс ее реализации. Иными словами, ключевым фактором для достижения намеченного результата агропромышленным предприятиям выступает процесс успешной реализации произведенной продукции на соответствующих рынках сбыта с учетом требований потребителей.

Актуальность. Современная система хозяйствования, особенно в агропромышленном секторе экономики доказала, что процесс реализации произведенной продукции ставится во главе угла деятельности хозяйствующего субъекта. В условиях рыночной системы хозяйствования для улучшения процесса реализации продукции агропромышленного комплекса рекомендуется ее осуществление через создание кооперативов. Огромного внимания требует со стороны агропроизводителей поиск необходимых каналов сбыта сельскохозяйственной продукции, а также возможное расширение на перспективу этих каналов, для чего потребуются применение эффективных методов и механизмов по достижению конечного результата.

Цель исследования

Предложить необходимые механизмы по реализации произведенной продукции агропромышленного комплекса с учетом требований потребителей, а также создание кооперативов что эффективно повлияет на улучшение процесса сбыта произведенной продукции. Предлагаются необходимые механизмы по поиску и расширению каналов для сбыта агропромышленной продукции.

Объектом исследования являются агропромышленные кооперативы Кыргызской Республики.

Современная система хозяйствования и отношения возникающие в процессе производства и реализации продукции агропромышленного комплекса доказывает, что в условиях рыночной системы хозяйствования на первый план выходит не массовость произведенной продукции, а такие отличия как качество, экологическая чистота для потребления, цена и т.п. Иными словами это означает, что смысл массовости выпуска произведенной продукции в определенной мере теряет значение, хотя этот фактор тоже не отвергается. Это означает, что в современных условиях рынок в свою очередь в силах регулировать массу произведенной продукции с одной стороны и качество с другой. Необходимо отметить в данном случае о роли государства которой отводиться не маловажное значение, то есть отсутствие

более жесткого государственного вмешательства может завести в определенной мере механизм саморегулирования рыночных отношений. Государство в данном случае должно вести более либеральную политику, что в свою очередь может подтолкнуть к возникновению естественной конкуренции между предприятиями агропромышленного комплекса [1]. Но это не означает, что государство должно отойти в сторону, а наоборот государство должно создавать идеальные условия через законодательную деятельность (реальные законы по поддержке предпринимательства, для привлечения государственных и иностранных инвестиций, защита прав предпринимателей и т.д.).

Необходимо отметить, что в агропромышленном секторе экономики в условиях рыночной системы хозяйствования насколько она ни была либеральной система государственного регулирования и процесс государственной поддержки остается все еще неоспоримым. Для преодоления барьеров в виде проблем в агропромышленном секторе экономики государственно-властным структурам при участии заинтересованных сторон необходимо сформировать эффективные механизмы, которые будут призваны в дальнейшем стимулировать товаропроизводителей (особенно сельскохозяйственных товаропроизводителей), суть которого заключается как в увеличении выпуска сельскохозяйственной продукции с одной стороны, так повышению внимания к ее качеству и разнообразию продукции, с другой стороны. Стоит отметить, что выпуск большого и качественного объема сельскохозяйственного продукта еще не означает того, что производитель продукции достиг намеченного результата, то есть вырастить и произвести сельскохозяйственный продукт это всего лишь половина процесса, остальная и основная часть – это доведение продукции сельского хозяйства до конечного потребителя, то есть сбыт продукции [2].

На процесс производства продукции агропромышленного комплекса огромное влияние оказывают количество сельскохозяйственных кооперативов, осуществляющих поставку сельскохозяйственной продукции предприятиям АПК [4](Рисунок 1.).

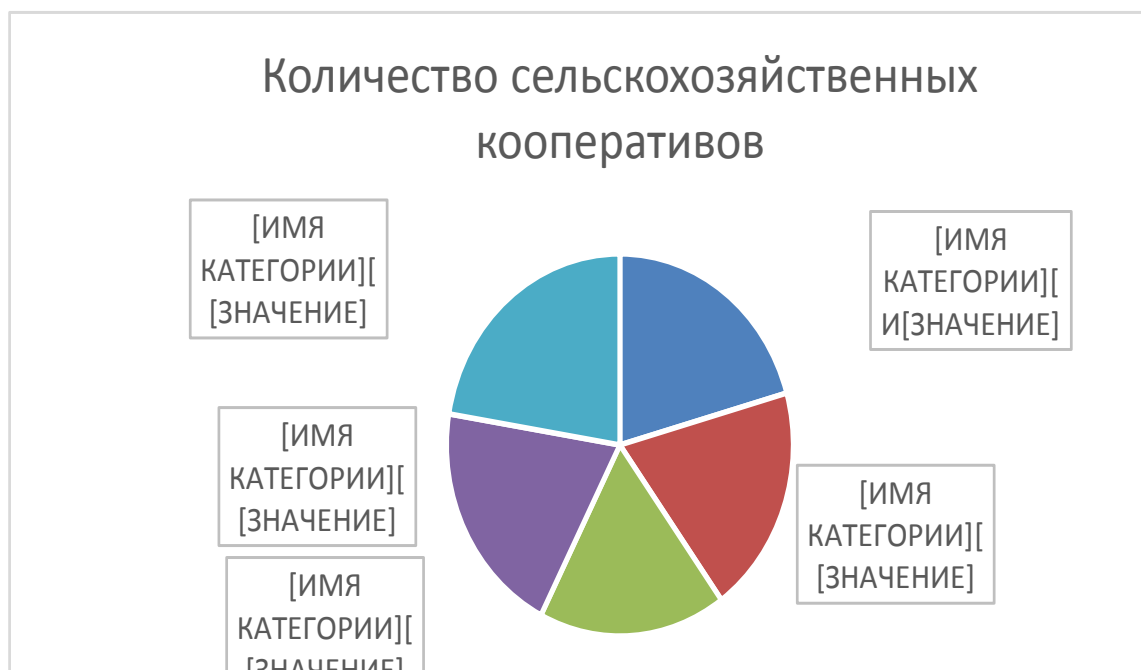

Источник: составлено автором на основе данных Нац.статкома

Как показывает анализ последних 5 лет (2016-2020 гг.) наблюдается тенденция постепенного роста (за исключением 2018 года) количества сельскохозяйственных кооперативов на территории Кыргызской Республики. Связана такая тенденция необходимостью поставки необходимой и качественной продукции сельского хозяйства и решение проблем с продовольственной безопасностью на территории страны.

В процессе реализации продукции агропромышленного комплекса производитель сталкивается на рынке с такой проблемой как дисбаланс спроса и предложения. Данный вопрос остаётся на сегодня нерешенной в силу своей сложности и рыночных перемен. В мировом сообществе в виде практических действий и в экономической теории достаточно механизмов для ее урегулирования, но проблема в том, что каждая национальная экономика, каждый рынок должны выработать собственные соответствующие ее механизмы, в силу специфических особенностей для достижения необходимого результата.

Необходимо отметить что, процесс производство продукции агропромышленного комплекса напрямую зависит от валового выпуска продукции сельского хозяйства [5](Рисунок 2).



Источник: составлено автором на основе данных Нац.статкома

Как показывает анализ за последние 5 лет (2016-2020 гг.) наблюдается тенденция увеличения валового выпуска продукции (за исключением 2018 года) сельского хозяйства, что положительно влияет на выпуск продукции АПК.

Да, не секрет, что под влиянием товарно- производственных отношений определяется направление развития производственных сил, что в свою очередь подталкивает к качественным преобразованиям в данной сфере, а также происходит дифференсация промышленного производства, что в свою очередь ведет к углублению разделения труда в мировом сообществе. Современная практика в агропромышленном секторе экономики страны доказала такой факт, что при развитии производительных сил в данном секторе намечаются плюсы в производственных отношениях и сдвиги технического и технологического плана, что в свою очередь приводит к:

- улучшению межотраслевых связей,
- улучшению открытости и доступности агропромышленных предприятий,
- производственная организация выходит на новый более высокий уровень,
- создаются условия для укрупнения производственных сил,
- улучшается процесс комбинирования действующих трудовых процессов,
- развивается процесс кооперации производственных организаций на местах.

В условиях рыночной системы хозяйствования для эффективного осуществления своей деятельности и выпуска качественной продукции

предприятиям агропромышленного комплекса необходимо не только постоянно обновлять свою техническую и технологическую базу с одной стороны, но и всегда держать в тонусе форму производственных отношений. Дело в том, что ее устаревшая форма может негативно повлиять на общее развитие всей агропромышленной сферы, а это в свою очередь может негативно повлиять на весь процесс агропромышленного процесса [3].

Необходимо отметить, что в условиях рыночной системы хозяйствования и бурно развивавшихся процессов товарно-денежных отношений возрастает роль кооперации. Современная практика взаимоотношений доказала тот факт, что именно основой для устойчивых и объективных экономических отношений между предприятиями агропромышленного комплекса выступают кооперативы. Создание кооперативных объединений предприятий агропромышленного комплекса приводит к следующим позитивным результатам:

- возможность использования больших территорий земель сельскохозяйственного назначения,
- возможность в большем объеме получения сельскохозяйственного урожая,
- экономия (человеческих, технических, финансовых и иных ресурсов),
- создание на базе кооперативов научно-исследовательских центров, для сортов агро-культур и повышения урожайности,
- совместное решение вопросов проблем орошения земель сельскохозяйственного назначения,
- сокращение издержек производства,
- возможность эффективного сбыта продукции агропромышленного комплекса,
- выработка необходимых конкурентоспособных возможностей, для отражения негативных внешних явлений,
- удовлетворение потребностей внутреннего рынка и выход на внешние рынки,
- возможность постепенного возврата в оборот вышедших некогда из строя земель сельскохозяйственного назначения.

Результат деятельности предприятий агропромышленного комплекса в виде соответствующих объединений (кооперативов) может дать в виде крупного объема производства и качества произведенной продукции, которая в свою очередь поднимет вопрос ее дальнейшей эффективной реализации (продажи). Эффективность реализации (сбыт) произведенной продукции непосредственно в будущем может сказаться на:

- состоянии и развитии технико – технологической деятельности предприятия,
- расширении или наоборот материально-технической базы предприятия,
- увеличению ассортимента товаров агропромышленной продукции,
- улучшение свойств и качеств продукции предприятия агропромышленного комплекса,
- увеличении заработной платы и иных бонусов для работников предприятия,
- возможность социальной поддержки сотрудников агропромышленного предприятия в будущем,
- созданию дополнительных благоприятных условий для работников предприятия,
- улучшению качества обслуживания по доставке товаров агропромышленного комплекса.

Эффективный сбыт произведенной продукции – это заключительный этап производственного процесса предприятий агропромышленного комплекса. Да, на сегодня в мире достаточно форм и методов которые используются в процессе реализации продукции, но не все они эффективны в силу возможностей (или отсутствия возможностей) предприятия, условий рынка и спроса потребителей. Но эффективное использование дополнительных механизмов при реализации продукции – это возможность для получения прибыли и достижения намеченного результата для предприятия. Методы продвижения произведенных товаров агропромышленного комплекса на сегодня на рынке не являются нашими, а глупо копируются отечественными производителями, от чего эти методы слабо действуют на рынке. Не разработанность отечественных методов и механизмов по сбыту продукции агропромышленного комплекса в определенной мере отрицательно сказывается на достижении конечного результата и снижает эффективность деятельности организаций сельскохозяйственного сектора и предприятий АПК.

Исходя из этого, однозначно можно утверждать, что в условиях быстро меняющихся тенденций рыночных отношений для достижения положительного результата в деятельности предприятий агропромышленного комплекса экономики страны необходимо разработать и определить методы для конкретного определения эффективности использования современных организационно- экономических механизмов по реализации продукции АПК и достижения намеченного результата товаропроизводителями, с учетом национальных и иных особенностей как производителя с одной стороны, так и потребителя с другой.

Литература

1. Кенжеева М.А. «Современные методы управления экономической базой местных органов управления». Наука, новые технологии и инновации Кыргызстана 2016. С. 90-92
2. Кенжеева М.А. «Теоретические особенности распределения собственности органов местного самоуправления» Известия ВУЗов Кыргызстана 2016. С.87-89
3. Убайдуллаев М.Б. «Совершенствование системы управления земельными и водными ресурсами в Кыргызской Республике». Инновационное развитие Российской экономики, 2017. С.205-208
4. Национальный статистический комитет, Кыргызстан в цифрах 2021. С. 208.
5. Национальный статистический комитет, Кыргызстан в цифрах 2021. С. 209.

Педагогика

УДК 37.018.26

DOI: 10.52754/16947452_2022_2_157

**СЕМЬЯ КАК УСЛОВИЕ ДУХОВНОГО РАЗВИТИЯ И
НРАВСТВЕННОГО ВОСПИТАНИЯ ДЕТЕЙ**

*Ажибаева Фазира Анваридиновна, преподаватель,
Ошский государственный университет,
Ош, Кыргызстан*

Аннотация. В данной статье впервые дается классификация семей и каждая из них анализируется с точки зрения предоставления возможностей духовного развития и нравственного воспитания детей. На основе исследования практики, выявлены четыре типа семей: 1. Традиционная семья. 2. Авторитарная семья. 3. Смешанная семья. 4. Гендерно-ориентированная семья. Каждая из них рассмотрена подробно, выявлены преимущества и недостатки каждой с позиции духовно-нравственного воспитания детей. Данная статья, на наш взгляд даст повод для размышления о роли семьи в жизни каждого ребёнка. Ведь именно семья имеет большое значение для формирования личности ребёнка, укрепления и развития отношений между ребёнком и родителями. Мы, взрослые, педагоги и родители, всегда должны помогать детям понять значимость семьи, воспитывать у детей любовь и уважение к членам семьи.

Ключевые слова: духовное развитие, нравственное воспитание, семья, роль семьи, личность, формирование.

**ҮЙ-БҮЛӨ БАЛДАРДЫН РУХАНИЙ ӨНҮГҮҮСҮНҮН ЖАНА АДЕП-
АХЛАК ТАРБИЯСЫНЫН ШАРТЫ КАТАРЫ**

*Ажибаева Фазира Анваридиновна, окутуучу,
Ош мамлекеттик университети,
Ош, Кыргызстан*

Аннотация: Макалада биринчи жолу үй-бүлөлөрдүн классификациясы берилип, ар бири балдарды руханий жактан өнүктүрүү жана адеп-ахлактык тарбиялоо көз карашынан талдоого алынат. Практиканы изилдөөнүн натыйжасында үй-бүлөлөрдүн төрт тиби аныкталды: 1. Салттык үй-бүлө. 2. Авторитардык үй-бүлө. 3. Аралаш үй-бүлө. 4. Гендердик-ориентациясы бар үй-бүлө. Ар бири майда-баратына чейин каралып, балдарды руханий жактан өнүктүрүү жана адеп-ахлактык тарбиялоо көз карашынан артыкчылыктары жана кемчиликтери көрсөтүлдү. Тагыраак айтканда, бул макала, ар бир баланын жашоосундагы үй-бүлөнүн ролу жөнүндө ой жугуртуунун идеалдуу жолу. Анткени, дал ушул үй-бүлө, баланын инсан катары калыптануусу үчүн, ата-эне менен баланын мамилесинин бекем болушу жана өнүгүүсү зор мааниге ээ. Биз, чоңдор, окутуучулар, ата-энелер, ар убак балдарга үй-бүлөнүн баркын түшүндүрүүгө жардам берүү менен бирге, балдарды үй-бүлөнүн ар бир мүчөсүн сүйүүгө жана сыйлоого тарбиялоо.

Ачкыч сөздөр: руханий өнүгүү, адеп-ахлактык тарбия, үйбүлө, личность, үй-бүлөнүн ролу.

FAMILY AS A CONDITION FOR SPIRITUAL DEVELOPMENT AND MORAL EDUCATION OF CHILDREN

*Ajibaeva Fazira Anvaridinovna, teacher,
Osh State University,
Osh, Kyrgyzstan*

Abstract: *In this article, for the first time, a classification of families is given and each of them is analyzed from the point of view of providing opportunities for the spiritual development of the moral education of children. Based on the study of practice, four types of families have been identified. 1. Traditional family. 2. Authoritarian family. 3. Mixed family. 4. Gender-oriented family. Each of them is considered in detail, the advantages and disadvantages of each are identified from the standpoint of the spiritual and moral education of children. More precisely, it is an ideal way to reflect on the role of seven in the life of every child. After all, the family is the great importance for formation of the personality of child, the strengthening and development of relations between the child and parents. Exactly adults, parents and teachers, who must help children understand the importance of family it is to love and respect family.*

Keywords: *spiritual development, moral education, family, the role of the family.*

Введение

Задачи духовного развития, нравственного воспитания, совершенствование человека всегда и во все времена волновали общество, государство. Особенно сейчас, когда всё чаще можно встретить насилие, жестокость, бескультурность, лицемерие, подхалимство, двуличность, проблема духовного развития и нравственного воспитания становится все более актуальной. Недостатки и просчеты духовно-нравственного воспитания обусловлены обострившимися жизненными противоречиями, глобализацией и информатизацией общества. Большинство учащихся наполнены скептицизмом, нежеланием активно участвовать в общественных делах, откровенными иждивенческими настроениями, пессимизмом и негативом. Представления подрастающего поколения о главных человеческих духовных ценностях вытесняются материальными.

Материалы и методы исследования

В ходе данного исследования использовались следующие методы: теоретические: изучение и кросс-культурный анализ литературы отечественных и зарубежных авторов, обобщение передового опыта обучения и воспитания подрастающего поколения, анализ полученных данных на основе теории интуитивной логики.

Результаты и обсуждения.

Отсутствие духовного развития, как мы сейчас видим, привело к нравственному опустошению. Исчезли такие волшебные слова, как честность, доброта, человечность, гуманность, толерантность, спокойствие,

взаимопонимание, взаимоподдержка, любовь. Исчезла духовность, доверие друг к другу. Духовно-нравственное воспитание – это один из главных аспектов воспитания, направленный на усвоение подрастающими поколениями национальных и общечеловеческих духовных ценностей и претворение их в практическое действие и поведение.

В системе образования, духовно-нравственное воспитание представляет собой педагогически грамотно организованный процесс усвоения и принятия обучающимися базовых национальных ценностей, освоение системы общечеловеческих ценностей, а также культурных, духовных и нравственных ценностей общества. В национальной программе, посвященной году “Духовно-нравственное развитие и физическое воспитание молодежи”, утвержденной Указом Президента Кыргызской Республики, духовное развитие, нравственное и физическое воспитание, а также социализация обучающихся определены как задачи первостепенной важности в соответствии с Законом Кыргызской Республики “Об образовании”.

Термин “духовность” употребляется в обиходе наших выражений очень широко. И только в силу незнания его значения люди иногда его относят лишь к одной человеческой деятельности – религиозной. Религиозность – это лишь определенное убеждение. А вот исполнение высокодуховных истин: умение быть добрым, честным, милосердным, нравственно уравновешенным, толерантным, культурным, умение прощать – это и есть духовность. Это качество общечеловеческой деятельности, все то, что может нас возвысить над нашими прошлыми достижениями.

Духовность – это “устремление человека к тем или иным высшим ценностям, смыслу, идеалу, стремление человека переделать себя, приблизить свою жизнь к этому идеалу и внутренне освободиться от обыденности” [1]. Духовность проявляется в стремлении человека строить свои отношения с окружающим миром на основе честности, доброты, истины, красоты, гармонии. Одним из сильнейших источников духовности является совесть, а проявлением духовности – любовь.

Нравственность – это компонент культуры, содержанием которого выступают этические ценности, составляющие принципиальную основу сознания. Нравственность – это способность человека действовать, думать и чувствовать в соответствии со своим духовным началом, это способы и приемы передачи вовне своего внутреннего духовного мира. Процесс духовно-нравственного воспитания – это совокупность последовательных взаимодействий учителя и коллектива, направленных на достижение эффективности и качества педагогической деятельности и должного уровня нравственной воспитанности личности молодого человека.

Нравственность является составной частью комплексного подхода к воспитанию личности «Формирование нравственности есть не что иное, как перевод моральных норм, правил и требований в знания, навыки и привычки поведения личности и их неуклонное соблюдение»[2].

В сфере семейных отношений происходит модернизация – возникновение новых, утрата старых социальных образцов. Разламывается личная и нравственная идентичность молодого поколения [3]. Это тем более актуально сегодня, когда в общеобразовательные школы детей приводят родители, значительная часть которых сама родилась и выросла в условиях нравственного вакуума 1990-х гг. и не смогла получить качественного образования и воспитания [4].

Народная педагогика, являясь итогом коллективной многовековой творческой мысли многих поколений, выражением интересов большинства, порождает свои воспитательные традиции. Отражая общечеловеческие идеи и ценности, народная педагогика отражает особенности каждой нации. Великий русский педагог К.Д. Ушинский писал: «У каждого народа своя система воспитания. Опыт других народов в деле воспитания есть драгоценное наследие для всех, но точно в том же смысле, в котором опыт всемирной истории принадлежит всем народам. Как нельзя жить по образцу другого народа, как бы заманчив ни был этот образец, точно так же нельзя воспитывать по чужой педагогической системе, как бы ни была она стройна и хорошо обдумана. Каждый народ в этом отношении должен питать свои силы» [5]. Перефразировав слова Ф.М. Достоевского можно сказать: «Если ничего не свято, то все позволено».

По результатам исследования, проведенного Институтом социологии РАН, 55% молодежи, то есть большинство, готовы переступить через моральные нормы для того, чтобы добиться успеха. Большая часть молодых людей сейчас не считают аморальным поведением проституцию, обогащение за счет других, пьянство, получение взятки, коррупцию, аборт, супружескую измену, сплетни, заказное убийство. Сегодня все чаще для молодых людей приоритетом становится свободная и роскошная жизнь, добывание финансовых средств любыми способами. Происходит навязывание философии гедонизма, для которой смыслом жизни становится получение удовольствия любой ценой, непрерывные развлечения, бегством от реальной жизни в мир иллюзий. К тому же вторжение в жизнь интернета заменяет людям живое общение. В юности каждый человек начинает искать смысл своей жизни, а в настоящее время смысл этот разрушается информационно-коммуникационной технологией, путем террора и пропаганды насилия, показом различных способом преступления, распущенности нравственных

устоев, разврата, извращений, обмана – безумия, и это очень осложняет поиск себя для молодого человека. Если мы не будем анализировать сложившуюся ситуацию сегодня – то, естественно, можем остаться без будущего.

Невысокий социально-экономический уровень большинства трудовых семей, когда оба родителя озабочены решением проблем выживания, основное время тратится на добывание средств к существованию (зарплаты, продуктов питания, одежды, коммунальных услуг и т.д.), сводит общение с ребенком к минимуму и снижает воспитательный потенциал семьи. Низкая культура общественной жизни, двойная мораль, социальная напряженность, неуверенность в завтрашнем дне, угрозе сокращения рабочего места, боязнь заболеть, финансовая неграмотность, приводящие людей в состояние повышенного стресса. Все перечисленные негативы подводят семьи к кризису, как фундаментального из социальных институтов и как бесподобного гаранта благосостояния и сохранения моральных ценностей.

Причины кризиса семьи лежат не столько в экономической сфере, психологии или даже психиатрии, сколько в духовном и нравственном аспекте, которые формируются собственными усилиями и действиями.

В обществе неумовимым темпом исчезает представления о высших ценностях и идеалах:

- пренебрежение духовными законами,
- агрессивный информационный поток,
- навязывание философии гедонизма, то есть получения удовольствия любой ценой,
- стихийные рыночные отношения,
- ориентация на индивидуализацию воспитания,
- социальная и личная, материальная и финансовая нестабильность,

Один из главных выходов из сложившейся кризисной ситуации – возрождение и сохранение духовно-нравственных традиций семейного воспитания, основанные на национальных и общечеловеческих ценностях. Лучшее наследство, которое могут родители оставить своим детям, есть хорошее воспитание, оно имеет гораздо большую ценность, чем материальное богатство.

На основе традиционных духовно-нравственных устоев семьи закладывается последующая социальная и духовная состоятельность личности ребенка. Единственный институт, который может воспитать порядочного семьянина – это семья. Поведение, отношение родителей воспринимается детьми как необходимое условие благополучного взросления. В семье рождается чувство живой преемственности поколений,

ощущение причастности к истории своей нации, прошлому, настоящему и будущему своей страны, своей родины.

Надо иметь в виду, что семья вырастает из двух родов: по мужской и женской линии и питается от их духовного источника. Устремленность к высшим идеалам или, напротив, заземленность устремлений, альтруизм или эгоизм, совестливость или душевная черствость, честность или лицемерие, двуличность или прямота у молодых людей часто имеют родовые корни. Чем полнее семья впитала лучшие качества и свойства родов и племени, их ценностные ориентации, традиции, обычаи, чем глубже приняла в себя их дух и назначение, тем богаче ее внутренняя жизнь, тем она устойчивее и стабильнее.

Для каждого из членов семьи семья является школой любви и постоянной готовности отдавать себя другим, заботиться о них, оберегать их. Радость и горе в духовно здоровой семье становятся общими: все события семейной жизни объединяют, усиливают и углубляют чувство взаимной любви. К сожалению, сегодня семья испытывает значительные трудности в реализации своего воспитательного, развивающего и формирующего потенциала. Из-за обострения кризисной ситуации утратилось традиционное понимание семейного воспитания как добровольного "крестоношения", жертвенной родительской любви, труда и усилий, направленных на установление духовно-нравственной общности с детьми. И семья, являющаяся самой естественной и благородной для растущего человека средой сегодня низведена до примитивного уровня одевания, питания, решения материальных потребностей и наказания. Произошли кординальные деформации в психологии людей, которые стали следствием недостаточного материнского и отцовского тепла, атмосферы счастья, позитивного отношения.

Проведенные нами исследования показали, что духовное развитие детей и их нравственная воспитанность в некоторой степени зависит и от типов семей. За годы независимости стран СНГ, в частности в Кыргызстане появилось 4 типа семей: 1. Традиционная семья. 2. Авторитарная семья. 3. Авторитарно-традиционная смешанная семья. 4. Гендерно-ориентированная семья. Далее на фоне духовного развития и нравственного воспитания детей в семье, рассмотрим каждый из этих типов.

Традиционная семья – это семья, в которой все решения зависят от сложившейся традиции, основанные на половые различиях, где каждый член данной семьи занимается своим делом в семье, в зависимости от пола. В такой семье обязанности делятся на 2 группы: мужские и женские. Мужчины в такой семье не вмешивается в женские дела, в свою очередь и

представители женского пола тоже не вмешиваются в мужские. Духовное развитие и нравственное воспитание происходит отдельно. Например, мужчины занимаются огородом, сажают, поливают, собирают урожай, а женщины выполняют домашние дела - готовят пищу на завтрак, обед, ужин, моют посуду, занимаются уборкой комнат, гладят одежду, стирают и т.д. Здесь отец руководит мальчиками, а мать – девочками. Отец и мать отмечают дела и распределяют обязанности между мальчиками и девочками. Плановый подход здесь почти отсутствует. Домашние дела практически не планируются.

Авторитарная семья – семья, в которой решение всех вопросов зависит от ее главы. Главой может стать один из супругов – муж или жена. Глава семьи занимается распределением обязанностей и домашних дел, остальные члены исполняют их. Как показывает практика, глава семьи максимально освобождает себя от домашних дел и занимается только контролем результатов других членов семьи - применяет меры, указывает что делать, но сам не является при этом образцом. В такой семье царствует негатив, сильная зависимость от главы семьи, поэтому все члены семьи знают, что их предложение и возможности не учитываются главой, следовательно, они замкнуты. Иногда наблюдается деспотизм со стороны главы семьи, независимо от пола – жена или муж. Духовное развитие членов авторитарной семьи довольно ситуативное. В данной семье глава составляет список дел, распределяет их между другими членами. Очень низкий уровень демократичности. В составлении списка дел дети не участвуют.

Смешанная семья – это авторитарно-традиционная семья. В данном типе семьи царствует традиции, связанные с полом членов семьи и авторитаризм в управлении, распределении обязанностей, глава семьи распределяет все домашние дела и контролирует, независимо, мужское или женское это дело. Каждый член семьи занимается своим делом, а результат проверяется главой семьи. В данной семье, как в предыдущей, обязанности не обсуждаются, а распределяются и выполняются. Духовное развитие и нравственность детей зависит от поведения главы семьи и традиций. Здесь очень высокий уровень авторитарности в отношении членов семьи. В определении обязанностей дети не участвуют.

Гендерно-ориентированная семья – это демократическая семья, где все обязанности и дела семьи обсуждаются вместе, каждый выбирает себе обязанности в зависимости от “зоны ближайшего развития”. Здесь доминируют правила, которые приняты совместно с членами семьи на общем собрании семьи. В данном виде семьи домашние дела и соответствующие обязанности распределяются независимо от пола, а наоборот, в зависимости от опыта выполнения, знаний, умений и навыков. Здесь взаимоотношение

между членами семьи выстраивается на основе взаимопонимания, уважения, доброты, честности, бескорыстности, любви. В данном случае отсутствует критика как со стороны взрослых, так и детей. В этой семье царствует позитивное отношение, терпеливость, толерантность, комплименты, поддержка самооценки, творчество. Все дела планируются заранее, в процессе планирования участвуют все, без исключения. Кроме того, в этой семье разрабатывается “Золотые правила”, которые вывешиваются на видном месте. Дети помогают своим родителям в выполнении обязанностей, если есть необходимость в этом [6].

Выводы

И так, у всех типов семьи есть свои преимущества и недостатки с точки зрения духовного развития и формирования нравственности детей. Но, как видно из вышесказанного, у гендерно-ориентированной семьи большие возможности для духовного развития и нравственного воспитания детей. В конце хотелось бы сказать, что изменения в обществе - научнотехнические, культурные, бытовые - настолько быстры и значительны, что сегодняшним детям предстоит жить в мире, отличном от того, в котором живут их родители. Поэтому и эффективность воспитания подрастающего поколения должна оцениваться не столько по тому, сумели ли мы подготовить его самостоятельно действовать и принимать решения в условиях, которых заведомо не было и не могло быть в жизни родительского поколения, сколько по тому, какие духовнонравственные ценности и приоритеты были сформированы

Литература:

1. Даль, В. И. Толковый словарь живого великорусского языка: Т. 1-4 / [сочинение] Владимира Даля. - 2-е издание, исправленное и значительно умноженное по рукописи автора. - Санкт-Петербург; Москва: издание книгопродавца-типографа М. О. Вольфа, 1880-1882. 4 т.
2. Харламов, И.Ф. Педагогика. – М.: Гардарики, 1999. 520 с.
3. Даведьянова Н.С. О понимании духовности в современном обществе. Православная педагогика: Традиции и современность. Сборник лекций и докладов В Г П У, 2000.
4. Данилюк, А.Я. Основы духовно-нравственной культуры народов России. Основы религиозных культур и светской этики. Программы. 4-5 классы
5. Ушинский, К.Д. Проблемы педагогики. Москва: У Р А О, 2002.
6. Алимбеков Акматали. Кыргыз коому жана балдар. // Вестник Ош Г У. № 1-4 2020.С.38-43

Педагогика

УДК: 37.012(811,111)

DOI: 10.52754/16947452_2022_2_165

**ОНЛАЙН БИЛИМ БЕРҮҮДӨ ЖАҢЫ ТЕХНОЛОГИЯЛАРДЫ
КОЛДОНУУДАГЫ АРТЫКЧЫЛЫКТАР ЖАНА КЕМЧИЛИКТЕР**

Дуванаева Карачач Токтомаматова, п.и.к., доцент,
rayanadatka@mail.ru

Кудайбердиева Айпери Бөрүбаевна, магистрант,
kudaiberdieva0102@gmail.com

Ош мамлекеттик университети
Ош, Кыргызстан

Аннотация: Бул макалада Коронавирус пандемиясына байланыштуу дүйнө жүзүндө билим берүү мекемелери жабылып, карантин жарыяланып көптөгөн өлкөлөрдө жапырт дистанттык жана онлайн окутууга өткөрүлгөндүгүн, окуу процессиндеги мүчүлүштүктөр, жетишкендиктер жөнүндөгү ой-пикирлерди айткыбыз келди. Алардын катарында биздин өлкөбүздө да көптөгөн кандайдыр бир деңгээлде мүчүлүштүктөр менен бирге жакшы аракеттер да жүргөн. ЖОЖдордун жана мектептердин даярдыгы жок болгону менен өз алдынча чыгармачылык менен жаңы технологияларды өздөштүргөн окутуучулар, мектеп мугалимдеринин чыкканы кубандырган. Алардын аракеттери ишти алга жылдырууга чоң жардам берди. Онлайн окутуу ата-энелерге, мугалимдерге кыйынчылыктарды жаратуу менен бирге жаңы ыкмаларды, жаңы технологияларды өздөштүрүүгө мүмкүнчүлүктөрдү да бере алган. Макалада онлайн билим берүүнүн артыкчылыктарын жана кемчиликтерин белгилеп кетебиз.

Ачык сөздөр: окуучулар, мугалимдер, ата-энелер, пандемия, онлайн окутуу, аралыктан окутуу, жаңы технология, иш-аракеттер, билим берүү, программа.

**ПРЕИМУЩЕСТВА И НЕДОСТАТКИ ИСПОЛЬЗОВАНИЯ НОВЫХ
ТЕХНОЛОГИЙ В ОНЛАЙН ОБРАЗОВАНИИ**

Дуванаева Карачач Токтомаматовна, к.п.н., доцент,
rayanadatka@mail.ru

Кудайбердиева Айпери Бөрүбаевна, магистрант,
kudaiberdieva0102@gmail.com

Ошский государственный университет
Ош, Кыргызстан

Аннотация: В настоящей статье хотим поделиться своими мнениями о трудностях, преимуществах и недостатках онлайн обучения во время пандемии корона вируса, когда учреждения образования всего мира объявили карантин и перешли на дистанционную форму обучения. Также в нашей стране наблюдались и некоторые достижения, и трудности, связанные с онлайн обучением. Хотя не было никакой готовности к такой ситуации и такой форме обучения вузов и школ страны, но отрадно то, что были отдельные учителя, которые подошли творчески и добились определенных успехов. Именно старания таких учителей оказали большое содействие развитию онлайн

обучения. Несмотря на то, что онлайн обучение принесло много трудностей родителям и учителям, оно принесло и возможности освоения новых приемов и технологий обучения. В статье отмечены преимущества и недостатки онлайн обучения.

Ключевые слова: ученики, учителя, родители, пандемия, онлайн обучение, дистанционное обучение, новые технологии, образование, программа.

ADVANTAGES AND DISADVANTAGES OF USING NEW TECHNOLOGIES IN ONLINE EDUCATION

Duvanaeva Karachach Toktomamatovna,
candidate of pedagogical sciences, associate professor
rayanadatka@mail.ru

Kudaiberdieva Aiperi Borubaevna, master
kudaiberdieva0102@gmail.com
Osh State University
Osh, Kyrgyzstan

Abstract: *In this article, we want to share our opinions about the difficulties, advantages and disadvantages of online learning during the coronavirus pandemic, when educational institutions around the world announced quarantine and switched to distance learning. Also in our country there were good achievements and difficulties associated with online learning. Although there was no readiness for such a situation and such a form of education in universities and schools of the country, it is gratifying that there were individual teachers who approached creatively and achieved some success. It is the efforts of such teachers that have greatly contributed to the development of online learning. Despite the fact that online learning has brought many difficulties to parents and teachers, it has also brought opportunities to master new teaching methods and technologies. In the article, we note the advantages and disadvantages of online learning.*

Key words: *students, teachers, parents, pandemic, online learning, distance learning, new technologies, activities, education, program.*

Киришүү

Дүйнө жүзү боюнча технологиялык билим деңгээли өрчүп өнүгүп жаткандыгына байланыштуу, 21-кылымда билим берүү программалары башка форматта өнүгүүсү жөнүндө ойлор окумуштуулар арасында көптөн бери талкууланып жүргөн. Классикалык түрдө класста же аудиторияда студенттер менен түздөн түз жолугуп, сабак окутуунун зарылдыгы жок деген ойлор айтылып келе жаткан. Пандемия мезгилинде алар туура жолдо бара жаткандыгын байкай алдык. Кыргызстанда 73 жогорку окуу жай, 170 миң студент жана жүздөгөн мамлекеттик, менчик мектептер бар. Билим берүү чөйрөсүндө жүргөн адистер, карантин мезгилинде сабактар үзгүлтүккө көп учураган жок деп айтып жүрүштү. Баары онлайн режимине тегиз өттү, теле сабактар максаттуу уюштурулуп, көрсөтүлүп жатты. Баса белгилей кетчү нерсе онлайн окутууга мектеп мугалимдери жана ЖОЖдордун окутуучулары даяр эмес эле. Аймактарда иштеген мугалимдерибиз компьютерди

пайдаланууну толук өздөштүрбөгөндүгүн моюндарына алышты. Көпчүлүк адистер онлайн окутуунун технологияларын түшүнө албай кыйналган учурлар болду, мугалимдер эле эмес, окучуулардын өздөрү жана ата-энелери тап-такыр даяр эмес эле. Онлайн билим берүүдөгү эң негизги ресурстар интернет булактары, компьютердин жетишсиздиги эң чон көйгөйлөрдү жаратып турду. Илимий анализдердин негизинде пандемиянын айынан Борбор Азия чөлкөмүндөгү 5-6 миллион окуучу мектепке барбай, билим ала албай калганы айтылат [7]

Ата-энелердин балдарына үй-тапшырмасын аткаруудагы кылган мамилелерин, кыйынчылыктарын соц.тармактардан көрүп, күбө болуп жаттык. (You Tube, Facebook, Instagram) Ошондой эле ЖОЖдордун окутуучулары дистанттык окутуу менен онлайн окутууну ажырата албай кыйналгандарын да байкадык. Онлайн окутуу деген эмне? Онлайн окутуу-бул интернет же социалдык тармактар аркылуу окутууну айтабыз. Бул мугалим өзүнүн окуучулары менен синхрондук (түздөн-түз) жана асинхрондук (тапшырмаларды жиберип, кайра текшерүү) байланышта болуусун билебиз. **Онлайн окутуунун** тарыхына бир аз токтоло кетсек, Европа өлкөлөрүндө 18-кылымдын аягында үзгүлтүксүз жана жеткиликтүү почта кызматынын пайда болушу менен (корреспонденттик окуу) пайда болгон. Студенттер окуу материалын почта аркылуу алышып, мугалимдер менен кат жазышып, ишенимдүү адамга же илимий иш түрүндө экзамендерди тапшырышкан. Ал эми Россияда бул ыкма 19-кылымдын аягында пайда болгон. 20-кылымдын башында тез технологиялык өсүштөр байкалып, телеграф жана телефон пайдалана башташат [6] Бирок аларды окутууда колдонгону боюнча далилдерди таба албадык. Онлайн окутуунун жолдорун, технологияларын чет өлкөдө билим алган Кыргызстандык белгилүү агартуучулар өз ойлору менен телевидение, соц.тармактар аркылуу бөлүшүп турушту Д.Шаматов, А.Ибраев, К.Сайназаров ж.б.

Изилдөөнүн каражаттары жана ыкмалары. Дистанттык технологияларды пайдаланып окутуунун бир канча эффективдүү делген форматтарын билебиз. Алар а) blended learning, b) online learning [1]

Blended learning-программасын чет өлкөлөрдө көп колдонуп келе жатышат жана анда окуган студенттер же магистранттар окуу жайына жылына 3-4 жолу эле келишет. Калган убактарда иштей беришет дагы ошол жактан тапшырмаларды аткарып, белгилүү мөөнөттө онлайн сабактарга катышып турушат.

Дүйнө жүзүндөгү эң алдынкы деп аталган окуу жайларды белгилесек Чикаго университети (АКШ), Швейцариянын Федералдык технология институту Цюрих (Швейцария) Лондон Императордук колледжи (УБ) Принстон университети (АКШ) ж.б окуу жайлардын пандемия убагындагы иш-тажрыйбаларына байкоо жүргүзүп көргөндө, аларда бизде болгон

кыйынчылыктарды таба албадык. Себеби, алар окуу процессин бүт электрондук форматта алып өтүшкөн. Learning Management System (LMS) порталына бардык окуу программасы жүктөлүп, ал окуу иштерин башкаруу системасы Moodle программасына кирип, силлабусту жүктөп, жадыбалды түзүп, адабияттарды көрсөтүп, тапшырмаларды салып, баалоо критерийлерин жазып жүктөшүп коюшат[2] Студенттер өздөрү кирип, тапшырмаларды аткарып, иштелген тапшырмаларды кайра Moodle программасы аркылуу жөнөтө алышат. Алган бааларын да, кемчиликтерин да көрө алышат. Тилекке каршы биздин окутуучулардын, студенттердин көпчүлүгү али күнгө чейин бул программа менен тааныштыгы жок. Moodle программасы деген эмне? Moodle программасынын абдан көп функциялары бар. Алдынкы университеттерде студенттер тез-тез Moodle программасы аркылуу окутуучулары менен белгиленген убакытта BIG BLUE BUTTON программасы аркылуу байланыша алышат.

Бул программа аркылуу студенттер менен алдын-ала берилген суроолор боюнча түз байланышып, ангемелешип, ой-пикирлерин угуп, талкуулап, тапшырмаларды бере алышат. Бул программанын жакшы жагы окутуучулар студенттердин кайсы убакта кирип жатканына, алардын кыймыл аракетине көзөмөл кыла алышат, суроо-жооп мүмкүнчүлүгү, интерактивдүү методдорду колдонгонго, долбоорлорду аткарууга жакшы мүмкүнчүлүктөр жаралат. Андан сырткары ADOBE CONNECT программаны да эффективдүү пайдаланып келишкен жана азыркы убакта да пайдаланып жатышат[8].

Алдынкы университеттерде дистанттык окутууга караганда онлайн окутууда студенттерге системалуу түрдө сабактарды тийиштүү көлөмдө окутуп, жакшы жыйынтыктарга жетип жүрүшкөн. Биздин өлкөбүздө пандемия мезгилинде эң көп колдонулган ZOOM программасы жана WHATs App болду.

Изилдөөнүн натыйжалары.

Өлкөбүздүн билим берүү тармагында эмгектенген мыкты агай-эжелер жаңы технологияларды өздөштүрүүгө чын дилинен аракет жасашып, түрдүү семинар-тренингдерге катышып, электрондук программаларды колдонуп сабак өтүп башташты. Мурдагыга караганда онлайн окутуу жакшы жолго коюлуп калды.

Онлайн окутуунун оң жактары.

-Онлайн куралдарды колдонуу менен кызматташуу көндүмдөрүн алуу.

-Предметтерди жакшыраак түшүнүү жана үйрөнүү үчүн мугалимдер менен жекеме-жеке баарлашуу мүмкүнчүлүгү.

-Иш жана үй-бүлө менен графикти тууралоо, карьералык мүмкүнчүлүктөрдү табуу жана эл аралык семинарларга катышуу, пикир алмашуу ж.б

-Чыгымдар азайат: мисалы жол кире, тамаш-аш, жатаканага акча кетпейт;

-Онлайн окутуу ийкемдүү жана ыңгайлуу, студенттерге каалаган жерде окууга жана үйрөнүүгө ыңгайлуу болду.

-Көптөгөн студенттер иштөө мүмкүнчүлүктөргө ээ болушту.

-Мүмкүнчүлүгү чектелген адамдар үчүн билим алууга жакшы шарт экенин далилденди.

Онлайн окутуунун терс жактары.

-Айрым убактарда студенттер менен өз-ара аракеттенүү реалдуу убакытта ишке ашпай жаткандыгын байкай алдык.

-Онлайн окутуу көп материалды, түйшүктү камтыйт.

-Кээ бир окутуучулар студенттерди, окуучуларды көзөмөлдөй албай, ошондуктан жөн гана тапшырма берип коюп жатышкандыгын билдик.

-Интернеттин жай иштеши, алыскы аймактарда интернеттин жетишсиздиги, телефондун эскилиги, бир үй-бүлөдө 3-4 балага бир телефондун болушу, планшет, ноутбуктун жоктугу;

-Теле сабактарда кайтарым байланыштын жоктугу;

-Онлайн окутууда мугалим окуучунун физикалык жана психологиялык абалын толук түшүнө, көрө албастыгы;

-Онлайн окутуунун тартибин окутуучулардын жана студенттердин биле бербестиги ж.б. көйгөйлөрдүн болуусу.

Корутунду

Макаланын негизги максаты коомубузга онлайн окутуу же болбосо дистанттык билим берүү программалары зарыл экенин, ааламдашуу шартында күтүүсүз келген кыйынчылыктарга даяр болуубуз, жаңы, заманбап технологияларды өздөштүрүү ар бир билимдүү инсандын милдети экендигин билүүбүз керек. Билим берүү жаатында салттуу окутуп жатканда, артта калган биздин системабыз онлайн окутуу шарттарында жакшы эмес жыйынтыктарга жетишкендигибизди жашыра албайбыз.

Онлай окутуу жаңы, өзгөчө технологияларды талап кылды. Пандемия мезгилинде окутуучуларыбыз лабораториялык, практикалык өтө көп көндүмдөрдү үйрөнүүсү зарыл экенин, виртуалдык чындык, 3-4 өлчөмдүү моделдөө сыяктуу программалар иштелип чыгуусу зарыл экенин изилдей алдык.

Билим берүүдө окуучуларды рамкада кармабай мектептерде, үй-бүлөдө өз алдынчалуулукка үйрөтүү, кандай шарт болбосун билим алуу эң биринчи кезекте окуучунун өзүн керектигин айтып туруу агартуучулардын

милдети экендигин белгилегибиз келди. Илим-билимдин жаңы ачылыштары, технологиялык жаңылыктар, билим берүүдөгү жаңыча ыкмалар, студенттердин билимин заманбап баалоо боюнча көп нерселерди үйрөнүүбүз зарыл экенин изилдөөбүздө байкай алдык.

Адабияттар

1. Андреев А.А. Дидактические основы дистанционного обучение в высших учебных заведениях Москва МГУ 2018г. С.18
2. Бахарев С.С. Различные мультимедийных средств с организации С Р С Саранск 2002г. С. 50-52
3. Гусев Д.А. Отметил преимущество удаленного управления <http://e-college.ru/e-learning/analytics/a0004/>
4. Зайченко Т. Р. Основа дистанционного обучения: Теоретические и практические основа . Учебник Санкт-Петербург 2004г. 167 стр.
5. Муслимова Н.А., Усмонбаева М.Х, Инновационные образовательные технологии: Ташкент 2013. С. 113-115
6. Полат Е.С., Моисеева М.В, Петров А.Е. « Педагогические технологии дистанционного обучение» Москва. Academy 2006
7. Чыныбаева Бактыгүл Ойго салган онлайн окутуу. Азаттык үналгысы. Бишкек. 1.09.20.
8. Абдималик кызы Н., Абдималик кызы Ж., Авазбек кызы Г. Электрондук окууларды окуу процессинде колдонуунун жана иштеп чыгуунун ыкмалары. // ОшМУ жарчысы. 2021. №4, 21-26-б.

Педагогика

УДК 37.013.42:551.4012

DOI: 10.52754/16947452_2022_2_171

**ВОПРОСЫ МОТИВАЦИИ СТУДЕНТОВ К УЧЕБНОЙ
ДЕЯТЕЛЬНОСТИ В ВЫСШЕЙ ШКОЛЕ**

*Жарматова Элиза Кубанычбековна, преподаватель,
Ошский государственный университет,
Ош, Кыргызстан*

Аннотация: Основной целью исследования являлось рассмотрение профессиональной мотивации студентов как основы успешности в их обучении. Были изучены подходы к определению этого понятия, которые позволили определить профессиональную мотивацию как систему ценностей и целей, побуждающих студентов к успешному обучению. Проведенная диагностика профессиональной и учебной мотивации студентов позволила выделить наиболее значимые мотивы, оказывающие наибольшее влияние на успешность обучения студентов вузах. Что дало возможность сформулировать мотивационный комплекс, зависящий от множества факторов, которые обуславливаются как личностными мотивами успешности обучения, так и способностью педагогов вдохновлять и мотивировать студентов стать хорошим специалистом в своей области.

Ключевые слова: студенты, профессиональная мотивация, образование, учебная деятельность, успех.

**ЖОГОРКУ МЕКТЕПТЕ СТУДЕНТТЕРДИН ОКУУ ИШТЕРИНЕ
МОТИВАЦИЯЛООНУН МАСЕЛЕЛЕРИ**

*Жарматова Элиза Кубанычбековна, окутуучу,
Ош мамлекеттик университети,
Ош, Кыргызстан*

Аннотация: Изилдөөнүн негизги максаты болуп студенттердин кесиптик мотивациясын алардын билим алуудагы ийгилигинин негизи катары каралды. Бул түшүнүктүн аныктамасына болгон изилдөөнүн ыкмалары каралып бул студенттердин ийгиликтүү окууга түрткү болгон баалуулуктар жана максаттар системасы катары кесиптик мотивацияны аныктоого мүмкүндүк берет. Студенттердин кесиптик жана билим берүүчү мотивациясын диагностикалоо студенттердин ЖОЖдордо билим алуусунун ийгилигине эң чоң таасир тийгизген эң маанилүү мотивдерди аныктоого мүмкүндүк берди. Натыйжада бул көптөгөн факторлордон көз каранды болгон мотивациялык комплексти түзүүгө мүмкүндүк берип, алар ийгиликтүү окуу үчүн жеке мотивдери менен ошондой эле мугалимдердин окуучуларды өз тармагында жакшы адис болууга шыктандыруу жөндөмдүүлүгү менен аныкталат.

Ачык сөздөр: студенттер, кесиптик мотивация, билим берүү, окуу ишмердүүлүгү, ийгилик.

ISSUES OF MOTIVATION OF STUDENTS TO LEARNING ACTIVITIES IN HIGHER SCHOOL

*Zharmatova Eliza Kubanychbekovna, teacher
Osh State University,
Osh, Kyrgyzstan*

Abstract: *The main purpose of the research was to consider the professional motivation of students as the basis for their success in their education. Approaches to the definition of this concept were studied, which made it possible to define professional motivation as a system of values and goals that motivate students to successful learning. The diagnostics of the professional and educational motivation of students made it possible to identify the most significant motives that have the greatest impact on the success of students' education in universities. That made it possible to formulate a motivational complex, depending on many factors, which are determined both by personal motives of successful learning and the ability of teachers to inspire and motivate students to become a good specialist in their field.*

Keywords: *students, professional motivation, education, learning activities, success.*

Введение

Система образования, в том числе высшее образование, в настоящее время испытывает определенные трудности. Перед ней стоят острые проблемы, являющиеся следствием осуществляемых в Кыргызстане глубоких реформ в сфере образования. Происходящие в обществе политические, социально-экономические, организационные преобразования требуют существенных перемен в подготовке будущих специалистов.

Материалы и методы исследования

Актуальность темы заключается в следующем. Мотивированность к учебе – это процесс, который запускает, направляет и поддерживает усилия, направленные на выполнение учебной деятельности. Именно мотивированность определяет желание студентов заниматься учебной деятельностью. Состояние мотивации индивида к учебе определяет результативность учебной деятельности студента, успешность его адаптации к будущей профессии, эффективность его профессионального труда.

Теоретико-методологической основой данной работы послужили теоретические проработки отдельных аспектов мотивированности к учебе, как специальной деятельности, осуществленные Г. Мюнстерббергом и Ф. Парсонсом 1. Важной вехой стали труды, посвященные проблемам учебной мотивации А. Анастази, А. Маслоу, Дж. Холланд

2. Можно указать и на работы наших соотечественников, посвященные анализу различных сторон мотивированности к учебе и вопросам практического содействия в этом учащейся молодежи: Е.И. Фадеева, В. Н. Фомин

3. Эмпирическая база работы включает в себя результаты следующих исследований: Во-первых, результаты включенного наблюдения и анализа документации во время прохождения практики в Центре социологических исследований. Апробация результатов осуществлялась путем обсуждения промежуточных результатов на совещании рабочей группы, исследующей данную проблему. Одной из форм апробации можно считать сопоставление полученных результатов с мнением экспертов по изучаемой проблеме. Современное общество нуждается в людях с высоким уровнем общего развития, образования с высоким уровнем профессионализма, инициативы и предприимчивости, творческих способностей. Это предполагает перестройку процесса обучения в целом и каждой из его сторон, в особенности мотивационной. Очевидно, что основой успешной учебной деятельности любого студента является высокий уровень мотивации к данному виду деятельности. Отрицательное или безразличное отношение к учению может быть причиной низкой успеваемости или неуспеваемости студента. Каждый психолог знает, что без мотивов нет никакой деятельности. Двигателем любого действия человека будет как раз мотив, то есть некое средство, вызывающее дальнейшее действие. Конечно, на первом месте оказываются те побуждения, которые продиктованы потребностями, прежде всего, физиологическими: потребностью в пище, отдыхе, защите.

А вот обучение относится уже к более сложным видам деятельности, а значит, требует более значимых, сильных мотивов.

Мотивация – это внутренняя энергия, включающая активность человека в жизни и на работе. Она основывается на мотивах, под которыми имеются в виду конкретные побуждения, стимулы, заставляющие личность действовать и совершать поступки. Если говорить о мотивации студентов, то она представляет собой процессы, методы и средства их побуждения к познавательной деятельности, активному освоению содержания образования. В качестве мотивов могут выступать в совокупности эмоции и стремления, интересы и потребности, идеалы и установки.

Поэтому мотивы представляют собой сложные динамические системы, в которых осуществляются выбор и принятие решений, анализ и оценка выбора. Мотивация для студентов является наиболее эффективным способом улучшить процесс обучения. Мотивы являются движущими силами процесса обучения и усвоения материала.

Качество образовательного продукта зависит не только от мастерства преподавателей, но и от отношения студентов к учебе. Даже при самом высоком качестве образовательных услуг, предоставляемых в вузе, фактор отношения студентов к учебе определяет степень усвоения ими преподаваемых знаний. Устойчивые знания, умения и навыки, отвечающие

требованиям профессиональной подготовки, можно получить на основе позитивного отношения к учебной деятельности. Однако особенности мотивации учения, связанные со спецификой системы межличностных отношений учащихся, редко становятся предметом исследований. В то же время, мотивация поведения человека, выступая как психическое явление, всегда есть отражение взглядов, ценностных ориентации, установок того значимого для личности социального слоя, представителем которого она является. Анализ научной литературы показывает, что, социально-психологические особенности учебной и учебно-профессиональной деятельности могут быть важной определяющей ее мотивации. Мотивация учебно-профессиональной деятельности студента может быть представлена как соотношение целей, которые он стремится достигнуть, и внутренней активности его личности [1] Маркина Г.И. Высокая мотивированность студента выражается в принятии им целей и задач обучения как лично значимых и необходимых. Иерархическая мотивационная структура определяет направленность личности студента, которая может приобретать различный характер в зависимости от того, какие именно мотивы становятся в тот или иной момент для него доминирующими.

Начиная обучение в вузе, бывший школьник сталкивается с рядом изменений: во-первых, резко снижается уровень внешнего контроля за деятельностью студента; во-вторых, изменяется структура самой учебной деятельности — мотивы учения дополняются и тесно переплетаются с профессиональными мотивами; в-третьих, происходит вхождение в новую социальную общность — «студенчество». В свете таких изменений особенно важным становится вопрос мотивации студентов. Для того чтобы учебная деятельность протекала успешно, студент должен самостоятельно планировать, реализовывать и контролировать свою учебную деятельность. А для этого необходима достаточно выраженная мотивация учения.

Одним из важных вопросов, стоящих на данный момент перед высшей школой, является вопрос влияния внутренней и внешней мотивации на эффективность учебной деятельности.

Е.П. Ильин среди мотивов поступления в вуз выделяет желание находиться в кругу студенческой молодежи, большое общественное значение профессии и широкую сферу ее применения, соответствие профессии интересам и склонностям. Следует разделять цели обучения и цели учения. Первые задаются извне и выявляют общественные запросы и ценности, которые по отношению к студентам являются внешними. Вторые определяются индивидуальными потребностями, сформировавшимися на основании их предшествующего опыта. Обе цели могут совпадать лишь в

идеальном случае Ильин Е. П. [2] Многие исследования показывают, что если в недавнем прошлом одним из ведущих мотивов поступления в вуз являлся мотив повышения интеллектуального и общекультурного уровня, то сейчас, хотя он и остается достаточно значимым, на первое место выходит желание добиться в дальнейшем с помощью диплома престижного места в обществе, сделать служебную карьеру.

Результаты и обсуждения.

Как же повысить заинтересованность студентов учебной деятельностью?

Студента необходимо не только заинтересовать предметом, но и открыть для него возможности практического использования знаний. Для этого можно проводить интегрированные уроки (семинары), на которых прослеживается связь образовательного и специального предметов. Здесь широко используются познавательные мотивы, которые проявляются как ориентация на эрудицию. Студенту очень важно, чтобы педагог был его наставником, чтобы к нему можно было обратиться за помощью во время учебного процесса, обсудить волнующие его вопросы (даже, если они отдаленно связаны с темой урока). Преподаватель должен использовать эффективную форму мотивации — укреплять уверенность в собственных силах студента. Чем больше доверяют учащимся, тем охотнее они сотрудничают с преподавателем в процессе обучения.

Какой бы ни был студент, он в любом случае личность, которая хочет к себе соответствующего отношения. Д. Карнеги советует: «...не скупитесь на комплименты, признавайте достоинства (даже не существующие), авансируйте положительные сдвиги. Тогда у вашего воспитанника будет больше возможностей стать таким, каким вы хотите его видеть. Дайте другому то, что вы хотите получить от него». Все студенты будут с удовольствием посещать занятия, если заинтересовать их своим предметом. Можно создать им такие ситуации на уроках, в которых они могли бы отстаивать свое мнение, принимать участие в обсуждениях, находить несколько вариантов возможного решения поставленной задачи, решать их путем комплексного применения известных им способов решения и т. п.

Эффективное средство для повышения мотивации учебной деятельности студентов и их самостоятельности — это введение рейтинговой системы оценки. Знания оценивать в баллах, которые набираются в течение всего периода обучения по тому или иному предмету за разные виды успешно выполненных работ (как самостоятельных и практических, так и аудиторных). Т. е. в самом начале семестра обозначить расширенные возможности перед учащимися, чтобы студент осознавал и понимал, что его отсутствие на лекции или практическом занятии — это минус какой-то

определенный балл, а подготовка доклада, выступление на конференции, подготовка презентации и т. д. — плюс столько-то баллов. В итоге учащийся будет замотивирован конкретными бонусами и преференциями на экзамене и с большей ответственностью отнесется к учебному процессу. Интерес учащегося к изучаемому предмету обусловлен не только профессиональностью преподавания учебного материала, но и личными качествами педагога. Преподаватель, который доброжелательно относится к окружающим, не опаздывает, серьезно и ответственно выполняет свою работу, вовремя проверяет контрольные, самостоятельные и практические работы студентов, ценится ими. Нельзя обманывать студентов. Если обещали увлекательную экскурсию или провести интересный тест, соревнование или посмотреть фильм, то не отступать от намеченных целей. Необходимо подбадривать и одобрять выбор профессии студентов, акцентировать внимание на важных профессиональных компетенциях и специфических вопросах. Самому педагогу нужно уважительно относиться к различным профессиям, по которым учатся студенты образовательного учреждения. Доброжелательный, спокойный тон, положительный, приветливый настрой, залог эффективного труда.

Интонации должно быть достаточно, чтобы выделить важное, сделать акцент, заставить задуматься. Если возникают дискуссионные моменты среди представителей различных профессий, педагог - наставник должен уметь разъяснить и убедить каждого в нужности и важности своей специальности. Мы все с детства знаем, что «все профессии нужны, все профессии важны».

Перед преподавателями высших учебных учреждений в настоящий момент стоит задача создания таких условий, при которых студенты за короткие сроки смогли бы усвоить максимально возможное количество знаний вместе с приобретением навыков их творческого применения на практике.

Выводы

Основной задачей высшего учебного учреждения является стимулирование интересов к обучению таким образом, чтобы целью студентов стало не просто получение диплома, а диплома, который подкреплён прочными и стабильными знаниями, опирающимися на практику. Мотивация студентов — это один из наиболее эффективных способов улучшить процесс и результаты обучения, а мотивы являются движущей силой процесса обучения и усвоения материала. Соответственно в педагогическом процессе формирование социально-личностной компетенции студентов должно быть неразрывно сопряжено с опытом выявления социально-культурных, универсальных ценностей человеческих

отношений[5]. Важно добиться того, чтобы в вузы Кыргызстана учащиеся шли не с целью получения диплома- «корочки», а знаний, которые помогут им в дальнейшем, трудоустроиться, прокормить себя и близких. Таким образом, образование станет по-настоящему эффективным, когда будет вестись подготовка специалистов по востребованности рынком труда и экономическими реалиями. Для каждого вуза очень важно сделать каждого студента замотивированным в получении качественных знаний.

Литература:

1. Ильин Е.П. Дифференциальная психофизиология. М.: Р Г П У им. Герцена, 2005.
2. Маркова А.К., Матис Т.А. Орлов А.Б. Формирование мотивации учения. М.,1990 г.
3. Маркина Г.И. Мотивация деятельности. – Спб: «Питер», 2001
4. Брайт, Джонс - Стресс. Мифтер, теориялар, изилдөө. - Spb.: P R I M E
5. Дыйканбаева Т. Т., Алимбаева С. А. Некоторые материалы для формирования социально-личностной компетенции студентов.//Вестник ОшГУ.2021.№4.С.45-50

Педагогика

УДК: 373.5.091.3:811.111

DOI: 10.52754/16947452_2022_2_178

ТРЕТИЙ РЕНЕССАНС УЗБЕКИСТАНА – ПОВЫШЕНИЕ КАЧЕСТВА ОБУЧЕНИЯ ИНОСТРАННЫМ ЯЗЫКАМ В СИСТЕМЕ ОБРАЗОВАНИЯ

Рузметова Мухаббат Шакировна, доцент
Национальный исследовательский университет
Ташкент, Узбекистан
muhabbat_ruzmetova@mail.ru

Аннотация: В статье рассматривается вопрос о том, как необходимо обучать студентов иностранному языку – привить им определенные навыки чтения, письма, умение вести диалог и воспринимать устную речь. Для достижения цели преподаватель должен выбрать лаконичную методiku обучения, используя различные приемы, дать обучающимся основные понятия о правилах грамматики, как использовать их в речи. Методика обучения должна подразумевать достижение максимального процента эффективности и качества полученных знаний, на основании познания глубинных лексических основ и разноплановой подачи материала. А также проанализированы вопросы, обучение орфографии, которая является неотъемлемой частью письменной речи.

Ключевые слова: иностранный язык, непрерывное образование, современные подходы, постановления, совершенствование, обучающиеся, продуктивные технологии, интеллектуально развитые специалисты.

ЎЗБЕКСТАНДЫН ҮЧҮНЧҮ КАЙРА ЖАРАЛУУ ДООРУ-БИЛИМ БЕРҮҮ ТУТУМУНДА ЧЕТ ТИЛДЕРДИ ОКУТУУНУН САПАТЫН ЖОГОРУЛАТУУ

Мухаббат Шакировна Рузметова, доцент
muhabbat_ruzmetova@mail.ru
Улуттук изилдөө университети
Ташкент, Ўзбекстан

Аннотация: макалада студенттерге чет тилин үйрөтүү – аларга белгилүү бир көндүмдөрдү үйрөтүү – окуу, жазуу, диалог жүргүзүү жана оозеки тилди кабыл алуу жолдору каралат. Максатка жетүү үчүн, окутуучу ар кандай ыкмаларды колдонуп, кыскача окутуу методикасын тандап, окуучуларга грамматикалык эрежелер жөнүндө негизги түшүнүктөрдү берип, аларды сүйлөөдө кантип колдонсо болот. Окутуунун методикасы терең лексикалык негиздерди жана ар кандай пландагы материалдарды билүүнүн негизинде алынган билимдин натыйжалуулугунун жана сапатынын максималдуу пайызына жетишүүнү билдирет. Ошондой эле суроолор талданат, жазуу тилинин ажырагыс бөлүгү болгон орфографиялык окутуу.

Ачкыч сөздөр: чет тили, үзгүлтүксүз билим берүү, заманбап ыкмалар, жоболор, өркүндөтүү, окутуу, жемиштүү технологиялар, интеллектуалдык жактан өнүккөн адистер.

DEVELOPING THE QUALITY OF LEARNING FOREIGN LANGUAGES IN THE SYSTEM OF THE EDUCATION AT THE THIRD RENAISSANCE UZBEKISTAN

*Ruzmetova Mukhabbat Shakirovna Associate professor
National Research University
Tashkent, Uzbekistan
muhabbat_ruzmetova@mail.ru*

***Abstract:** The article deals with the question of how it is necessary to teach students a foreign language - to instill in them certain skills - reading, writing, the ability to conduct a dialogue and perceive oral speech. To achieve the goal, the teacher must choose a concise teaching methodology, using various techniques, to give students the basic concepts of grammar rules, how to use them in speech. The teaching methodology should imply the achievement of the maximum percentage of efficiency and quality of the knowledge gained, based on the knowledge of deep lexical foundations and the diverse presentation of the material. And also analyzed questions, learning spelling, which is an integral part of written speech.*

***Key words:** Foreign language, continuing education, current approaches, regulations, improve, student, productive technology, intelligent professionals*

Введение

Заслуживает внимания то обстоятельство, что реформирование сферы образования осуществляется в соответствии с такими принципами, как непрерывность и взаимосвязанность обучения и воспитания в системе образования Узбекистана. Государственный стандарт обучения иностранному языку в школах, колледжах, лицеях и ВУЗах Республики, новые программы и новое поколение учебников предусматривают, прежде всего, обучение общению, коммуникации на иностранном языке [1]. Анализ имеющейся литературы свидетельствуют о том, что обучение английскому языку в системе непрерывного обучения с учетом преемственности является одной из насущных образовательных проблем. Но она до настоящего времени не рассматривалась в отечественной лингводидактике. Чтобы научить учащегося или студента иностранному языку, преподаватель должен привить ему определённые навыки чтения, письма; умения вести диалог и воспринимать устную речь. Для достижения своей цели преподаватель выбирает методику, используя различные приёмы, даёт основные понятия о правилах грамматики и о том, как они используются в языке.

Все методы обучения иностранному языку имеют ряд общих принципов:

во-первых, изучение иностранного языка начинается с простого, и постепенно переходит к более сложному уровню; во-вторых, преподаватели требуют, чтобы обучаемые говорили и писали конкретными предложениями.

Материалы и методы исследования

В настоящее время очень широко используется коммуникативный подход, что позволяет обучаемым почувствовать себя участниками различных жизненных ситуаций. Это предполагает комплексную реализацию образовательных, развивающих и практических целей, направленных на:

(а) организацию работы над языковым материалом (лексическим, грамматическим);

(б) обучение учащихся и студентов более рациональным приёмам работы с языковым материалом, а также развитие умений понимать неизученные явления на основе имеющихся знаний и умений;

(в) осуществление индивидуального и дифференцированного подхода к обучаемым;

(г) сочетание индивидуальных и коллективных форм работы. В любой ситуации общения присутствует говорящий или пишущий, слушающий или читающий [2].

Отсюда выделяются основные виды речевой деятельности: продуктивный (говорение и письмо) и рецептивный (аудирование и чтение). Следует отметить, что в реальном общении ни один из указанных видов речевой деятельности не существует изолированно. Реальное общение – это взаимодействие партнеров. У говорящего, например, всегда есть речевое намерение воздействовать на слушающего – значит, ожидается ответная реакция. С помощью устной речи – слушания и говорения – реализуются все основные функции общения. Полученные знания должны находить выход в разные виды деятельности обучаемых. Обучения устной речи с учётом функций общения предполагает соответствующую формулировку задач обучения. Успешность обучения устной речи во многом зависит от того, как осуществляется работа над языковым материалом, предназначенным для использования в речи.

В плане продуктивного овладения лексикой от обучаемых требуются следующие умения:

-быстро и безошибочно осуществлять набор лексических единиц активного минимума, нужных для высказывания по обсуждаемой теме или предложенной ситуации;

-правильно сочетать слова между собой, грамотно оперировать со знакомой лексикой в новых ситуациях общения, по-новому комбинируя её;

-употреблять слова в предложении и сверхфразовом единстве в соответствии с нормами изучаемого языка.

Для выработки перечисленных умений можно рекомендовать более широкое использование упражнений в лексическом варьировании, постановке, группировке, при этом важно подчинить работу над лексической коммуникативной задачей. Продуктивное владение грамматическими средствами предполагает следующие умения:

(а) осуществлять сознательный выбор тех средств, которые позволяют выразить требуемое содержания в связи с решаемой обучаемыми коммуникативной задачей;

(б) оформлять свою речь в соответствии с нормами изучаемого иностранного языка;

Результаты и обсуждения

Сознательное употребление в речи грамматических средств во многом обусловлено современной ориентировкой обучаемых в способах формообразования грамматических явлений. Для поддержания уровня продуктивного владения грамматическими средствами необходимо побуждать обучаемых к их активному использованию в речи и к периодической систематизации и обобщению. Обучение коммуникативной грамматике – один из самых важнейших аспектов обучения иностранному языку, так как коммуникация не может происходить при отсутствии грамматики. Нет сомнения, что знание грамматических правил необходимо для успешного владения языком. Но неизменный вопрос последних лет - должны ли мы обучать правилам? Не лучше ли учащимся интуитивно осваивать грамматику в процессе коммуникативной деятельности, вместо того чтобы изучать ее через специальные упражнения, направленные на усвоение того или иного правила? Обучение грамматике как практической дисциплине не мыслится в настоящее время без учета коммуникативного аспекта, т.е. закономерностей употребления изучаемых грамматических явлений в ситуации вербального общения. При этом коммуникативный подход к исследованию грамматических явлений, а также и к их обучению в современной науке понимается по-разному. Коммуникативность в методике обучения языку, в том числе и его грамматическому аспекту, понимается как решение различных коммуникативных задач. В новых методических исследованиях подчеркивается необходимость коммуникативных и когнитивных аспектов при обучении грамматике. При этом под когнитивным аспектом в одной из работ понимается процесс формирования умственных связей, а под коммуникативным – формирование речевых грамматических навыков и умений.

Обучение лексике английского языка – процесс комплексный, соответственно внимание должно уделяться разным категориям, начиная с истории и морфологии – заканчивая постановкой правильного произношения. Методика обучения должна подразумевать достижение максимального процента эффективности и качества полученных знаний, на основании познания глубинных лексических основ и разноплановой подачи материала. Для достижения максимальной эффективности при обучении лексике английского языка, используется в методике усваивание и закрепление материала, ускоряющие процесс накопления и фиксирования информации. Известно, что коммуникативная письменная речь (writing for communication) представляет собой «экспрессивный вид речевой деятельности, нацеленный на порождение речевого сообщения в письменной форме» [3].

Развитие коммуникативной письменной речи происходит посредством учебной письменной речи, которая опирается на технику письма, а также сформированные графические и орфографические навыки. Основной целью обучения данному виду письменной речи является развитие умений создавать различные виды письменных сообщений для учебной или профессиональной деятельности. Таким образом, необходимо уделять внимание учебной письменной речи, так как она является основой коммуникативной письменной речи и способствует формированию орфографических и пунктуационных навыков, улучшает знание грамматики и разговорных формул, способствует расширению активного лексического запаса обучаемых. Основная цель обучения иноязычной продуктивной письменной речи заключается в формировании лингвистической, коммуникативной, лингвострановедческой компетенции. Лингвистическая компетенция включает в себя знание языка и правил его функционирования в процессе иноязычной коммуникации. Коммуникативная компетенция в области иноязычной письменной речи предусматривает способность воспринимать и порождать иноязычную письменную речь в соответствии с условиями коммуникации. Формирование данной компетенции подразумевает развитие умений создавать такие типы и жанры письменных сообщений – текстов, как официальное письмо и эссе, функционирующих сегодня в процессе межкультурной коммуникации, которые могут понадобиться студентам в их профессиональной деятельности, а также в личных целях [4]. Лингвострановедческая компетенция включает в себя знание основных особенностей социокультурного развития страны изучаемого языка и умение осуществлять письменную коммуникацию в

соответствии с ним. Исходя из целей обучения иноязычной продуктивной письменной речи на первый план выдвигаются следующие задачи:

(а) образовательные – выработать и закрепить навыки правильного письма, улучшить знания разговорных формул и способов их предъявления в различных ситуациях письменной коммуникации, изучить особенности письменного регистра иностранного языка, отработать лексические и грамматические модели, расширить активный лексический запас и совершенствовать способы его предъявления;

(б) развивающие – развивать творческое мышление, способствовать практическому применению полученных умений и навыков;

(в) воспитательные – воспитывать нравственные взгляды и убеждения, вырабатывать историческое самосознание – осознанную сопричастность к прошлым и текущим событиям, происходящим как в стране, так и за её пределами, способствовать воспитанию саморазвивающейся и само реализующейся личности.

Вышеперечисленные цели и задачи находят своё отражение в методике преподавания иноязычной письменной речи.

Обучение орфографии является неотъемлемой частью письменной практики, так как знание принципов английской орфографии позволяет узнавать элементы написания и группы слов, в которых встречаются такие же варианты, и избегать ошибок в написании слов. Важность изучения словообразования заключается в том, что употребление префиксов и суффиксов является одним из основных наиболее продуктивных способов пополнения словарного запаса английского языка. При обучении чтению важно учитывать, что оно рассматривается, прежде всего, как источник информации и выполняет те же коммуникативные функции, что и устная речь. Затруднения у обучаемых в извлечении информации из читаемого возникают часто из-за неадекватной организации процесса обучения чтению. Успешность обучения чтению во многом зависит от успешного освоения языкового материала, предназначенного для рецептивного овладения лексической стороной чтения. Это требуют от обучаемых следующих умений:

(1) узнавать в тексте изученные лексические единицы и понимать их значение;

(2) выделять в тексте неизученные слова, значение которых можно самостоятельно определить;

(3) выделять в тексте словообразовательные элементы;

(4) быстро и безошибочно находить слова в словаре, соотносить его с контекстом и выбирать подходящее значение;

(5) обходить слова, не влияющие на понимание основного содержания, читаемого. Таким образом, повышению качества обучения чтению как способу общения должно способствовать специальная работа над формированием рецептивных, лексических и грамматических навыков, а также работа над развитием языковой догадки.

Выводы

Содержание и организация учебного материала, и организация учебной дисциплины, теория и методика обучения иностранного языка базируется на диалектическом единстве общего, особенного и единичного. Это то, что дает возможность раскрыть предмет методики многомерно в инвариантном содержании и конкретных вариантах его существования. В связи с этим совершенствования обучения иностранного языка состоит из трех этапов.

На первом этапе «Лингводидактика» раскрывается как система «Иностранный язык как учебный предмет» и проблематика методики как науки в ее историческом развитии как общее, как инвариант системы обучения иностранным языкам в общеобразовательной школе в единстве целей, содержания, принципов, методов, материальных средств обучения и учебно-воспитательного процесса.

Второй этап «Методика формирования речевых навыков» посвящена изучению проблем формирования произносительных, грамматических и лексических навыков на материале конкретного иностранного языка, в данном случае английского.

На третьем этапе «Методика формирования речевых умений» рассматриваются проблемы развития речевых умений, учащихся в аудировании, говорении, чтении и письменной речи, проблемы организации контроля и планирования учебно-воспитательного процесса. При этом между первым и вторым и третьим разделами существуют генетические связи – содержание любой темы отражает инвариантные компоненты системы – цели, содержание, принципы, методы, средства и учебно-воспитательного процесса.

Проблема обучения иностранным языкам в нашей стране приобретает сейчас особую актуальность. В целях интенсификации обучения необходимо существенно обновить и перестроить его методическое обеспечение, более ёмко использовать современные достижения педагогической науки, ведь цель любого метода обучения – формировать знания, умения и навыки для реализации их на практике. Учебно-воспитательный процесс также будет проходить эффективно благодаря использованию технологий. Цифровые классы должны быть созданы в каждой школе[5]. Преподаватель должен получить больше знаний и быть обучен работе с цифровой платформой.

Литература:

1. Бегалиев Ш. Ю. и другие. Некоторые проблемы организации обучения грамматическим конструкциям английского языка студентов неязыковых факультетов. В кн: “Юксак малакали кадрлар тайёрлашда инновацион фаолиятнинг ўрни” мавзусидаги Республика илмий – амалий анжуман материаллари. Фарғона, ФарДУ, 2012. Б-100.
2. Рогова Г. В., Рабинович Ф. М., Сахарова Т. Е. Методика обучения иностранным языкам в средней школе. – Москва, «Просвещение», 1991. С-289.
3. Колесникова И. Л., Долгина О. А. Англо-русский терминологический справочник по методике преподавания иностранных языков/ И. Л. Колесникова, О. А. Долгина. – СПб. Изд-во «Русско-Балтийский информационный центр «БЛИЦ»», «Cambridge University Press», 2001. –224с.
4. Nutmacher Walo. Key competencies for Europe // Report of the Symposium Berne, Switzerland. – 27-30 March, 1996; Council for Cultural Cooperatio (CDCC) // Secondary Education for Europe Strasburg, 1997.
5. Sudershan Kumar Puniya. Enhancing digital skills in teaching // Вестник ОшГУ Т.4 №4 2021. С.128-132

Филология

УДК: 81.16.1. 35

DOI: 10.52754/16947452_2022_2_186

О ВЗАИМООТНОШЕНИЯХ ИНТОНАЦИИ И ПУНКТУАЦИИ (НА МАТЕРИАЛЕ КОНСТРУКЦИЙ С ОДНОРОДНЫМИ И НЕОДНОРОДНЫМИ ОПРЕДЕЛЕНИЯМИ)

*Калдыбаева Жаныл Абдазовна, ст.преподаватель,
Ошский технологический университет
имени М. Адышева
Ош, Кыргызстан
j.kaldybaeva1909@mail.ru*

Аннотация: В данной статье говорится, что логико-семантические критерии не всегда надежны для квалификации однородности-неоднородности определений. Явление однородности нельзя толковать только в логико-семантическом плане, вне отношения к интонационно-смысловому членению предложения. В зависимости от конкретного коммуникативного задания интонационные средства могут трансформировать логико-семантические отношения. По замыслу автора далеки в логическом плане определения сближаются и объединяются единым эмоциональным содержанием, а это вызывает особую, членящую их интонацию, паузы при чтении, повторение ударения на каждом из определений, а на письме – запятые. Для синтаксической однородности определений важно не только единство их синтаксической функции при отнесении к одному общему члену, но и одинаковость этой отнесенности. Их синтаксическое равноправие подчеркивается общностью интонационной структуры.

Ключевые слова: пунктуация, интонационные признаки, однородные определения, определение, противительные союзы, соединительные союзы.

ИНТОНАЦИЯ МЕНЕН ПУНКТУАЦИЯНЫН ӨЗ АРА БАЙЛАНЫШЫ ЖӨНҮНДӨ (БИР ТЕКТҮҮ ЖАНА ГЕТЕРОГЕНДИК АНЫКТАМАЛАР МЕНЕН КОНСТРУКЦИЯЛАРДЫН НЕГИЗИНДЕ)

*Калдыбаева Жаныл Абдазовна, ага окутуучу,
М. Адышев атындагы
Ош технологиялык университети
Ош, Кыргызстан
j.kaldybaeva1909@mail.ru*

Аннотация: Бул макалада логикалык-семантикалык критерийлер аныктамалардын бир тектүүлүгүнүн-гетерогендүүлүгүнүн квалификациясы дайыма эле ишенимдүү боло бербегени көрсөтүлгөн. Бир тектүүлүк кубулушун сүйлөмдүн интонациялык жана семантикалык бөлүнүүсүнө карата мамиледен тышкары логикалык жана семантикалык терминдер менен гана чечмелөө мүмкүн эмес. Конкреттүү коммуникативдик милдетке жараша интонациялык каражаттар логикалык-семантикалык мамилелерди трансформациялай алат “Автордун ой-ниети боюнча аныктамалар логикалык жактан алыс жана бирдиктүү эмоционалдык мазмун менен

биригин, бул аларды бөлгөн өзгөчө интонацияны пайда кылат, окууда тыныгуу, кайталоо. Ар бир аныктамага басым коюу, ал эми жазуу жүзүндө – үтүр». Аныктамалардын синтаксистик бир тектүүлүгү үчүн алардын бир жалпы мүчөгө карата синтаксистик функциясынын бирдиктүүлүгү гана эмес, бул шилтеменин окшоштугу да маанилүү. Алардын синтаксистик теңдиги жалпы интонация түзүлүшү менен баса белгиленет.

Ачкыч сөздөр: пунктуация, интонациялык өзгөчөлүк, бир тектүү аныктамалар, аныктама, жактоочтук байланыштар, байланыштыруучу байланыштар.

ON THE RELATIONSHIP OF INTONATION AND PUNCTUATION (BASED ON CONSTRUCTIONS WITH HOMOGENEOUS AND HETEROGENEOUS DEFINITIONS)

Kaldybaeva Zhanyl Abdazovna, Senior Lecturer
Osh Technological University
named after M. Adyshev,
Osh, Kyrgyzstan
j.kaldybaeva1909@mail.ru

Abstract: This article shows that logical-semantic criteria are not always reliable for qualification of homogeneity-heterogeneity of definitions. The phenomenon of homogeneity cannot be interpreted only in the logical and semantic terms, outside of relation to the intonational and semantic division of the sentence. Depending on the specific communicative task, intonational means can transform logical-semantic relations "According to the author's intention, the definitions are logically distant and united by a single emotional content, and this causes a special intonation that divides them, pauses when reading, repetition of stress on each of the definitions, and in writing - commas. For the syntactic homogeneity of definitions, it is important not only the unity of their syntactic function when referred to one common member, but also the similarity of this reference. Their syntactic equality is emphasized by the common intonation structure.

Key words: punctuation, intonational features, homogeneous definitions, definition, adversative conjunctions, connecting conjunctions.

Введение

Авторы лингвистических и учебно-методических работ считают, что у русской пунктуации нет единого основания. Так, Г. П. Фирсов, например, писал, что в основе пунктуации лежит смысл, выражаемый то синтаксической структурой предложения и интонацией, то формально-лексическими средствами одновременно.

Однако вопрос об отношении интонации к грамматике и пунктуации остается дискуссионным вследствие различного понимания самого предмета синтаксиса. Думается, что определенные результаты в изучении этого вопроса может дать широкое понимание сферы синтаксиса: синтаксис изучает не только грамматические связи слов, но и распределение коммуникативной нагрузки, реализуемое с помощью порядка слов и интонации в пределах предложения [4. С. 161].

Исследование взаимной соотнесенности интонации и знаков препинания в различных синтаксических условиях может способствовать объяснению спорных случаев пунктуации, например, постановки запятой между однородными определениями. Приемы квалификации однородности определений не раз были предметом обсуждения, однако до сих пор этот вопрос остается одним из наиболее сложных. И думается, что причину этого нужно искать в недостаточной разработанности вопроса о роли интонации в оформлении синтаксической однородности согласованных определений. Известно, что «главными способами выражения однородности членов предложения являются сочинительная связь (посредством соединительных, разделительных, противительных и сопоставительных союзов), интонация перечисления и соединительные паузы».

Материалы и методы исследования

При совпадении интонации и формально-грамматических признаков однородных определений (сочинительных союзов) знаки препинания несут избыточную информацию: они фиксируют одновременно формально-грамматическое и интонационно-смысловое членение. Например, *и веселый, и лукавый взгляд; долгая, но легкая тишина; не солнечная, а пасмурная весна* и т.д. Случаи союзной связи однородных согласованных препозитивных определений (типа *Я понимаю И. Е. Данилова, понимаю нашу симпатичную, хотя и суровую хирургическую сестру.* – В. Панова) встречаются нечасто и не вызывают затруднений в пунктуационном отношении, так как подчиняются действующим в данный момент правилам [2. С. 98.].

Однако согласованные препозитивные определения употребляются главным образом без союзов. Синтаксическая однородность в таком случае реализуется только с помощью перечислительной интонации (пауз и логического ударения), и соответственно пунктуация фиксирует интонационно-смысловое членение, не выраженное никакими другими средствами, кроме интонационных. В связи с тем, что формально-грамматические показатели однородности определений отсутствуют, в учебных пособиях и справочниках по пунктуации стало традицией устанавливать логико-семантические признаки синтаксической однородности. Однако по существу логико-семантический критерий может быть достаточно надежным лишь в случае постановки запятой при однородных определениях, обозначающих отличительные признаки разновидностей предметов одного рода: *хвойные, лиственные, смешанные леса; красные, зеленые, синие платья; Курская, Воронежская, Орловская области; русский, английский, немецкий, французский языки.* Однородность таких определений базируется на внеязыковых факторах. В устной речи

определения такого типа сопровождаются четко выраженной перечислительной интонацией, т.е. разделяются паузами и акцентируются логическим ударением [1. С. 202]. Квалификация однородности данных определений, и соответствующая пунктуация не вызывают особых затруднений. Однозначное соответствие логических и интонационных признаков объясняет в этом случае и стабильность пунктуации.

В других случаях стабильной пунктуации логический критерий уступает место интонационному. Например, разделяются запятой 1) одиночное и распространенное (выраженное причастием или прилагательным с зависимыми словами) определения; 2) несколько постпозитивных определений (обособленных и не обособленных). Запятая между такими определениями фиксирует четко выраженную перечислительную интонацию:

1. И вот они остались сиротами оттого, что *старый, никуда не годный* врач не обратил внимания на реакцию зрачков. (В. Панова); Грузовик свернул в дачный поселок и остановился перед *небольшой, укрытой* плющом дачей. (А. Гайдар). При изменении места распространенного определения и соответственно при отсутствии перечислительной интонации запятая обычно не ставится: Через огромную грозную страну *никогда ещё не выдавшая поезда крестьянская девушка* добралась до Ленинграда и разыскала квартиру Балашова. (К. Паустовский).

1. Фаина была на полголовы выше Супругова, *пышная, цветущая, шумная*. (В. Панова); Открыл сам Тимофеев – *маленький, решительный, злой*. (К. Паустовский).

Квалификация однородности-неоднородности определений в других случаях, особенно препозитивных нераспространенных определений, вызывает много затруднений, что не может не отразиться на пунктуационной практике. Пишущим трудно установить однородность или неоднородность определений, связанных отношениями синонимичности, причины-следствия, обоснования-вывода, пояснения-уточнения, выделения общей основы и пр. Структурно-семантические классификации безоговорочно относят определения такого типа к однородным. Однако в пунктуационной практике употребление запятой в подобных примерах неустойчиво. Так, отношения синонимичности между определениями устанавливаются довольно субъективно. Сближение значений обусловлено главным образом целевой установкой пишущего. Поэтому один и те же или близкие по значению слова в разных контекстах могут быть то однородными, то неоднородными в зависимости от того, вызывают ли они общее представление или нет:

Обветренные, загорелые ездовые, не качнувшись в седле, лих заворачивали за угол, и одна за другой батареи скрывались в роще. (А. Гайдар). Ср.:

Когда Коля Игумнов ее рисовал, он сидела деревянно и озабоченно, положив на колени *загорелые сильные* руки. (В. Панова).

Неустойчивостью отличается пунктуация и при определениях, выражающих различные пояснительно-уточняющие отношения (между такими определениями возможна вставка слов: *а именно, и потому, потому что* и др.):

Клава Мухина, санитарка, сбивалась с ног, поддерживая ту *невозможную, стерильную* чистоту, которой требовал комиссар. (К. Паустовский).

С весны до *поздней промозгой* осени Леонтий Назарович возился в скверах и на прибрежном бульваре, а зимой писал историю своего городка. (К. Паустовский). Колебания в пунктуационном оформлении характерны и для определений-эпитетов, которые в структурно-семантической классификации также считаются однородными:

В полнейшем безмолвии покатился через огромное небо лунный диск, чудилась за его плавным полетом *легчайшая, неземная* музыка, родившаяся ниоткуда, кроме как из самой лунности. (В. Солоухин). Ср.:

«От счастья замираю! От счастья замираю!» - пел, наполняя зал, *распахнутый ликующий* голос. – Севастьянов замер и закрыл глаза (В. Панова). Наблюдения над пунктуационной практикой показывают, что благодаря конкретной целевой установке становятся однородными слова не только совместимые по значению, но и далекие в смысловом отношении:

День побелел, и небо было сухое, светлое, но серое, будто над головой протянули *вымытую, подмерзшую* холстину [3. С. 298]. (К. Паустовский).

Результаты и обсуждения

Анализ приведенных примеров показывает, что однородность-неоднородность определений не всегда обусловлена логико-семантическими отношениями. Очень часто квалификация этого явления зависит от целевой установки. Стремление выделить, подчеркнуть каждый признак предмета в отдельности выражается в отделении однородных определений паузами и их акцентировании логическим ударением. Таким образом, однородность определений, характеризующих предмет с разных сторон, обусловлена только степенью смысловой важности сообщаемых признаков. В этих случаях «основную роль играет перечислительная интонация, которая является грамматической формой однородных определений (бессоюзных)». И наоборот, невозможность перечислительной интонации в предложении с

несколькими определения всегда свидетельствует об их неоднородности в данном контексте: По *студенческим хлебным* карточкам нам давали чтыреста граммов хлеба, который мы съедали за один раз. (В. Солоухин); Продавали до войны и *сухой клюквенный* кисель. (В. Солоухин).

Выводы

Из всего сказанного следует, что логико-семантические (даже самые детальные) критерии не всегда надежны для квалификации однородности-неоднородности определений. Явление однородности нельзя толковать только в логико-семантическом плане, вне отношения к интонационно-смысловому (актуальному) членению предложения. В зависимости от конкретного коммуникативного задания интонационные средства могут трансформировать логико-семантические отношения. «По замыслу автора далекие в логическом плане определения сближаются и объединяются единым эмоциональным содержанием, а это вызывает особую, членящую их интонацию, паузы при чтении, повторение ударения на каждом из определений, а на письме – запятые».

Для синтаксической однородности определений важно не только единство их синтаксической функции при отнесении к одному общему члену, но и одинаковость этой отнесенности. Их синтаксическое равноправие подчеркивается общностью интонационной структуры.

Между неоднородными определениями тоже наблюдается пауза. Однако в отличие от однородных определений усиленное логическое ударение сопровождает только первое определение, а на втором отмечается понижение голоса. Таким образом, оформление (интонационное и графическое) синтаксической однородности, с одной стороны, может осуществляться на основе формально-синтаксических, а также логических и интонационных показателей. При совпадении формально-синтаксических, логических и интонационных средств связи согласованных определений знаки препинания дублируют формально-грамматическое членение текста. Они в таких случаях несут, по существу, избыточную информацию.

С другой стороны, при отсутствии материально выраженных средств членения предложения знаки препинания фиксируют интонационно-смысловое (актуальное) членение речи. Они представляют собой единственное графическое средство актуализации коммуникативного содержания предложения.

Пунктуация в предложениях с однородными определениями, связанными союзами и перечислительной интонацией, канонична и не вызывает затруднений. Бесспорна пунктуация и в случае определений, перечисляющих признаки различных предметов. Здесь мы имеем однозначное соответствие логических и интонационных признаков.

Однако в остальных случаях бессоюзной связи определений пунктуация отражает наличие или отсутствие перечислительной интонации, которое в свою очередь обусловлено намерением говорящего-пишущего. В связи с этим пунктуация в случае препозитивных согласованных одиночных определений, связанных отношениями синонимичными, пояснительно-уточняющими и пр., отражает интонационно-смысловое членение предложения и в значительной мере факультативна.

Литература:

1. Современный русский язык под общ. ред. Л.А. Новикова. М. 2003. С. 387-388. С. 202-224.
2. Селезнева Л.Б. Русское правописание. Задачи, алгоритмы, упражнения. – М.: Высш. школа, 1997. С.98-105 С. 98-105.
3. Розенталь Д.Э. Справочник по русскому языку: Орфография и пунктуация.- М.: Мир и образование, 2005. С. 298-309.
4. Пособие для самостоятельной работы по русскому языку: Практикум по орфографии и пунктуации / Под ред. Г.Н. Сивриди. Махачкала, 2005. С. 161-169.
5. Валгина Н.С. Активные процессы в современном русском языке: Учебное пособие для филологических специальностей и направлений вузов.- М.: Логос, 2001.
6. Правила русской орфографии и пунктуации. Полный академический справочник / Под ред. В.В. Лопатина. М.: АСТ, 2009.

Филология

УДК 811.111

DOI: 10.52754/16947452_2022_2_193

СЛОВО «ВОВСЕ» В СОВРЕМЕННОМ РУССКОМ ЯЗЫКЕ

Муратова Эльмира Кочкоровна, ст.преподаватель,
muratova29.71@mail.ru

Ошский технологический университет
имени М. Адышева
Ош, Кыргызстан

Аннотация: Целью данной статьи является выяснить, что означает и как употребляется слово *вовсе*, и обратимся к толковым словарям, то обнаружим, что оно толкуется как «совсем, совершенно», слово *совсем*, в свою очередь, - как «совершенно, вполне», а *совершенно* - «совсем, в полной мере, вполне». Нетрудно заметить, что рассматриваемые слова вместе с их значениями составляют логический круг. Это свидетельствует о несомненной семантической связанности названных лексических единиц, однако не проясняет ни их значения, ни степени их общности, ни характера их различий. Из словарных статей следует также, что наречие *вовсе* при употреблении с отрицанием в постпозиции (*вовсе не*) является принадлежностью разговорного стиля, а при употреблении без отрицания определяется как просторечное и устарелое.

Ключевые слова: семантическая связь, *вовсе*, устарелые слова, динамические признаки, новое издание, полное отрицание, грамматическое значение, правописание

АЗЫРКЫ ОРУС ТИЛИНДЕГИ «ТАКЫР» ДЕГЕН СӨЗДӨР

Муратова Эльмира Кочкоровна, улук окутуучу,
muratova29.71@mail.ru

М.М.Адышев атындагы
Ош технологиялык университети,
Ош, Кыргызстан

Аннотация: бул макаланын максаты, *такыр* деген сөз эмнени билдирээрин жана кантип колдонсо болоорун билиши үчүн, акыл - сөздүктөргө кайрылып, анда ал "*таптакыр, толугу менен*" деп чечмеленет, сөз - өз кезегинде, "*таптакыр, абдан, толугу менен*" деп чечмеленет. Бул сөздөрдүн мааниси менен чогуу логикалык айлампаны түзөт. Бул аталган лексикалык бирдиктердин шексиз семантикалык байланышын көрсөтөт, бирок алардын мааниси да, жалпылыгы да, алардан айырмаланган айырмачылыгы да даана көрсөтүлгөн эмес. Ошондой эле сөздүк жазуулардан келип чыгуучу тактоочтун сүйлөм стилине таандык экендиги (дегеле эмес) чындооч менен колдонулганда келип чыгат, ал эми жокко чыгаруусуз колдонулганда оозеки жана эскирген деп аныкталат.

Ачык сөздөр: семантикалык байланыш, *таптакыр*, эскирген сөздөр, динамикалык белгилери, жаңы басып чыгаруу, толук таануу, грамматикалык мааниси, туура жазылышы.

THE MODERN “AT ALL” IN MODERN RUSSIAN.

Muratova Elmira Kochkorovna, Senior Lecturer

muratova29.71@mail.ru

Osh Technological University of M. Adyshe,

Osh, Kyrgyzstan

Abstract: *The aim of this article is to find out what the word means and how it is used at all, and if we turn to explanatory dictionaries, we will find that it is interpreted as "completely, entirely", the word completely, in turn, as "completely, entirely", and - "completely, fully, completely". It is easy to see that the words in question, together with their meanings, make up a logical circle. This testifies to the undoubted semantic connectedness of the named lexical units, but does not clarify either their meaning, the degree of their generality, or the nature of their differences. It also follows from the dictionary entries that an adverb at all when used with negation in postposition (not at all) is an accessory of colloquial style, and when used without negation is defined as colloquial and obsolete.*

Keywords: *semantic connection, any, obsolete words, dynamic features, new edition, complete denials, grammatical meaning, orthography.*

Введение

Вопрос о значении и функционировании слов, традиционно квалифицируемых как наречия степени, относится к числу малообсуждаемых и до сих пор не решённых, о чем свидетельствует как лексикографическая практика, так и практика обучения русскому языку.

Такой взгляд на семантику и стилевую принадлежность слова *вовсе* и всей лексикосемантической группы является традиционным. Однако, как нам кажется, необходимо выяснить, насколько точно он отражает реальную семантику и функционирование этих единиц в современном русском языке, каков их грамматический статус, какие механизмы заложены в значение каждого из словгруппы, что накладывает ограничение или запрет на их употребление и всегда ли они являются устарелыми, разговорными или просторечными. [6,С.336]

Материалы и методы исследования

Следуя сложившейся традиции, будем рассматривать семантику слова *вовсе* отдельно от его отрицательного коррелята *вовсе не* и постараемся дать толкование, позволяющее уйти от определения одного неизвестного через другое, для чего обратимся к анализу употребления его в речи.

Результаты и обсуждения. Ср. примеры:

Дане что-то не понравилось на лежанке, и, чтобы ей не мешать, Трубников снова посторонился, а затем *вовсе отошёл* от печки. (Ю. Нагибин); Голые плодовые деревья остыли за зиму и занемели в грустном сне, и протянутые ветви их, державшие в осень плоды, теперь были *рассечены очередями пухля и беспомощно повисли* книзу на остаточных

волоках древесины, и лишь редкие ветки сохранились в здоровой целости. Многие же деревья были *вовсе спилены* немцами прочь как материал для постройки обороны. (А. Платонов); Ночь была ясная и звездная. В городе лишь кое-где *тускло светились окна*, но они *гасли* одно за другим. Город, разрушенный в центре, с кое-как прибранными и подметенными улицами, утомленно затихал. Вскоре он и *вовсе погрузился в темноту*. (В. Астафьев).

В приведенных примерах мы сталкиваемся с градацией некоего динамического признака (*посторонился – отошёл, рассечены – повисли – спилены, тускло светились – гасли – погрузился в темноту*), который постепенно убывает, исчезает, сходит на нет, а слово *вовсе* включает собой двух-, трех- или многоступенчатый ряд трансформаций признака. При это градуироваться может не только одномерный признак-качество (*посторонился – отошёл*), но и многомерный признак-образ (*тускло светились – гасли – погрузился в темноту*). Иначе говоря, мы видим не простое снижение интенсивности какого-либо одного признака, а образ угасания, исчезновения, разрушения (образ гибнущего сада, засыпающего города и т. д.). Эту функцию слова *вовсе* можно определить, как функцию градуирования признака. Этот тип градации обычно сопровождается отрицательной оценкой. Словом, *вовсе* отмечается нижняя ступень градационной лестницы, т. е. ступень разрушения или исчезновения признака, обычно сопровождающаяся отрицательными коннотациями. Как показывает анализ текстов художественной, научной и публицистической литературы, этот тип градации является высокопродуктивным и стилистически нейтральным.

В новом издании Словаря современного русского литературного языка [3] значение отрицательной конструкции *вовсе не* толкуется следующим образом: «в сочетании с глаголами употребляется при выражении полного отрицания», «в сочетании со словами, выражающими качество, усиливает отрицание, подчеркивая качество, противоположное отрицаемому». Как видим, составители Словаря постарались уйти от сложившейся практики определения неизвестного через неизвестное. Тем не менее и такое толкование не может быть признано удовлетворительным, так как не вполне ясно, что следует понимать по «полным отрицанием», под «усилением отрицания» и что значит «подчеркивать качество, противоположное отрицаемому». Приведенная дефиниция в своей неопределенности созвучна другой, согласно которой *вовсе не* «определяет степень отрицания, придавая ему яркое модальное значение» [1, С.527]. Однако ни одно, ни другое определение не проясняют функционального значения *вовсе не*.

Подготовительный этап. Проанализируем еще одну группу примеров:

Утром рыбак первым делом заглянул в коробок: два кузнечика *едва передвигали лапками*, а остальные и *вовсе не шевелились*. (В. Астафьев); Как ни грустно, наряду с театральным и книжным кончился и музейный бум.

Редчайшая выставка псковской иконы привлекла *считанных зрителей*. А в залах, где впервые за 70 лет выставлены малоизвестные работы 20—30-х годов, *посетителей нет вовсе*. («Моск. новости»); К сожалению, выступления не стенографировались, протоколы *велись небрежно* (они не сохранились) или *вовсе не велись* [6, С.336]

Исследовательский этап: Из приведенных примеров видно, что градационные конструкции с отрицанием моделируются так же, как и конструкции с *вовсе*, с тем же направлением развития признака: от полноты, часто не выраженной, а лишь подразумеваемой, через ступень угасания - к полному его исчезновению (*едва передвигали лапками - вовсе не шевелились, считанные зрители - нет вовсе, велись небрежно - вовсе не велись*). По-видимому, именно с этой функцией у составителей Словаря связывается представление о «полном отрицании».

Вторая функция отрицательной конструкции *вовсе не* имеет несколько иной характер. Ср. примеры:

Голосом, полным рыданий, примиренный с людьми и судьбою и крайне любя в настоящее время не только Олсуфия Ивановича, не только всех гостей вместе взятых, но даже и зловредного близнеца своего, который теперь, по-видимому, *вовсе не был зловредным и даже не близнецом* господину Голядкину ... обратился было наш герой к Олсуфию Ивановичу с трогательным излиянием души своей. (Достоевский); - Н-нет, князь, вы очень ошиблись, - говорит Мария Александровна с горькой улыбкой. – *Я вовсе не Анна Николаевна* и, признаюсь, никак не ожидала, что вы меня не узнаете! (Он же); Теория культурно-исторических типов, предложенная

Н. Я. Данилевским, *вовсе не есть завершение славянофильской теории*, не есть ее *высшая фаза*, как это утверждают почти все критики и последователи. (В. В. Розанов).

В приведенных примерах нет градационных отношений и объединены они на ином основании: отрицается факт, так или иначе уже выраженный в форме мнения, суждения, предположения, т. е. находящийся в левой части контекста, понимаемого в широком смысле. При этом он (факт) может быть эксплицирован, т. е. выражен словесно, или не эксплицирован, но ясен из ситуации разговора (текста). Слово *вовсе* при этом играет роль указателя на высказанное ранее утверждение, апеллирует к ранее высказанному (или подразумеваемому) мнению, оцениваемому говорящим (пишущим) как ложное. Эту функцию можно назвать отрицанием с противопоставлением.

Именно она, по-видимому, определяется Словарем как функция усиления отрицания, подчеркивания качества, противоположного отрицаемому.

Третья функция отрицания *вовсе не* является наиболее сложной и трудно поддающейся анализу. Смысл ее заключается в предугадывании, предвидении предвосхищении говорящим возможного направления мысли собеседника. С описанной ранее семантической функцией эта функция совпадает в отрицании мнения, оцениваемого как ложное, а отличается тем, что отрицается не реально высказанное (или подразумеваемое) мнение, а мнение, лишь могущее возникнуть на основании предшествующего текста или опыта, т. е. некий логический фантом. Ср.:

Я на своем веку много играл в карты, много видел игроков и случайных, и профессиональных. Думаю, что за картами люди познаются очень хорошо, во всяком случае, не хуже, чем по почерку. Дело *вовсе не в денежной стороне*. (В. Ходасевич); На самом деле образованного лингвиста ... даже с относительно несовершенным владением данным языком, следует предпочитать в качестве ВУЗовского преподавателя человеку, только владеющему этим языком как родным (само собой разумеется, что из сказанного *вовсе не следует*, что преподаватели иностранных языков в школе могут плохо знать преподаваемый язык). [6, С.336]

Эту функцию, родственную функции отрицания с противопоставлением, но отличающуюся от нее опорой не на реальное, а на мнимое мнение, можно назвать функцией противопоставления с предвосхищением, или антиципацией (от лат. *anticipatio* «предвосхищение, предугадывание событий»).

Выводы

Суммируя все сказанное, мы приходим к выводу о том, что слово *вовсе* выполняет функцию градуирования признака, а его отрицательный коррелят *вовсе не*, кроме градационной, выполняет еще две функции: отрицания с противопоставлением и отрицания и противопоставлением, и предвосхищением (антиципацией). Во всех названных функциях ни слово *вовсе*, ни отрицание *вовсе не* не несут на себе стиливых ограничений, характеризуясь общеупотребительностью, высокой частотностью и принадлежностью к литературному стилю речи.

К наречию *вовсе* в отрицательных конструкциях близко примыкает *отнюдь*, квалифицируемое словарями как наречие со значением «совсем, вовсе, никоим образом» и без отрицания не употребляющееся. Слово *отнюдь* не способно выражать градационные отношения и соотносится с *вовсе* при выражении отрицания с противопоставлением и отрицания с предвосхищением. Ср.:

Существует ходячее представление, будто бы *материальная бедность* общества *отражается*, и притом прямо, и на его *духовной бедности*. И наоборот: *материальное изобилие влечет* - или обязано влечь за собой - также и *духовное богатство*... Если понять и усвоить это различие двух родов явлений, духовного и интеллектуального, тогда станет ясно, что *духовное богатство находится отнюдь не в прямой зависимости от богатства материального*. (Д. Андреев).

Здесь зависимость духовного от материального отрицается на основании мнения, оспариваемого как ложное. Ср. далее:

Уточню: призывая к духовной работе, Достоевский *отнюдь не имел в виду отрешенность от всего мирского*, безразличную созерцательность. (А. Казинцев).

Здесь мысль о том, что призыв к духовной работе означает отрешенность от всего мирского, в тексте не высказана, однако она также отрицается как ложная.

Возвращаясь к нашим наблюдениям над толкованием слова *вовсе*, мы можем, как кажется, более точно квалифицировать семантику этого слова через выполняемые им функции. В Словаре современного русского литературного языка слово *вовсе* определяется как наречие со значением «совершенно, совсем» и иллюстрируется следующими двумя примерами:

- 1) Арина Петровна уже с месяц почти ничего не ест, а со вчерашнего дня и *вовсе* отказалась от пищи;
- 2) Стало светлее на улицах, раньше *вовсе* лишенных огней.

Как нетрудно убедиться, оба примера демонстрируют употребление *вовсе* в градационной функции (*почти ничего не ест – вовсе отказалась от пищи, светлее – вовсе лишенных огней*). Поскольку функцией слова *вовсе* здесь является указание на последнюю ступень градации признака, оно скорее является частицей, а не наречием, грамматическое значение которого – выражение «признака признака».

Употребление *вовсе не* в неградационном значении может быть убедительно проиллюстрировано только в контексте, превышающем предложение. Однако во многих пособиях по правописанию это не учитывается. Так, например, в пособии

«Вопросы русского правописания» (М., 1970) правило слитного и раздельного написания частицы *не* иллюстрируется следующими примерами:

Авторами этих работ являются менее популярные или вовсе неизвестные авторы; Принимались *вовсе не* недостаточные для данного случая меры.

В первом из этих примеров легко распознается градационная функция (*менее популярные – вовсе неизвестные*), а во втором – функция отрицания с противопоставлением (*вовсе не достаточные*). Логика слитного написания заключается, как нам кажется, в утверждении законченности процесса угасания признака до полного его исчезновения, а логика раздельного – в отрицании выраженного ранее мнения. Предлагаемые семантические ориентиры, хотя и не являются достаточно точными, тем не менее отсылают в первом случае к словам *совсем, совершенно*, а во втором – к слову *отнюдь*, поскольку за словами *совсем, совершенно* стоит градационная конструкция, а за словом *отнюдь* – отрицание с противопоставлением.

Из всего сказанного можно сделать вывод о том, что назрела необходимость разработать теорию значения градационных слов и методику их презентации как в лексикографических целях, так и в целях обучения русскому языку.

Литература:

2. Виноградов В. В. Русский язык. - М., 1972. - С. 527.
3. Из сказки П. П. Ершова «Конек-горбунок». - М., 1834. - С. 105.
4. Ожегов С. И. Словарь русского языка. - М., 1986.
5. Милославский И. Г. (1981) Морфологические категории современного русского языка. - С. 955-108.
6. Шанский Н. М., Тихонов А. Н. (1981) Современный русский язык. Словообразование. Морфология. - С. 68-95
7. Шмелев Д. Н. (2019) Современный русский язык. Лексика. - С. 33

Филология

УДК 81:008

DOI: 10.52754/16947452_2022_2_200

ТИЛ, МАДАНИЯТ ЖАНА КОММУНИКАЦИЯ

Сейитбекова Сурмакан Сейитбековна, ф.и.к., доцент,
 Мирзакматова Орозбүбү, окутуучу,
 Ош мамлекеттик университети
 Ош, Кыргызстан

Аннотация. Бул макалада тил, маданият жана коммуникацияга басым жасалат. Тил менен маданияттын өз ара байланышы. Тил “үчүнчү аалам” катарында. Индивидуумдардын ши-аракетин максатка жасаша багыттоо жана координациялоо менен маданият “аң-сезимди жамааттык программага салуучу” катары кызмат кылат. Эл аралык маданияттар коммуникациясынын теориясынын классиги Э. Холл маданият, негизинен алганда, коммуникация, ал эми коммуникация – маданият деп бекемдейт. Г.Р. Уивер эки түрдүү маданияттын байланыш-катышын айсбергдердин жолугушуусуна салыштырат. Дал ушул “суу астындагы” коммуниканттар тааныш эмес маалыматтар бири-бири менен кагылышат. Бул саясат айдыңындагы жолугушууларга жана сүйлөшүүлөргө абдан мүнөздүү. Ар бир улуттун жана мамлекеттин тарыхый-социалдык өнүгүүсүндө, саясий көз караштарында, улуттук менталитеттеринде жана психологиялык, моралдык-материалдык кызыкчылыктарында өзгөчөлүктөр бар. Андан тышкары сүйлөшүүгө баргандардын коммуниканттарына айткыс купуя сырлары, мамлекеттик же жеке кызыкчылыктар да арбын.

Ачык сөздөр: руханий, купуя, өбөлгө, жекече, теңчилик.

ЯЗЫК, КУЛЬТУРА И КОММУНИКАЦИЯ

Сейитбекова Сурмакан Сейитбековна, к.ф.н., доцент,
 Мирзакматова Орозбүбү, преподаватель,
 Ошский государственный университет
 Ош, Кыргызстан

Аннотация. Эта статья посвящена языку, культуре и общению, отношениям между языком и культурой. Язык как «третья вселенная». Направляя и координируя деятельность индивидов в соответствии с целями, культура выступает в роли «сознательного программиста коллективной программы». Классик теории межкультурной коммуникации Э. Холл утверждает, что культура - это в основном общение, а общение - это культура. Г. Р. Уивер сравнивает связь двух разных культур со встречей айсбергов. Именно у этих «подводных» коммуникаторов незнакомая информация сталкивается друг с другом. Это очень типично для встреч и переговоров на политической арене. У каждой нации и государства свое историческое и социальное развитие, политические взгляды,

национальный менталитет, психологические, моральные и материальные интересы. Кроме того, существует множество секретов, публичных или частных интересов, которые не раскрываются коммуникаторам.

Ключевые слова: духовный, секрет, продвигать, индивидуально, равенство.

LANGUAGE, CULTURE AND COMMUNICATION

Seitbekova Surmakan Seitbekovna,
c.ph.sc., associate professor,
Mirzakmatova Orozbubu, teacher
Osh State University,
Osh, Kyrgyzstan

Abstract. This article focuses on language, culture, and communication. The relationship between language and culture. Language as a "third universe." By directing and coordinating the activities of individuals in accordance with the goals, culture serves as a "conscious programmer of the collective program." The classic of the theory of international intercultural communication E. Hall argues that culture is communication, and communication is culture. G.R. Weaver likens the connection between two different cultures to the meeting of icebergs. It is these "underwater" communicators whose unfamiliar information collides with each other. This is very typical of meetings and negotiations in the political arena. Every nation and state has its own historical and social development, political views, national mentality and psychological, moral and material interests. In addition, many secrets and public or private interests are not disclosed to communicators.

Key words: spiritual, secret, promote, individually, equality.

Киришүү

Индивидуумдардын иш-аракетин максатка жараша багыттоо жана координациялоо менен маданият “аң-сезимди жамааттык программага салуучу” катары кызмат кылат. Эл аралык маданияттар коммуникациясынын теориясынын классиги Э. Холл маданият, негизинен алганда, коммуникация, ал эми коммуникация – маданият деп бекемдейт.

Коммуникациянын жардамы менен төмөнкүдөй иш-аракеттер тейленет:

- 1) индивидуумдун өзүн өзү таануусу жана таанытуусу;
- 2) индивидуумдун коом менен болгон байланыш-катышы;
- 3) инсандардын иш-аракеттерин ич ара макулдашуусу;
- 4) социалдык топтордун коомчулук менен болгон байланыш-катышы;
- 5) индивиддердин, алардын топторунун жана улуттардын ортосундагы тажырыйба, маалымат алмашуу.

Турмуштук тажырыйба, тарбия, билим, акыл-насаат жана ар кандай маалымат тил аркылуу муундан муунга, элден элге өтүп турат. Табигый (тубаса) тил менен маданияттын байланышы төмөнкүдөй маселелерди чечет:

- 1) тил жаратылыштагы (табигый жана адам аркылуу жаратылган) объектилерге маалымат жана баа берет, аларды классификациялайт;
- 2) объектилердин, кубулуштардын ар кандай белгилерин, алардын өз ара катышын ачат жана аныктайт;
- 3) адамдын чөйрөгө, жашоо шарттарына көнүшүнө көмөктөшөт;
- 4) адамдын иш-аракеттеринин уюштурулушуна жана координацияланышына өбөлгө түзөт;
- 5) башкалардан өзүнө психологиялык жана моралдык жардам, кеңеш, сунуштарды алат [1, 253 с.]

Архитектуранын, драманын, музыканын, бийдин, улуттук символикалардын, каада-салттардын “тилдери” менен биргеликте тил адамдын руханий байлыгынын ажырагыс бир бөлүгү. Коммуникациясыз адам баласы өсүп өнүгүүгө ээ болбойт, жапайы жаныбарлардын арасына түшүп калып жана алардын арасында өсүп адамдык касиеттен ажырап калган балдар-кыздар тууралуу маалыматтар толтура.

Изилдөөнүн каражаттары жана ыкмалары

Г.Р.Уивер эки түрдүү маданияттын байланыш-катышын айсбергдердин жолугушуусуна салыштырат. Дал ушул “суу астындагы” коммуниканттар тааныш эмес маалыматтар бири-бири менен кагылышат. Бул саясат айдыңындагы жолугушууларга жана сүйлөшүүлөргө абдан мүнөздүү. Ар бир улуттун жана мамлекеттин тарыхый-социалдык өнүгүүсүндө, саясий көз караштарында, улуттук менталитеттеринде жана психологиялык, моралдык-материалдык кызыкчылыктарында өзгөчөлүктөр бар. Андан тышкары сүйлөшүүгө баргандардын коммуниканттарына айткыс купуя сырлары, мамлекеттик же жеке кызыкчылыктар да арбын. Сүйлөшүүнүн темасы катары коюлган маселелер айсбергдин көрүнүп турган кичинекей гана бөлүгү. Мына ошондуктан да эл аралык маданияттар коммуникациясында кандай маселелер биринчи планга коюлат жана аны кандай жолдор менен чечүүгө болорун алдын ала иликтөө жана сезе билүү абдан маанилүү.

Жыйынтыктар жана талкуулар

Айрым кылдат психологдор аңгемелешүүчүсүнүн ички ой-максатын, анын чыгара турган чечимин көз карашынан, тон, дикция, интонациясынан эле байкай алат да “суу астындагы айсбергдин көп бөлүгү суу үстүнө калкып чыгып көрүнүп калат”.

ЭМКнын дагы бир кызыктуу теориясы анын үч катмарлуулугунда, пияз сыяктуу улам бир катмарын ачкандан соң кийинкиси ачыла берет, ал үч катмарды төмөнкүчө кароого болот:

- 1) көрүү, угуу, сезимдери менен дароо байкалган тышкы катмар;
- 2) норма-ченемдерге, баалуулуктарга байкоо жүргүзгөн ортоңку катмар;
- 3) ички катмар – ички дүйнө, ишенимдер, менталитет, акыл-сезим ж.б.

Аталган үч ракурс биригип келип түрдүү маданияттардын биргелешип аракетке келишине өбөлгө түзөт [2]

Тил менен маданияттын өз ара катышын аныктоочу жана талдоого алуучу метафоралардын бири – “көп кабаттуулук”. А. Л. Блинов: “Тилдер табияты боюнча конвенционалдуу, бирок да бул конвенционалдуулук эки кабаттуу. Тил биринчиден фундаменталдуу, бул дүйнөдөгү бардык тилдерге тиешелүү тилдик конвенциянын кабаты. Ал кептик актылардын ишке ашышынын жалпы эрежелерин өз ичине камтыйт. Экинчи кабат төмөнкү кабаттын кебин конкреттештирет, аң сезимдүү түрдө маалымат берет же кабыл алат”, - деп жазат [3]

Азыркы учурда ар бир элдин тилинде жана маданиятында универсалдуу жана улуттук-спецификалык өзгөчөлүктөр бар деген пикир жалпы кабыл алынган деп эч тартынбай айта алабыз. Бардык тилге тиешелүү болгон универсалдуулук эл аралык маданияттар коммуникациясына негиз болот, ансыз эл аралык байланыштар жана өз ара түшүнүшүү мүмкүн эмес деп айтса болот. Ошол эле учурда ар бир элге, алардын тилине өз алдынча моралдык нормалар, ишенимдер, лингвистикалык-психологиялык өзгөчөлүктөр тиешелүү.

А. А. Леонтьев улуттук-маданий тилдик спецификаны аныктоочу факторлорду төмөнкүчө бөлүштүрөт:

1. Маданий традициялар менен байланышкан факторлор: мамиле-катыш актыларына уруксат берүү же аларга тыюу салуу; универсалдык мамиле актыларынын этикеттик мүнөздөмөсү, алардын социалдык-символикалык өзгөчөлүктөрү; тилдик, тексттик стереотиптердин номенклатурасы жана функциясы, тексттерди түзүү жана даярларын түшүнө билүү.

2. Социалдык кырдаал жана мамиле-катыштын социалдык функциясы менен байланышкан факторлор, функционалдык тил жана этикеттик формалар.

3. Психикалык процесстер жана иш-аракеттин ар кандай түрлөрү менен байланышкан факторлор, кептик иш-аракеттин психолингвистикалык уюштурулушу.

4. Тилдин спецификасы менен аныкталган факторлор [4].

Коммуникациянын катышуучуларын, анын стратегияларын, маалымат берүүнүн жолдорун жана шарттарын дал биз сөз кылып жаткан байланыш-катыштын маданияты аныктайт. Эл аралык мамилелерде ар бир элдин буга чейин байкалбаган улуттук-спецификалык өзгөчөлүктөрү ачык көрүнөт.

Түрдүү элдердин жана улуттардын өзгөчөлүктөрү төмөнкү факторлордун негизинде калыптанат, өнүгөт:

- табият жана жаратылышка карата мамиле: адам жаратылыштын кожоюну ошол эле учурда ал жаратылыш менен эриш-аркак жашайт же ага баш ийет;
- убакытка карата мамиле: убакыт токтобос жана артка кайтпас агым катары кабыл алынат; өткөнгө, азыркы учурга жана келечекке карата багыт алуу;
- аракет, кыймылга карата мамиле: ар кандай аракетке карап коммуниканттын каалоосу жана маанайы аыкталат;
- коммуникациянын контекстинин мүнөзү: жогорку контексттик жана төмөнкү контексттик маданияттар;
- мейкиндикке карата мамиле: жекече же коомдук мамиле;
- бийликке карата мамиле: теңчилик, теңдеш мамиле же иерархия;
- индивидуализм даражасы: жекече же жамааттык маданият;
- атаандаштык: атаандаш же кооперативдик маданият;
- структуралуулук: төмөнкү структуралык маданият (бейтааныш жана анык эмес кырдаалдарга, тааныш эмес идеяларга жана адамдарга карата токтоолук менен мамиле жасоо, жалпы кабыл алынган пикирлерге макул болбоо мүмкүнчүлүгү) же жогорку структуралык маданият (алдын ала божомолдорго, жазылган жана жазылбаган эрежелерге болгон керектөө; чыр-чатактын коркунуч катары кабыл алынышы; альтернативалык көз караштардын кабыл алынбашы ж.б.);
- формалдуулук: анык, чыныгы же формалдуу маданияттар.

Жогоруда аталгандардан тышкары, маданият топтук же инсандар аралык мамилелердин жардамы менен түзүлгөн коммуникацияга да оң таасирин тийгизет. Жекече коммуниканттар көптөгөн социалдык багыттагы кызматтарды аткарышат жана алардын коммуникативдик иш-аракеттери иерархиясына, кызмат абалдарына жана жекече жөндөмдөрүнө байланыштуу.

Тилдик барьер, албетте, маданияттар аралык өз ара түшүнүшүүдө негизги тоскоолдук болуп саналат. Бирок да, бир эле этностор же улуттар ичиндеги бирин-бири түшүнбөө же түшүнүүнү каалабоо да социалдык топтордун алыстоосуна алып келет. Ошол эле учурда профессионалдык

кызыкчылыктары, интеллектуалдык жана маданий деңгээлдери бирдей түрдүү улуттардын өкүлдөрү да бири-бирин жеңил түшүнүп кетиши толук мүмкүн. Демек, коммуниканттардын социалдык-психологиялык тиби эл аралык маданияттар коммуникациясына чоң таасирин тийгизет. Курактык өзгөчөлүк да өз ара түшүнүшүүдө чоң ролду ойнойт. Кайсыл элде, улутта же мамлекетте болбосун жаш балдардын кызыкчылыктары дээрлик бирдей болот, жаш улан-кыздардын, орто жаштагылардын же улуу муундардын кызыкчылыктары тууралуу да ушундай эле ойду айтууга болот. Кандай тилде болбосун жакшы чыккан эстрада ырларынын дүйнөгө тарап кетиши ушул себептүү, ырдын тилине түшүнсө да, түшүнбөсө да бардык жаштарды андай ырларды чоң кызыгуу жана берилүү менен угушат[5]

Окумуштуулар тарабынан сунушталган тилдик-маданий таасир этүүнүн ыкмалары ар түрдүү. Илимге кеңири белгилүү болгон алардын айрымдарын белгилей кетели:

- 1) “тилдик брокерлер” – оозеки жана жазуу түрүндөгү котормо менен иштеген адистердин жардамы менен байланыш-катышка баруу;
- 2) “технологизм” – машиналык котормону колдонуу;
- 3) “эсперантизм” – жасалма тилдин жардамы менен болгон карым-катыш;
- 4) “көп тилдүүлүк” – бир нече тилдерди билүү жана аларды эл аралык байланыштарда колдонуу;
- 5) “глобалдык тил” – эл аралык тилдерди колдонуу.

Эки лингвомаданияттын өкүлү байланыш-катышка барганда сүйлөшүүнүн натыйжалуу жана жеңил тилин тандап алууга аргасыз болушат. Бул тил – коммуниканттардын биринин тили болсо, анда эреже катары, “оордук борбору” бир тарапка жылат, себеби байланышка баргандардын бири өз эне тилинде сүйлөйт. Мамиле-катыш үчүн үчүнчү тилди (бейтарап тилди) тандап алууда сүйлөшүү симметриялуу түрдө жүрөт, бирок улуттук-спецификалык өзгөчөлүктөр толук берилбей калат [7].

Котормочунун жардамы менен сүйлөшүүдө ал “ретранслятордун” кызматын аткарып калат, коммуникациянын натыйжалуулугу анын тилдик жана маданий компетенциясына жараша болот. Мындай учурларда ар бир тараптын өз котормочусу болгону максатка ылайыктуу, саясий ишмердин сөзү коммуникантына туура эмес которулуп калса, ал анын туура эмес берилгенин биле албайт, мына ошондуктан, котормочу кесиптешинин катачылыгын сылык гана оңдоп коюуга тийиш[6].

Котормо “айтылган ойдун маани-мазмунун терең ачып бере ала турган рентген сыяктуу болууга тийиш” . ЭМКга системалык-динамикалык мамиле жасоонун негизин анын көп аспектүүлүгүн, тилдер ортосундагы байланыш-катыштын ар түрдүүлүгүн түшүнө билүү жана таануу түзөт.

Корутунду

Жыйынтыктап айтканда компьютердик индустриянын күчтүү өнүккөндүгүнө карабастан машиналык котормо азыркыга чейин маданий-тилдик маалыматтардын нюанстарын адекваттуу түрдө берүү мүмкүнчүлүгүнө ээ эмес.

Азыркы мезгилде илимий-техникалык прогресстин эң чоң жетишкендиктеринин бири болуп, түрдүү тармакка тиешелүү болгон акыркы үлгүдөгү жаңы маалымат-коммуникациялык технологиялардын жаралышы эсептелет. Мындай технологиялар билим берүү тармагында да кеңири колдонулуп жатат.

Литература:

1. Боголюбова, Н. М. Межкультурная коммуникация в 2 ч. Часть 1 : учебник для академического бакалавриата / Н. М. Боголюбова, Ю. В. Николаева. — Москва : Издательство Юрайт, 2019. — 253 с.
2. Уивер Г. Р., Тревиньо Л. К. , Эгле Б. Этические модели поведения в организациях. Weaver G. R., Treviño L. K., Agle B. ethical role models in organizations // organizational dynamics. - N. Y., 2005. - Vol. 34, n 4. - P. 313-330
3. А. Л. Блинов семантика и теория игр. Монография, Новосибирск – 1983г.
4. Леонтович О.А. Русские и американцы парадоксы межкультурного общения. Волгоград – 2002г.
5. Жернакова, М. Б. Деловые коммуникации : учебник и практикум для прикладного бакалавриата / М. Б. Жернакова, И. А. Румянцева. — Москва : Издательство Юрайт, 2019. — 370 с.
6. Абдыкадырова С. Р. Языковая стилизация как органический компонент перевода художественного текста. // Вестник ОшГУ. № 2-4. 2020 С.122-128
7. Мечковская Н.Б., Общее языкознание. Структурная и социальная типология языков. Учебное пособие. Наука. Москва: издательство Флинта – 2001.

Искусство

УДК:7.03 (1-925.2)

DOI: 10.52754/16947452_2022_2_207

**ОШ ОБЛУСУНДАГЫ КӨРКӨМ СҮРӨТ ӨНӨРҮНҮН ӨНҮГҮҮ
ТАРЫХЫ***Ысмайылов Мухтар Зулпукарович*
*п.и.к., доцент,**Мамазаиров Мирлан Латипович*
улук окутуучу,tamazairov2@gmail.com*Мамарайимов Кубанычбек Жолдошович*
*магистрант.**Ош мамлекеттик университети*
Ош, Кыргызстан

Аннотация: Макалада Кыргыз республикасынын көркөм сүрөт өнөрүнүн түптөлүшү, басып өткөн жолу жана анын Ош областында, деги эле түштүк аймактарда өнүгүүсүнүн тарыхы баяндалган. Кайсыл бир элдин же мамлекеттин дүйнөлүк маданияттагы жүзүн көрүү үчүн, живопись, графика, скульптура, архитектура сыяктуу көркөм сүрөт өнөрүнүн түрлөрүндөгү чыгармалар эске алына тургандыгы жана көркөм өнөрдүн аталган түрлөрүнүн ырааттуу түптөлүшү жана өнүгүшү баяндалды. Ошол эле учурда Кыргыз көркөм сүрөт өнөрү, чыгаан чыгармачыл инсандары жана алардын дүйнөлүк көркөм өнөрдөгү орду, алардын балдарга көркөм билим берүү тармагына тийгизген таасири жөнүндө бир катар илимий изилдөөлөр жүргүзүлгөнү менен маселеге белгилүү деңгээлде маани берилбей келгендиги, ушул жагынан алып караганда маселе актуалдуу экендиги айтылат.

Ачык сөздөр: Көркөм сүрөт өнөрү, инсан, жан дүйнө, шык – жөндөм, талант, көндүмдөр, живопись, графика, скульптура, архитектура, декоративдик колдонмо өнөр, шедевр, логикалык ой жүгүртүү, өнөр мазмуну, акыйкат, өнөр тили, чыгармачылык, чагылдыруу, сүрөткер.

**ИСТОРИЯ РАЗВИТИЯ ИЗОБРАЗИТЕЛЬНЫХ ИСКУССТВ В ОШСКОЙ
ОБЛАСТИ***Ысмайылов Мухтар Зулпукарович*
*к.п.н., доцент,**Мамазаиров Мирлан Латипович*
старший преподаватель,tamazairov2@gmail.com*Мамарайимов Кубанычбек Джолдошович*
*магистрант,**Ошский государственный университет,*
Ош, Кыргызстан

Аннотация: В статье описывается история искусства Кыргызской Республики, ее история и развитие в Ошской области и на юге в целом. Констатируется, что для того, чтобы увидеть лицо нации или государства в мировой культуре, учитываются произведения в области искусства, такие как живопись, графика, скульптура, архитектура и постепенное становление и развитие этих видов искусства. В то же время, несмотря на то, что проведен ряд научных исследований, посвященных кыргызскому искусству, выдающимся творческим личностям и их месту в мировом искусстве, их влиянию на художественное образование детей в определенной мере уделяется недостаточно внимания.

Ключевые слова: Искусство, личность, душа, мастерство - талант, талант, мастерство, живопись, графика, скульптура, архитектура, декоративно-прикладное искусство, шедевр, логическое мышление, художественное содержание, правда, художественный язык, творчество, рефлексия, художник.

HISTORY OF THE DEVELOPMENT OF FINE ARTS IN THE OSH REGION

*Ysmayilov Mukhtar Zulpukarovich,
candidate of pedagogical sciences,
associate professor,*

*Mamazairov Mirlan Latipovich
senior lecturer,*

mamazairov2@gmail.com

*Mamaraimov Kubanychbek Dzholdoshovich
master student,*

Osh State University,

Osh, Kyrgyzstan

Abstract: *The article describes the history of art of the Kyrgyz Republic, its history and development in the Osh region and in the south as a whole. It was stated that in order to see the face of a nation or state in world culture, works in the field of art, such as painting, graphics, sculpture, architecture, and the gradual formation and development of these art forms, are taken into account. At the same time, despite the fact that a number of scientific studies have been carried out on Kyrgyz art, outstanding creative personalities and their place in the world of art, their influence on the art education of children, the issue remains unattended to a certain extent.*

Keywords: *Art, personality, soul, skill - talent, talent, skill, painting, graphics, sculpture, architecture, arts and crafts, masterpiece, logical thinking, artistic content, truth, artistic language, creativity, reflection, artist.*

Киришүү

Белгилүү бир мамлекеттин же коомдук структуранын өнүгүү жолун байкоо үчүн анын сырткы формасына, ички мазмунуна илимий анализ жүргүзүү, руханий маданиятына – кол өнөрчүлүгүнө, элдик көркөм чыгармачылыгына жана көркөм дүйнөсүнүн өнүгүү тарыхына парасат салуу, баам жүргүзүү эң башкы зарылчылык. Кылым карыткан байыркы тарыхы бар

Кыргыз элибиз эл болуп түптөлгөндөн бери өзүнө мүнөздүү элдик көркөм кол өнөрчүлүгү (шырдак, ала кийиз, килем, таар, терме, сайма, жыгаччылык, темирчилик, саймачылык, узчулук ж.б.у.с.) менен башка элдерден өзгөчөлөнүп турат. Деген менен кайсыл бир элдин же мамлекеттин дүйнөлүк маданияттагы жүзүн көрүү жөнүндө сөз болгондо, живопись, графика, скульптура, архитектура сыяктуу көркөм сүрөт өнөрүнүн түрлөрүндөгү чыгармалар эске алынат. Ал эми көркөм өнөрдүн аталган түрлөрүнүн түптөлүшү, калыптанышы жана өнүгүшү СССРдин курамында Кыргыз ССРи болуп малекет катары түзүлгөндөн баштап белгилүү. Мына ошол себептен өлкөбүздүн түштүк аймактарындагы көркөм сүрөт өнөрүнүн өнүгүү тарыхын илимий жактан изилдеп чыгуу бүгүнкү күндүн **актуалдуу** маселелеринин бири катары ачык бойдон турат. Учурда жаңы муун үчүн көркөм өнөр баалуулуктары негизги маселе эмес, анткени бүтүндөй ааламды мультимедиялык апаат каптап баратат. Ошондуктан илимий изилдөөлөрүбүздүн багытын улуу муундардын эстетикалык баалуулуктарынын табиятын ачып, окуу - тарбиялык процесстердин мазмуну катары көрсөтүү жагына бурдук жана мындай аракеттер заман талабы десек да болот. Ошентип, маселенин зарылчылыгы кыргыз көркөм сүрөт өнөрүнүн тарыхына алгачкылардан болуп из салып, чыгармачыл дүйнөнүн шедеврлерин жасаган алп инсандардын ишмердүүлүктөрүн, алардын көркөм сүрөт өнөрүнүн өнүгүү тарыхындагы ордун, кошкон салымдарын анализдеп, жаш муундарды көркөм тарбиялоонун мазмуну катары аныктоо зарылчылыгы менен бүгүнкү ааламдашуу процесстериндеги арзан компьютердик искусствонун ортосундагы карама – каршылыктардан улам келип чыгууда.

Материалдар жана изилдөө методдору

Өлкөбүздүн түштүк аймактарындагы көркөм сүрөт өнөрүнүн өнүгүү тарыхы, анын көйгөйлүү маселелери жөнүндө бир топ жылдардан бери иликтөөлөрдү жүргүзүп келебиз. Коомдук, мамлекеттик жана билим берүү уюмдарынын документацияларын анализдөө, көркөм – педагогикалык жана илимий адабияттарды анализдөө сыяктуу илимий изилдөө методдорун колдонуунун натыйжасында бир катар зарыл маалыматтарга ээ болдук. Көркөм сүрөт өнөрүн монографиялык изилдөө иштери көп эле жүргүзүлүп келатканы менен, өлкөбүздүн ар кайсыл аймактарындагы, анын ичинде Ош облусундагы сүрөткерлердин чыгармачылыгына арналган эмгектери көп эмес.

Жыйынтыктар жана талкуулар

Кыргыз көркөм сүрөт искусствосунун өнүгүү тарыхына жана чыгармачыл инсандарынын өмүр таржымалына арналган илимий изилдөөлөргө көңүл бурууну туура таптык. Алгачкылардан болуп 1941-жылы жарыкка чыккан эмгек А.Роммдун «Кыргыз ССРинин көркөм сүрөт өнөрүнүн

өнүгүү тарыхынын очерктери» [1, 44-46] китеби, мында кыргыз көркөм сүрөт өнөрүнүн согушка чейинки мезгилди изилдеп жалпылап көрсөткөн. О.Попованын «Кыргызстандын көркөм сүрөт өнөрүндөгү пейзаж» [2] аттуу китеби да ушул жааттагы алгачкы эмгектердин бири. А.Роммдун «Кыргыз ССРинин көркөм сүрөт өнөрүнүн өнүгүү тарыхынын очерктери» [1, 44-46] китеби кыргыз элинин искусствосу жөнүндөгү алгачкы эмгек болуп саналат жана бул китепте автор Кыргызстандагы живопистин согушка чейинки убактагы өнүгүүсүнүн мүнөздөмөсүн берген. Бул эмгекте көркөм процеске туура баа берүү менен кошо бир топ күмөн жерлери бар, бул автордун 1930-жылдарга чейинки сүрөтчүлөрдүн чыгармачыл ишмердигин толук билбегендиктен улам болгон. Себеби, Ромм 1921-жылы Кыргызстанга келген В.В.Образцовдун чыгармачылыгына эң алгачкы живописчи катары кайрылат, бирок ал убакта С.А.Чуйков 1917-1921-жж.

Кыргызстанды алгачкы жолу өз эмгектеринде чагылдыргандыгы Мамлекеттик Третьяков галереясында, Кыргыз Улуттук көркөм өнөр музейинде сакталган картиналары тастыктайт. Бирок, ушундай эле көз карашты искусство таануучу А.Воронина да айтат. Анын пикиринде, Кыргызстанда профессионалдуу искусствонун пайда болуп, өнүгүшүндө Чуйковдон мурда Образцовдун салымы чоң, себеби, 1921-жылы Чуйков Москвага окууга жөнөп кеткенде, Образцов 1919-1921-жж. Ташкент элдик көркөм мектебин окуп бүтүрүп, Кыргызстанга келген. Бирок, 1927-жылы Москвада өткөн Бүткүл союздук көргөзмөдө Кыргызстандын атынан Чуйков катышкан. Ошентсе да, В.В.Образцовдун портреттик жумуштарда Гогенге жакындыгын танууга болбойт жана ал акыркы чыгармаларында 1920-жж. орус живописинин формалисттик багыттарынын бир катарына мүнөздүү болгон шарттуу-декоративдик чечимдерге көбүрөөк кайрылган. Роммдун китебинде скульптура бөлүмү каралган эмес, себеби, согушка чейинки мезгилде пластиканы венгер скульптору Л.Месароштун чыгармалары көрсөткөн, бирок, ал 1938-жылы репрессияланган жана анын чыгармачылыгы 1950-жылдардын жарымына дейре көмүскөдө калган. Графика тууралуу да эч нерсе айтылган эмес, бирок ошол убакка убактылуу басылмаларда рисунктор түрүндө болгон жана кыргыз жазуучуларынын алгачкы китептерин иллюстрациялоо боюнча жумуштар башталган эле.

Жогоруда айтылган кемчиликтерге карабастан, Роммдун китеби окурмандарды Кыргызстандын биринчи көркөм сүрөт өнөрү менен тааныштырган, көркөм материалды системалаштырган жана жалпылаган алгачкы эмгек болуп саналат. Бирок, живопистин, графиканын, скульптуранын өнүгүүсүнүн көптөгөн актуалдуу көйгөйлөрү ачылбаган бойдон калган.

Кыргызстандын көркөм сүрөт өнөрүнүн альбомдоруна киришүү макалалар түрүндөгү чакан жумуштарды Н.Черкасова, С.Волосович, О.Попова жазган. Аларда өлкөнүн 1930-1970-жж. профессионалдуу көркөм сүрөт өнөрү кыска формада чагылдырылган. Бул макалалар кыска жана толук эмес болгондуктан, кыргыз көркөм сүрөт өнөрүнүн өнүгүүсүнүн өзгөчөлүктөрүн даана көрсөтүп бере алган эмес. 1971-жылы Кыргыз ССРинин Илимдер Академиясынын Философия жана укук институтунун эстетика жана искусство таануу сектору «Кыргыз искусствосунун тарыхы» деген китеп чыгарган. Анда музыканын, театрдын, кинонун, көркөм сүрөт өнөрдүн тарыхы боюнча кыска очерктер болгон жана өлкөдө живопистин негизги өнүгүү тенденцияларын көрсөтүүгө аракет жасалган.

Кыргыз живописинин 1917-1941-жж. өнүгүү жолун Б.Будайчиев өзүнүн диссертациялык изилдөөсүндө көрсөткөн [3, 17] Ал эми кыргыз элинин эстетикалык көз караштары жана орус көркөм сүрөт өнөрүнүн реалисттик салттары менен болгон байланыштарындагы кыргыз живописинин өнүгүүсүнүн теориялык жалпылоочу процессин талдаган алгачкы жумуш О.Попованын 1982-жылы жарыкка чыккан «Кыргызстандын көркөм сүрөт өнөрүндөгү пейзаж» аттуу эмгеги болуп саналат. Мындан тышкары, Кыргызстандагы искусство чеберлеринин чыгармачылыгы тууралуу өзүнчө монографиялар басылып чыккан – С.А.Чуйковдун, Л.А.Ильинанын, А.И.Игнатьевдин, Г.А.Айтиевдин, С.М.Акылбековдун, А.Н.Михалевдун, О.М.Мануйлованын, Т.Садыковдун, А.Осташевдин чыгармачылыктары изилденген. С.Чуйковдун кыргыз искусствосунун өнүгүшүндөгү мааниси жана СССР элдеринин искусствосунун катарындагы орду Совет көркөм сүрөт өнөрүн изилдөөлөрдө бир канча жолу белгиленген. Бир кыйла терең изилдеген эмгек катары Д.Сарабьяновдун «Семен Чуйков» аттуу эмгегин саноого болот. Бул китепте Кыргыз живописинин негиз салуучусунун чыгармачыл чыйыры изилденип, Советтик Кыргызстандын профессионалдуу искусствосунун калыптануусунун социалдык шарттарына илимий талдоо жүргүзүлгөн.

Натыйжада жогорудагы саналган эмгектерге карабастан, Кыргыз көркөм сүрөт өнөрүнүн тарыхы, анын ичинде Ош облусундагы көркөм сүрөт өнөрүнүн өнүгүү жолу толук изилденип жазыла электиги белгилүү болду. Көркөм материалдар системалаштырылган эмес, Ош облусунун көркөм сүрөт өнөрүнүн калыптануу жана өнүгүү этаптары тууралуу жалпылоочу эмгек жок. Ошондуктан, Октябрь революциясынан кийин эле чоң жетишкендиктерге жана ийгиликтерге жеткен Ош облусунун көркөм сүрөт өнөрүн жалпылоочу илимий жактан изилдөө зарыл болуп турат. Ошол себептүү, изилдөөбүздүн илимий аппараттары аныкталып, бул илимий жумушта кыргызстандагы, анын ичинде Ош облусундагы көркөм сүрөт өнөрүнүн пайда болуу жана калыптануу

процессин изилдөө, Ош облусундагы көркөм сүрөт өнөрүнүн өнүгүүсүнүн мыйзам ченемдүүлүктөрүн тактоо, көркөм сүрөт өнөрүнүн билим берүү тармагына тийгизген таасирин изилдөө сыяктуу бир катар иликтөө багыттары айкын көрүнүп турат.

“Өлкөбүздүн түштүк аймактарындагы көркөм сүрөт өнөрүнүн пайда болуу, калыптануу жана өнүгүү механизмдерин жана анын билим берүү чөйрөсүнө тийгизген таасирин иликтөө маселеси буга чейин каралбай келгендиги айгинеледи. Кыргыз көркөм сүрөт өнөрүнүн өнүгүү жолун жана анын Ош облусунда калыптанышын тереңирээк изилдеп чыгуу зарылчылыгы белгилүү болду. Ушундан улам чет элдик жана ата мекендик авторлордун искусство таануу жаатындагы эмгектери да иликтене баштады.

Корутунду

Маселенин алкагында өлкөбүздүн түштүк аймактарында жана анын ичинде Ош облусундагы көркөм сүрөт өнөрүнүн пайда болуу жана өнүгүү тарыхы анализделди. Ош облусунун көркөм сүрөт өнөрүнүн өнүгүүсүнүн өзгөчөлүктөрү каралды. Көркөм сүрөт өнөрүнүн билим берүүдөгү таасири жана орду Ош облусундагы атайын көркөм сүрөт мектептеринин мисалында да изилденди. Буга мисал катары Ош шаардык Гапар Айтиев атындагы көркөм өнөр мектеби, Ноокат райондук көркөм - эстетикалык гимназиясы, Ош шаардык балдардын «Келечек» чыгармачыл борбору жана башка көркөм билим берүү мекемелеринин ишмердүүлүктөрү көңүлгө алынды.

Алынган материалдар искусство таануу, билим берүүдөгү көркөм сүрөт өнөрү, маданият, музей социологиясы жаатындагы теориялык баалуу маалыматтарды да өз ичине камтыйт. Көркөм сүрөт өнөрү маданият тармагынын бир бөлүгү болуу менен бирге, маданият мекемелеринин бири болгон музей ишмердүүлүгү менен тыгыз байланышкан жана ошондой эле, билим берүү тармагында да белгилүү деңгээлде салмактуу орду бар экендигин бышыктады.

Ошентип ошол кездеги СССР сүрөтчүлөр Союзунун татыктуу мүчөлөрү, сүрөтчүлөр Союзунун Ош облустук бөлүмүнүн түптөлүшүнө, Өлкөбүздүн түштүк аймактарында көркөм сүрөт өнөрүнүн өнүгүүсүнө ак эмгектери менен опол тоодой салым кошкон У. Ахунов, А. Асранкулов, А. Бейшенов, Б. Джалиев, М. Оморкулов, Т. Касымов, А. Мурзакаримов, А. Эпп, Г. Сатаров, Д.Хеидзе, Л.Горбунов ж.б. сыяктуу чыгаан инсандарыбыз жөнүндө ар тараптуу илимий изилдөөлөрдү жүргүзүү мүмкүнчүлүктөрүбүз ачылды.

Адабияттар

1. А.Ромм. «Кыргыз ССРинин көркөм сүрөт өнөрүнүн өнүгүү тарыхынын очерктери» М.; Л.:Искусство 1941 - ж.

2. О.Попованын «Кыргызстандын көркөм сүрөт өнөрүндөгү пейзаж» Живопись. Фрунзе: Кыргызстан 1982-ж.-80 б.
3. Б.Будайчиев Становление и развитие киргизской живописи в период 1917-1941 гг. Автореферат диссертации канд. Искусствоведения.-Л., 1974 г.
4. Ысмайылов М.З. (2012). Биринчи класстын көркөм сүрөт өнөрү сабагын пландоонун болжолдуу иштелмелери: Усулдук колдонмо.Ош:44.
5. Эшбаев М.Э. Сүрөт искусствосу боюнча терминдердин түшүндүрмө сөздүгү.Ош.1994-ж.
6. Интернет булагы: <https://ky.m.wikipedia.org/wiki/>, <https://ky.m.wikipedia.org/wiki/>

География

УДК 911.37

DOI: 10.52754/16947452_2022_2_214

**ПРОФЕССОР А.Г.НИЗАМИЕВ: МНОГОВЕКТОРНОСТЬ
НАУЧНО-ПЕДАГОГИЧЕСКОЙ ДЕЯТЕЛЬНОСТИ**

*Даовлатова Феруза Муктаровна, старший преподаватель,
Баткенский государственный университет,
Баткен, Кыргызстан,
feruzadaovlaotova@gmail.com*

*Ергешова Гулшаан Абдыкаймовна, старший преподаватель,
Ошский технологический университет им. Адышева,
Ош, Кыргызстан,
gulshaan.ergeshova@gmail.com*

*Козубекова Алмаш Токтобековна, старший преподаватель,
Таласский государственный университет,
Талас, Кыргызстан,
kozubekova.a@mail.ru*

*Ибрагимова Рахима Салайдиновна, преподаватель,
rakhima.ibragim@gmail.com*

*Низамиева Замира Анваровна, преподаватель,
Ошский государственный университет,
Ош, Кыргызстан,
nizamieva.86@gmail.com*

Аннотация: В статье приведен аналитический обзор научно-педагогической деятельности и результатов научных исследований доктора географических наук, профессора А.Г.Низамиева. Он является известным ученым в области экономической и социальной географии, региональной экономики и экологии, научным руководителем ряда соответствующих тем исследований и внес большой вклад в развитии науки и высшем образовании в Кыргызской Республике. Его основная научно-педагогическая деятельность посвящена Ошскому государственному университету. Первым в Кыргызстане защитил кандидатскую диссертацию по экономике туризма, докторскую диссертацию по географии туризма. Научно-исследовательская деятельность А.Г.Низамиева в области региональной экономики и социально-экономической географии сыграли большую роль в развитии науки и высшего образования республики, реально способствовали появлению основательных экономико-географических исследований, и в последующем послужат процессам проведения содержательных исследований.

Ключевые слова: экономическая и социальная география, региональная экономика, экология, экономика и география туризма, наука, высшее образование.

**ПРОФЕССОР А.Г. НИЗАМИЕВ КӨП ВЕКТОРЛУУ ИЛИМИЙ-
ПЕДАГОГИКАЛЫК ИШМЕР**

Даовлатова Феруза Муктаровна, улук окутуучу

Баткен мамлекеттик университети

Баткен, Кыргызстан,

[*feruzadaovlaotova@gmail.com*](mailto:feruzadaovlaotova@gmail.com)

Ергешова Гулшаан Абдыкаймовна, улук окутуучу

Адышев атындагы Ош технологиялык университети

Ош, Кыргызстан,

[*gulshaan.ergeshova@gmail.com*](mailto:gulshaan.ergeshova@gmail.com)

Козубекова Алмаш Токтобековна, улук окутуучу

Талас мамлекеттик университети

Талас, Кыргызстан,

[*kozubekova.a@mail.ru*](mailto:kozubekova.a@mail.ru)

Ибрагимова Рахима Салайдиновна, окутуучу

[*rakhima.ibragim@gmail.com*](mailto:rakhima.ibragim@gmail.com)

Низамиева Замира Анваровна, окутуучу

[*nizamieva.86@gmail.com*](mailto:nizamieva.86@gmail.com)

Ош мамлекеттик университети

Ош, Кыргызстан,

Аннотация: Макалада география илимдеринин доктору, профессор А.Г.Низамиевдин илимий-педагогикалык ишмердүүлүгүнө жана илимий изилдөөлөрүнүн натыйжаларына талдоо обзору берилген. Ал экономикалык жана социалдык география, аймактык экономика жана экология жаатында белгилүү окумуштуу, бир катар актуалдуу илимий темалардын илимий жетекчиси жана Кыргыз Республикасынын илиминин жана жогорку билим берүүсүнүн өнүгүшүнө зор салым кошкон. Анын негизги илимий-педагогикалык ишмердүүлүгү Ош мамлекеттик университетине арналган. Кыргызстанда биринчи болуп туризм экономикасы боюнча кандидаттык диссертациясын, туризм географиясы боюнча докторлук диссертациясын коргогон. А.Г.Низамиевдин аймактык экономика жана социалдык-экономикалык география чөйрөсүндөгү илимий-изилдөөчүлүк ишмердүүлүгү республикада илимдин жана жогорку билим берүүнүн өнүгүүсүндө чоң роль ойноду, негиздүү экономикалык-географиялык изилдөөлөрдүн пайда болушуна чындап көмөктөштү, ошондой эле мындан ары мазмундуу изилдөөлөрдү жүргүзүү процесстерине шарттарды түздү.

Ачык сөздөр: экономикалык жана социалдык география, аймактык экономика, экология, туризмдин экономикасы жана географиясы, илим, жогорку билим берүү.

**PROFESSOR A.G. NIZAMIEV: MULTI-VECTOR SCIENTIFIC AND
PEDAGOGICAL ACTIVITIES**

Daovlatova Feruza Muktarovna senior teacher

Batken State University,

Batken, Kyrgyzstan,

feruzadaovlaotova@gmail.com

Ergeshova Gulshaan Abdykaimovna, senior lecturer,
Osh Technological University named after Adysheva,

Osh, Kyrgyzstan,

gulshaan.ergeshova@gmail.com

Kozubekova Almash Toktobekovna, senior teacher,

Talas State University,

Talas, Kyrgyzstan,

kozubekova.a@mail.ru

Ibragimova Rakhima Salaidinovna, teacher,

rakhima.ibragim@gmail.com

Nizamieva Zamira Anvarovna, teacher,

Osh State University,

Osh, Kyrgyzstan

Abstract: *The article provides an analytical overview of scientific and pedagogical activities and the results of scientific research of Doctor of Geographical Sciences, Professor A.G. Nizamiev. He is a renowned scientist in the field of economic and social geography, regional economics and ecology, scientific supervisor of a number of relevant research topics and has made a great contribution to the development of science and higher education in the Kyrgyz Republic. His main scientific and pedagogical activity is dedicated to Osh State University. He was the first in Kyrgyzstan to defend his Ph.D. thesis on the economics of tourism, and his doctoral dissertation on the geography of tourism. The research activities of A.G. Nizamiyev in the field of regional economics and socio-economic geography played a big role in the development of science and higher education of the republic, really contributed to the emergence of fundamental economic and geographical research, and in the future will serve as the processes of conducting meaningful research.*

Key words: *economic and social geography, regional economics, ecology, economics and geography of tourism, science, higher education.*

Ведение

16 января этого года исполнилось 55 лет со дня рождения декана естественно-географического факультета Ошского государственного университета, кандидата экономических наук, доктора географических наук, профессора Низамиева Абдурашита Гумаровича, который занимает видное место в деле развития региональной экономики и социально-экономической географии и подготовки молодых специалистов для Кыргызстана. Его имя известно многим ученым-специалистам не только Кыргызстана, но и стран Центральной Азии, России и Европы, поскольку он очень активен и

продуктивен в качестве научного исследователя, наставника-педагога и ученого-«международника».

Свою научно-педагогическую деятельность А.Г.Низамиев начал с должности старшего лаборанта экологического центра при естественно-географическом факультете ОшГУ (1993). После учебы в аспирантуре в 1997-1998 годы работал преподавателем кафедры экономической теории и основ маркетинга Ошского технологического университета. С 1998 по 2001 годы он работал в должности заведующего кафедр «Экономика» и «Управление» в том же университете. Дальнейшие хронологические рубежи основных этапов его трудовой деятельности выглядят следующим образом: заведующий кафедрой экономической географии и географии Кыргызстана (2001-2002); декан факультета географии и природопользования ОшГУ (2002-2009); председатель комитета по международным связям и привлечению инвестиций мэрии города Ош (2009-2011); декан факультета международных отношений (2011-2016); заведующий кафедрой международного права, бизнеса и туризма кыргызско-европейского факультета (2017-2019). В настоящее время является деканом факультета естествознания, туризма и аграрных технологий ОшГУ.

Безусловно, самые главные достижения А.Г.Низамиева связаны с его научно-исследовательской деятельностью. Его кандидатская диссертация была защищена в 1999 году в Институте мировой экономики и международных отношений Академии наук Республики Таджикистан. Данная научная работа была первой диссертацией, посвященной экономике туризма и рекреации в суверенном Кыргызстане в условиях перехода к рыночным отношениям, то есть была первой пионерской в стране научно-исследовательской работой, посвященной экономическим аспектам развития и размещения туризма, признанного приоритетной отраслью в становлении национальной экономики [1]. Разумеется, важными рубежными достижениями данного этапа являются труды ученого, где подробно рассматривались вопросы становления и развития туризма как самостоятельной отрасли в структуре экономики, его проблемы и перспективы [2-7].

Кроме того, в это время А.Г.Низамиев, активно сотрудничая с видными учеными юга Кыргызстана, а именно с д.э.н., профессором М.С.Осиповым, д.э.н., профессором Ж.Т.Тургунбаевым, к.ф.-м.н., доцентом А.М.Ташбаевым (ныне д.э.н., профессор) и др., совместно подготовил и выпустил ряд учебных пособий по менеджменту и маркетингу. В условиях, когда молодой и суверенный Кыргызстан делал первые шаги по строительству социально

ориентированной рыночной экономики и нуждался в свежих идеях научного сообщества, вышеуказанные книги по «рыночным» дисциплинам очень приходились в деле подготовки компетентных кадров в сфере высшего образования.

В 2005 году в Кыргызском горном университете А.Г.Низамиевым успешно защищена диссертация на соискание ученой степени доктора географических наук, которая была первой докторской диссертацией в Кыргызстане, защищенной по географии туризма [8]. По теме диссертации можно констатировать, что пошел взаимодополняющий процесс экономизации географии и географизации региональной экономики на базе изучения предпосылок и процессов развития туризма в Кыргызской Республике. По сути дела, произошло объективное эволюционное сближение социально-экономической географии с региональной экономикой. Отметим, что по отчету НАК КР за 2004-2005 годы его докторская диссертация вошла в число 8 работ, решающих крупные научные проблемы в стране [9]. В последующие годы был опубликован ряд научных работ, рассматривающих экономико-географические и экономические аспекты развития туристской отрасли в республиканском и региональном масштабах [10-14].

Таким образом, можно констатировать, что А.Г.Низамиев сформировался как ученый-специалист по таким важным направлениям, как экономика и география туризма, региональная экономика, экономическая, социальная и политическая география и экология. Дальнейший этап научно-исследовательской деятельности ученого отличается активностью научно-исследовательских работ, продуктивностью научно-педагогической деятельности. Его исследования выходят на новый качественный уровень и начинает масштабно публиковать научные, учебные и публицистические труды, выступать на международных конференциях, участвовать в международных проектах и программах.

Тем самым у профессора А.Низамиева круг научных интересов значительно расширился и он начал публиковать научные статьи, имеющие отношение к эколого-экономическим аспектом регионального природопользования, рационального размещения объектов туристско-рекреационной отрасли, безопасности в сфере туризма, повышения инвестиционной привлекательности регионов Кыргызстана, социально-экономических аспектов снижения рисков стихийных бедствий, экономико-географических аспектов миграции населения. Очень много внимания уделяет

актуальным вопросам выявления и реализации регионального потенциала туристского сотрудничества в рамках Великого Шелкового пути, СНГ, улучшения маркетинговой стратегии Кыргызской Республики в контексте результативного позиционирования страны на мировом туристском рынке, экологизации процессов использования региональных туристских ресурсов и совершенствования туристской инфраструктуры, уточнения социально-географических аспектов продовольственной обеспеченности населения, оптимизации региональных процессов рационального использования природных ресурсов, а также другим комплексным вопросам социально-экономического и инновационно-инвестиционного развития страны с учетом региональных и глобальных процессов.

К этому времени А.Г.Низамиев – автор (соавтор) 172 работ научного, учебного и учебно-методического характера, в том числе 8 монографий и 6 учебных пособий. 3 учебные пособия рекомендованы Министерством образования и науки КР для средних и высших учебных заведений КР.

Зрелый этап становления научных и исследовательских мировоззрений А.Г.Низамиева характеризуется существенным расширением географии изданий научных трудов. Если попытаться привести количественные характеристики с 1995 по 2021 годы, то им были опубликованы всего 155 научных трудов (не считая учебные труды). Из них 79 были изданы в пределах Кыргызской Республики (в городах Бишкек (30), Ош (37), Жалал-Абад, Каракол, Нарын, Чолпон-Ата и Узген). Здесь следует отметить тот факт, что за последние годы росло число зарубежных публикаций и почти 50% изданий были опубликованы в иностранных изданиях: в России 26 (в Москве (10), Санкт-Петербурге, Новосибирске, Казани, Дедовске, Махачкале, Екатеринбурге и Елабуге); 2-ое место по количеству изданий занимает Узбекистан – 19 публикаций, которые были опубликованы в Ташкенте (10), Самарканде, Бухаре, Нукусе, Намангане, Андижане, Фергане, Коканде и Чирчике; в Казахстане (в частности, в Алматы (7), Павлодаре и Талдыкоргане) были изданы 12 трудов; в Таджикистане (в Душанбе и Худжанде) – 3; остальные публикации принадлежат странам дальнего зарубежья: в Турции (Анкара, Стамбул и Эскишехир) – 6, Болгарии (София, Альбена и Велико-Тырново) – 3, по одной – в Бельгии, Германии, Испании, Китае, Кореи, Маврикий и Франции. При этом его научные труды были изданы на английском, русском, турецком, французском и других языках.

Если рассмотреть отраслевую тематику публикаций А. Низамиева, то можно наблюдать его разносторонние научные интересы. В процессе научно-исследовательской деятельности взор ученого неизбежно выходит за пределы одной отрасли, сферы изучения. Разумеется, как специалист в области туризма и рекреации большинство его публикаций (75 или около 50%) принадлежат этой тематике, то есть в них затрагиваются вопросы экономики и географии туристско-рекреационной сферы, освоения рекреационных ресурсов, формирования туристской отрасли, расширения ее материально-технической базы, развития туристского рынка и совершенствования маркетинга в этой области и др. Вторым актуальным направлением научного исследования ученого следует назвать экологию и природопользования, поскольку им посвящены более 30 научных статей. В условиях горного Кыргызстана проблема обеспечения экологической безопасности имеет стратегическое значение, поскольку физико-географические особенности горных территорий предопределяют их особую уязвимость по отношению к внешним антропогенным воздействиям. Одновременно в стране наблюдается социально-экономический кризис, на фоне которого расширяются масштабы нерационального природопользования, потому что природа становится источником выживания для населения. Как крупного специалиста в области социально-экономической географии интересуют региональные проблемы экологически безопасного природопользования в Кыргызстане, в частности, рассматриваются проблемы охраны окружающей среды, ограничения антропогенной нагрузки на ней, рационального использования природных ресурсов, снижения рисков природных бедствий и др. Кроме того, вопросам экономической и социальной географии посвящены 8 статей, политической географии – 7, теоретической географии – 4, развития национальной экономики и предпринимательства – 4, трудовых ресурсов и трудовой миграции – 8, привлечения инвестиций – 6, а также промышленности (2), сельского хозяйства (7), бытового обслуживания и др. Заслуживает особого внимания то, что в последние годы издаются труды, посвященные проблемам формирования «зеленой» экономики.

Так, нельзя не отметить и то, что А. Г. Низамиев продолжает уделять большое внимание в подготовке географических дисциплин для образовательных учреждений Кыргызстана на государственном языке. Его авторству принадлежат учебные и учебно-методические пособия: «Дүйнөнүн саясий картасы» (2002), «Кыргызстандын географиясы» (2006), «Туризмдин

негиздери» (2010), «Дүйнөнүн экономикалык жана социалдык географиясы» (2012), «Жашыл» туризмдин сөздүгү» (2013), «Кызыктуу жаныбарлар» (2015) и др.

Он также продолжает непрерывно печатать в периодических изданиях научно-популярные и общественно-публицистические статьи и заметки. То есть существует еще одна грань А.Г.Низамиева, которая имеет немаловажное значение в условиях становления кыргызской государственности, а именно его общественно-просветительская деятельность, которая в основном выражается в его публикационной активности по актуальным общественным вопросам и проблемам в СМИ. В рамках данной публикационной активности его публицистические работы (на 2021 год 52) на постоянной основе печатаются в таких известных газетах, как «Кыргыз туусу», «Эркин тоо», «Заман Кыргызстан», «Кут билим», «Ош жаңырыгы», «Эхо Оша» и «Ош шамы» и др. Кстати, нельзя не отметить и то, что он стал лауреатом премии «Алтын калем - 2007», учрежденной мэрией города Ош.

Отметим посильный вклад А.Г.Низамиева в подготовке и аттестации научно-педагогических кадров в республике: С 2007 года работает в составе диссертационного совета по присуждению ученой степени доктора (кандидата) географических наук в качестве члена (2007-2009), заместителя председателя (2012-2014, 2015-2017, с 2021 года) и председателя (2017-2019). В 2009-2011 годы был членом экспертного совета НАК КР. Под его руководством защищены 7 кандидатской диссертации и 1 диссертация доктора PhD, что наглядно показывает то, что он становится одним из виднейших в стране специалистом по вопросам социально-экономической географии, региональной экономики и геоэкологии. Выполненные под его руководством научные работы отличаются глубиной и богатством предметного содержания: трудовые ресурсы сельской местности, трудовая миграция, снижение рисков стихийных бедствий, геоэкологические аспекты освоения туристских ресурсов, аграрный туризм, социальный туризм, развитие табаководства, возрождение малых городов и др.

Резюмируя, можно отметить, что главными теоретическими и практическими достижениями А.Г.Низамиева в области региональной экономики, экономической, социальной и политической географии и геоэкологии выступают:

-достижение высокой степени изученности проблемно-тематических направлений региональной экономики. На примере Кыргызской Республики

выявлены и изучены качественно новые социально-экономические явления, связанные с процессом становления туристско-рекреационной отрасли в условиях рыночных преобразований;

-формирование и развитие теоретических и методологических основ экономико-географических исследований в Кыргызстане, включая такое перспективное направление, как становление туристско-рекреационного комплекса на фоне строительства страной социально-ориентированной рыночной экономики;

-теоретико-методический синтез подходов региональной экономики и социально-экономической географии в ряде работ ученого позволил выявить отдельные перспективные направления междисциплинарных комплексных исследований, а также обосновать подходы для совершенствования территориально-отраслевой структуры национальной экономики Кыргызстана и стран Центральной Азии в изменившихся социально-экономических условиях;

-методологическое и прикладное сближение географии с экономикой природопользования и охраны окружающей среды. В условиях актуализации проблем рационального использования природных богатств многие труды А.Г.Низамиева органично дополнены ресурсно-экологическими аспектами. Горные территории Кыргызстана характеризуются высокой степенью сейсмичности, активными и масштабными проявлениями оползневых и снеголавинных процессов, опасными разрушительными целями и паводками. В этой связи уместен его акцент на вопросах, которые имеют отношение к географии природных ресурсов и природопользования.

А.Г.Низамиеву свойственно постоянное стремление к улучшению своих знаний, умений и навыков. В этом отношении можно отметить то, что он повышал свою квалификацию в ряде зарубежных вузах: Университет Анатолу (Турция, 2008), Синьцзянский педагогический университет (Китай, 2012), Университет Зальцбург (Австрия, 2019), Лундский университет (Швеция, 2019) и др. Помимо этого, он являлся непосредственным руководителем и исполнителем серии международных проектов, в том числе и по линии Европейского союза: «Tourism Training and Education reform» программы Темпус Тасис (2007-2008), «gSmart – Spatial ICT infrastructures Smart Places» программы Ерасмус Мундус (2013-2017); «Environmental Protection in Central Asia: Disaster Risk Management using Spatial Methods» программы Ерасмус+ (2016-2020); «Developing Interdisciplinary Postgraduate Programmes and

Strengthening Research Networks in Geoinformation Technologies in Armenia and Kyrgyzstan» программы Ерасмус+ (2021-2024) и др.

С его участием было организовано и успешно проведено более 10 научно-практических конференций регионального, республиканского и международного масштабов. А также выступал с научным докладом на международных конференциях: «Современная социально-экономическая география: достижения, проблемы и перспективы» (Ташкент, НУУз, 2013), «Between Xining and Cities Along the Silk Road» (Синин, 2015), «Казахстан и его регионы в системе геополитических и геоэкологических трансформаций» (Алматы, КазНУ, 2019), «Географические проблемы и возможности развития туризма и рекреации в Узбекистане» (Чирчик, ЧГПИ, 2019), «Проблемы и перспективы обеспечения занятости населения в условиях развития цифровой экономики» (Самарканд, СамГУ, 2021) др.

Зрелый этап полноценного формирования крупного ученого всегда предполагает активный, содержательный и масштабный обмен педагогическим и научно-исследовательским опытом. В контексте этого можно отметить деятельность А.Г.Низамиева в качестве гостевого лектора (в Андижанском, Наманганском и Ферганском государственных университетах и Кокандском государственном педагогическом институте в 2019 году) и приглашенного ученого в Самаркандском государственном университете в 2020-2021 и 2021-2022 учебном годах.

Друзья, коллеги и знакомые А.Г.Низамиева завидуют «белой завистью» и отличают собранность, энергичность и гиперактивность. Это закономерно, поскольку он регулярно занимается спортом и добился значительных высот: он кандидат в мастера спорта КР по спортивному туризму. Активный сторонник горного туризма, джайлоо-туризма, спелеотуризма, культурного туризма и др. Деятельный участник общественно значимых мероприятий, проводимых в Кыргызстане. В частности, с его участием организована и успешно проведена научно-туристская экспедиция под названием «К 1000-летию эпоса «Манас» – 100 км пешком», посвященная 1000-летию юбилею эпоса «Манас» (1995). Участники данного похода прошли по маршруту Гульча-Талас.

А.Г.Низамиев всю свою сознательную жизнь преданно служит науке и справедливости ради нужно признать то, что современное развитие экономической и социальной географии на юге страны тесно связано с его именем. В качестве ученого и активного педагога высшей школы своим содержательным научно-педагогическим творчеством реально усилил научно-

исследовательский потенциал молодого суверенного Кыргызстана. Его организационная и практическая деятельность в должностях заведующего кафедр и декана факультетов наполнены педагогическими усилиями и научно-просветительскими инициативами, а также внедрением нововведений в учебный процесс и налаживанием сотрудничества с зарубежными вузами.

Содержательная и плодотворная работа А.Г. Низамиева по достоинству оценена государством: за заслуги в области высшего образования награжден Почетными грамотами Ошского государственного университета (2005), Ноокатской районной государственной администрации (2019), Мэрии города Ош (2004), Ошской областной государственной администрации (2002), Государственного агентства по туризму при Правительстве КР (2007), Министерства образования и науки КР (2012.), а также нагрудными знаками «Отличник образования КР» (2005), «Отличник профсоюзного движения сферы образования и науки» (2013). Национальная авторитетная газета «Кыргыз Туусу» в 2007 году отметила его заслуги и присвоила ему почетное звание «Человек года». Понятное дело, что научно-исследовательская активность А.Г. Низамиева получают и международное признание: в 2015 году становится Почетным исследователем Городской дипломатической академии города Синин (КНР), в 2016 году – членом-корреспондентом Российской Академии естествознания, в 2019 году – Почетным зарубежным членом Географического общества Узбекистана.

В целом, можно смело констатировать, что научно-исследовательская деятельность А.Г. Низамиева в области региональной экономики и социально-экономической географии сыграли большую роль в развитии науки и высшего образования Кыргызской Республики, реально способствовали появлению основательных экономико-географических исследований, и в последующем послужат процессам проведения содержательных исследований.

Литература

1. Низамиев А.Г. Формирование и развитие рекреационного комплекса Кыргызстана в рыночных условиях. Автореф. дисс. к.э.н. -Душанбе, 1999. -21 с.
2. Низамиев А.Г. Особенности формирования рекреационного комплекса на современном этапе //Матер. межд. научно-практ. конф. по проблемам экологии и природопользования горных территорий. -Жалал-Абад: ЖАГУ, 1995. -С. 119-120.
3. Низамиев А.Г. Туризм как отрасль в условиях рыночных преобразований. -Ош, 1996. -60 с.
4. Низамиев А.Г., Сатинбаев И. К вопросу о совершенствовании управления туризмом в Кыргызстане на региональном уровне //Матер. 1-регион. научно-практ. конф. по проблемам

- социально-экономического и культурного развития, посвященной 3000-летию г. Оша. -Ош: ЮРО НАН КР, 1997. -С. 41-48.
5. Низамиев А.Г., Купуева А. Необходимость становления туризма как отрасли экономики Кыргызстана //Матер. 1-регион. научно-практ. конф. по проблемам социально-экономического и культурного развития, посвященной 3000-летию г. Оша. -Ош: ЮРО НАН КР, 1997. -С. 49-53.
6. Низамиев А.Г. Рекреационный комплекс Кыргызстана: реалии и перспективы. -Бишкек: Илим, 1998. -136 с.
7. Низамиев А.Г. Становление и развитие туризма Кыргызстана как отрасли национальной экономики //Матер. регион. научно-практ. конф. «Социально-экономические проблемы Южного региона Кыргызстана в условиях перехода к рынку», посвященной 70-летию профессора М.С.Осипова. -Ош: ОшГУ, 1999. -С. 167-173.
8. Низамиев А.Г. Экономико-географические проблемы развития туризма в Кыргызстане. Автореф. дисс. д.г.н. –Бишкек, 2005. -32 с.
9. УАК жана мезгил талабы //Кутбилим, 2006-ж. 23-августу, № 31.
10. Низамиев А.Г. Туризм Кыргызстана: социально-экономические аспекты: монография. - Ош, 2005. -208 с.
11. Низамиев А.Г. Природные основы развития горного туризма в Киргизии //География и природные ресурсы, №2. -Новосибирск: ИГ СО РАН, 2005. -С. 147-151.
12. Низамиев А.Г. О природно-туристском потенциале Иссыккульского туристского района //Вестник Жалалабатского государственного университета, № 4. Специальный выпуск. - Жалалабат, 2005. -С. 98-101.
13. Низамиев А.Г. Кыргызстан и Узбекистан: возможности туристского сотрудничества в рамках Великого Шелкового пути //Матер. межд. научно-практ. конф. «География в современном мире: теория и практика». -Ташкент: НУУз, 2006. -С. 20-21.
14. Низамиев А.Г., Маманова Ы.А. Түштүк Кыргызстандын туризмдин өнүктүрүүнүн келечеги //Бишкек мамлекеттик экономика жана ишкердик универ. жарчысы, № 2. -Бишкек, 2006. 101-102-б.

**«ОШ МАМЛЕКЕТТИК УНИВЕРСИТЕТИНИН ЖАРЧЫСЫ»
ИЛИМИЙ ЖУРНАЛЫ**

Корректор: *Салиева А.А.*

Техникалык редактор: *Убайдилаева Ж.А.*

ОшМУнун “Билим” редакциялык басма бөлүмүндө даярдалып,
басмадан чыгарылды.

Биздин дарегибиз: 723500, Ош шаары, Ленин көчөсү, 331.

Байланыш телефондору: (+9963222) 72273

Факс: (+9963222) 70915

Электрондук дарегибиз: journal@oshsu.kg

Сайт: www.oshsu.kg

Негиздөөчүсү – Кыргыз Республикасынын Билим берүү жана илим министрлиги
Ош мамлекеттик университети

Басууга берилди: 15.06.2022

Көлөмү: 28,25 б.т.

Буюртма: № 42

Форматы: 176x250 1/8

Нуска: 200 д.

«Билим» редакциялык – басма бөлүмү